

# **ANUARIO ESTADÍSTICO 2023**

**Arte, Cultura e Industrias Creativas  
en Puerto Rico**

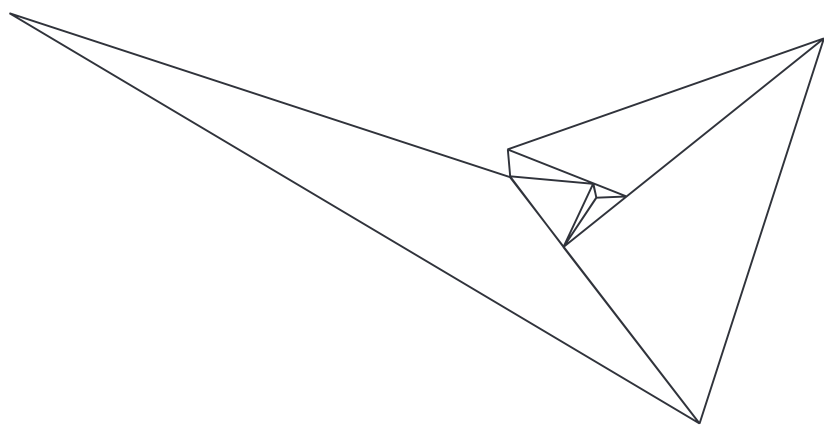

2023



## CRÉDITOS

Investigador principal - Javier J. Hernández Acosta

Analista de datos - Cristian Gómez Herazo

Diseño del informe - Lina Naranjo

Apoyo gerencial - Dra. Siri Rolón, Sonia Méndez, Marisel de Jesús y Karla Figueroa



## AGRADECIMIENTOS

El Centro de Economía Creativa, Inc (CEC) quiere agradecer al **Fondo Flamboyán para las Artes** por su apoyo económico y estratégico a este proyecto. De igual forma, agradecemos a **todo el equipo de trabajo del CEC** por su compromiso constante a las iniciativas de investigación. También extendemos nuestro agradecimiento a otras entidades como **Filantropía Puerto Rico** y **Mellon Foundation** que han colaborado en otros proyectos de investigación del LabCultural. Finalmente, destacamos el apoyo de nuestros colaboradores/as, lectores/as y comunidad cultural y creativa que hace uso de estas investigaciones y valida su importancia para el ecosistema.

# TABLA DE CONTENIDO

<b>INTRODUCCIÓN</b> .....	<b>5</b>
<b>RESUMEN DE HALLAZGOS PRINCIPALES</b> .....	<b>8</b>
<b>NOTA METODOLÓGICA</b> .....	<b>9</b>
<b>INFORME 1</b>	
Perfil de las ocupaciones artísticas en Puerto Rico (2016-2020) .....	<b>13</b>
<b>INFORME 2</b>	
Perfil de las ocupaciones creativas en Puerto Rico .....	<b>25</b>
<b>INFORME 3</b>	
Empleo en el ecosistema creativo .....	<b>37</b>
<b>INFORME 4</b>	
Educación superior en el ecosistema creativo .....	<b>43</b>
<b>INFORME 5</b>	
Análisis comparativo de las ocupaciones creativas en puerto rico 2015-2020 .....	<b>55</b>
<b>INFORME 6</b>	
Perfil de las entidades culturales y creativas en puerto rico 2020 .....	<b>62</b>
<b>INFORME 7</b>	
Análisis comparativo de entidades culturales y creativas en Puerto Rico (2005-2020)...	<b>74</b>
<b>INFORME 8</b>	
Impacto económico de la actividad cultural y creativa en Puerto Rico (2020)...	<b>111</b>
<b>INFORME 9</b>	
Presupuestos de las instituciones culturales públicas en Puerto Rico (2022)...	<b>114</b>
<b>INFORME 10</b>	
Perfil de equidad, diversidad e inclusión en el sector creativo .....	<b>131</b>

# INTRODUCCIÓN

El Centro de Economía Creativa, Inc. se fundó en 2020 con el fin de contribuir al desarrollo del ecosistema creativo a través de áreas donde hemos identificado brechas, entre ellas la organización, análisis y publicación de datos estadísticos sobre el sector. De ahí surge el LabCultural, un proyecto conceptualizado en 2013 que se materializó en 2020 ante la falta de actualización de datos sobre el sector cultural más allá del trabajo que realiza el Instituto de Estadísticas de Puerto Rico bajo la encomienda de la Ley 173.

El LabCultural está conceptualizado como un observatorio de artes, cultura y economía creativa, por lo que su principal objetivo consiste en generar investigación y análisis de datos que apoye la toma de decisiones del sector. Durante los primeros dos años, el LabCultural actualizó muchos de los datos que había generado originalmente Inversión Cultural con el Perfil de la Economía Creativa en Puerto Rico en 2013 y CODECU con el Estudio del Ecosistema Cultural en Puerto Rico en 2015.

Luego de esta actualización proponemos la publicación de un Anuario Estadístico que permita aglomerar todas las publicaciones en un solo documento cada año. La simplificación y estandarización de este informe permitirá servir de base para lo que entendemos debe ser el enfoque principal del proyecto: generar diálogos a través de la investigación fundamentada en estos datos. De igual forma, permitirá complementar el análisis cuantitativo con lo cualitativo a través de entrevistas y estudios de caso sobre el desempeño del sector cultural y creativo en Puerto Rico.

El sector creativo continúa pasando por múltiples transformaciones a nivel global, pero también como resultado de los escenarios de crisis a nivel local y los cambios en la disponibilidad de fondos para su crecimiento. Estas bases de datos permiten establecer un punto de

partida para posteriormente adjudicar el impacto de estos eventos, inversiones, políticas públicas o iniciativas para el desarrollo del sector. Los datos siguen demostrando que el sector creativo representa un ecosistema de empleo e impacto económico y social importante para Puerto Rico, a pesar de no tener unas políticas culturales que partan de sus necesidades y estructura.

Luego de 10 años de la publicación del Perfil de la Economía Creativa en Puerto Rico de Inversión Cultural y a 8 años del Estudio del Ecosistema Cultural en Puerto Rico de CODECU entendemos que el País está listo para institucionalizar un Sistema de Información Cultural a través de la entidad pública que está destinada a garantizar el acceso a fuentes de datos confiables para la toma de decisiones de política pública y del sector privado que es el Instituto de Estadísticas de Puerto Rico (IEPR). Desde la aprobación de la Ley 173 de 2014 el IEPR ha mantenido actualizado su informe sobre industrias creativas que sigue la encomienda de la ley.

Ahora corresponde ampliar el alcance de su trabajo alineando las definiciones del sector para que sean comparables con la Cuenta Satélite de Producción Artística y Cultura de los Estados Unidos y con organismos internacionales como las Naciones Unidas. Esto permitirá comparabilidad y apoyo directo a las políticas públicas que requiere el sector creativo en Puerto Rico. Por supuesto, esta encomienda debe estar acompañada de la asignación presupuestaria recurrente que permita que se realicen los trabajos. Estas asignaciones deben venir del Instituto de Cultura Puertorriqueña y del Departamento de Desarrollo Económico y Comercio, quienes son las agencias responsables del uso de la información y de la implementación de las políticas culturales.

Como parte de esta fase del LabCultural, el Centro de Economía Creativa desarrolló un Plan Estratégico para ese Sistema de Información Cultural, recomendando los ejes estratégicos, responsables y plan de acción. Como ha sido la experiencia de los

últimos años, el Centro de Economía Creativa también asume su rol en este proceso a través de la agenda de investigación y difusión de estas bases de datos e informes para que el sector y la filantropía lo utilice para su toma de decisiones estratégicas.

Estamos confiados en que este Anuario Estadístico sobre el sector cultural y creativo continuará ayudando a entender mejor al sector y tomar decisiones para apoyar su sostenibilidad y crecimiento. Muy pocos sectores tienen la transversalidad del arte y la cultura para contribuir al desarrollo económico, social y cultural de Puerto Rico. Sin embargo, la complejidad de las dinámicas de valor que generan y los retos que capturan ese valor en riqueza económica requieren unas inversiones sociales para compensar las limitaciones que el mercado no logra. Desde el Centro de Economía Creativa continuaremos desarrollando proyectos para cerrar esa brecha y lograr un sector más saludable, sostenible y que ubique a las personas (artistas, gestores/as y creativos/as) en el centro de su desarrollo.

# RESUMEN DE HALLAZGOS PRINCIPALES

- 1** El 48.0% de los artistas trabaja por cuenta propia, en comparación con el 12.4% en el resto del mercado laboral.
- 2** Un 48.2% del mercado laboral son mujeres. Esta proporción es menor en las ocupaciones artísticas con un 34.2%. Casi la misma proporción que en el periodo 2013-2017.
- 3** El empleo en las industrias creativas representa el 3.9% del empleo total en Puerto Rico, reflejando un aumento del 30% con respecto al periodo 2013-2017.
- 4** El 55.8% de los creativos tiene como mínimo un grado universitario, mientras que en el resto del mercado laboral es un 36.3%.
- 5** En total, el ecosistema creativo representa aproximadamente 57,125 empleos directos.
- 6** Se estiman 18,330 ocupaciones creativas según datos del año 2016-2020. Hubo una reducción de 2,261 creativos con respecto al periodo 2011-2015, lo que representa un 11% menos.
- 7** Se calculan 2,124 establecimientos relacionados a las industrias culturales y creativas y reflejan un total de 23,872 empleos con una nómina total de \$898 millones y se estiman ventas totales de \$4,032 millones en el año 2020.
- 8** El presupuesto destinado a las 6 entidades gubernamentales relacionadas directamente con el ámbito cultural fue de \$61.3 millones de dólares para el año fiscal 2022-2023. Esto representa un aumento de 23.4% respecto al año fiscal anterior.
- 9** En el periodo 2011-2015, por cada dólar que recibía un creativo hombre en ingresos por cuenta propia, las mujeres recibían 70 centavos de dólar. En 2016 - 2020 esta brecha disminuyó a una relación de 1:0.9.
- 10** Se estima que 1,687 personas (9.2%) con ocupaciones creativas tiene al menos un impedimento (dificultad de autocuidado, auditiva, de visión, de vida independiente, ambulatoria, cognitiva). En el resto del mercado laboral, este porcentaje es del 10.6%.



# NOTA METODOLÓGICA

Uno de los principales objetivos del LabCultural consiste en lograr comparabilidad en el análisis estadístico con las fuentes de información usada por distintas agencias de los Estados Unidos y que en muchos casos no registran información referente a Puerto Rico, tales como el National Endowment for the Arts (NEA), el Negociado de Análisis Económico (BEA, por sus siglas en inglés) y el Census Bureau. Por esta razón se actualizaron los siguientes informes del LabCultural como parte de este anuario:

1. Perfil de las ocupaciones artísticas en Puerto Rico (2016-2020).
2. Perfil de las ocupaciones creativas en Puerto Rico (2016-2020).
3. Empleo en el ecosistema creativo.
4. Educación superior en el ecosistema creativo.
5. Análisis comparativo de las ocupaciones creativas en Puerto Rico (2011-2015) y (2016-2020).
6. Perfil de las entidades culturales y creativas en Puerto Rico 2020.
7. Análisis comparativo de entidades culturales y creativas en Puerto Rico (2005-2020).
8. Impacto económico de la actividad cultural y creativa en Puerto Rico (2020).
9. Presupuestos de las instituciones culturales públicas en Puerto Rico (2022).
10. Perfil de equidad, diversidad e inclusión en el sector creativo.

En los primeros 4 informes la fuente de información corresponde a las muestras de microdatos de uso público (PUMS por sus siglas en inglés) de la Encuesta sobre la comunidad de Puerto Rico realizada por la Oficina del Censo de los Estados Unidos. Desde el 2010, la Oficina del Censo comenzó a publicar archivos PUMS de 5 años, que combina archivos de un solo año publicados anteriormente (representando al 1% de la población por año). Por lo tanto, esto documenta un total del 5% de la población, permitiendo un análisis mucho más confiable con información condensada en más de 100 variables tanto sociodemográficas, geográficas, económicas y de salud.

Para el estudio se usaron los archivos de los años más recientes disponibles a la fecha 2016 a 2020 (PUMS16\_20\_5y) disponibles en <https://www2.census.gov/programs-surveys/acs/data/pums/2020/5-Year/>.

Estos datos se procesaron en distintos programas de uso estadísticos como SPSS, Tableau Prep y Excel completando todo el proceso de preparación de la data donde se definen nuevas variables de interés como la categorización de las ocupaciones artísticas y creativas, así como la categorización de las industrias creativas siguiendo la definición usada por la Cuenta Satélite de Producción Artística y Cultural de los Estados Unidos, el marco conceptual que se utiliza para entender y medir la economía creativa en ese país. La metodología de este marco define los códigos industriales y ocupacionales correspondientes al sector, utilizando códigos (NAICS) y ocupaciones (SOC) específicos. Por otro lado, el National Endowment for the Arts (NEA) también tiene su propia definición de ocupaciones artísticas, pero se enfoca en solo 11 ocupaciones, en su mayoría de creación, a diferencia de los 27 códigos de ocupaciones que se utilizan en la Cuenta Satélite.

En los distintos análisis estadísticos la muestra se ponderó usando la variable PWGTP para generar estimaciones poblacionales precisas y

errores estándares, usando una confianza del 90%.

El informe 5 sigue la misma metodología aplicada a los archivos PUMS de los años 2011 a 2015 (PUMS11\_15\_5y) posteriormente se fusiona con los datos PUMS16\_20\_5y para el respectivo análisis comparativo teniendo en cuenta equivalencias entre distintas variables, como por ejemplo, los códigos ocupacionales SOC; en el primer periodo se usan códigos SOC 2010 y en el segundo periodo se actualizan los códigos SOC 2018.

Para el análisis de la entidades culturales y creativas correspondiente a los informes 6 y 7, se utiliza el County Business Patterns (CBP) que se publica anualmente con datos económicos tales como el total de establecimientos, nómina anual y empleados por industria, disponibles en <https://www.census.gov/programs-surveys/cbp.html>

Esto permite el cálculo de nuevas variables del número de empleados promedio por establecimiento e ingresos promedios por persona utilizadas en el análisis. Se usa la misma definición de la Cuenta Satélite de Producción Artística y Cultural de los Estados Unidos para el estudio de las entidades culturales y creativas de Puerto Rico para los años 2005 a 2020.

Para estimar el Impacto económico de la actividad cultural y creativa en Puerto Rico Censo Económico (informe 8) se usa los datos del Censo Económico

<https://www.census.gov/data/tables/2017/econ/economic-census/puerto-rico.html> que se publica cada 5 años (para los años terminados en 5 y 7) y añade la información reflejada en CBP, el volumen de ventas. Debido a la imposibilidad de obtener información de las ventas para el último CBP disponible (año 2020), mediante un análisis de regresión lineal a los datos del Censo Económico, se determinó la alta correlación entre la variable nómina anual y ventas de los sectores principales (coeficiente de correlación) y se ajustó un modelo lineal para estimar las ventas en función de la nómina. Este

modelo permite estimar las ventas para el año 2020 usando la información de la nómina en CBP 2020.

En el informe 9 se usa la información que proviene de los registros históricos disponibles en la página oficial de presupuestos certificados del Gobierno de Puerto Rico: <http://www.presupuesto.pr.gov> y la página de La Junta de Supervisión y Administración Financiera para Puerto Rico: <https://juntasupervision.pr.gov/>.

El último informe ha incorporado las muestras PUMS16\_20\_5y complementadas con otras fuentes de información como la Encuesta Mundial De Valores para Puerto Rico – 2018 <https://www.worldvaluessurvey.org/WVSONline.jsp> y el Censo de trabajo cultural y creativo 2021 del Centro de Economía Creativa.

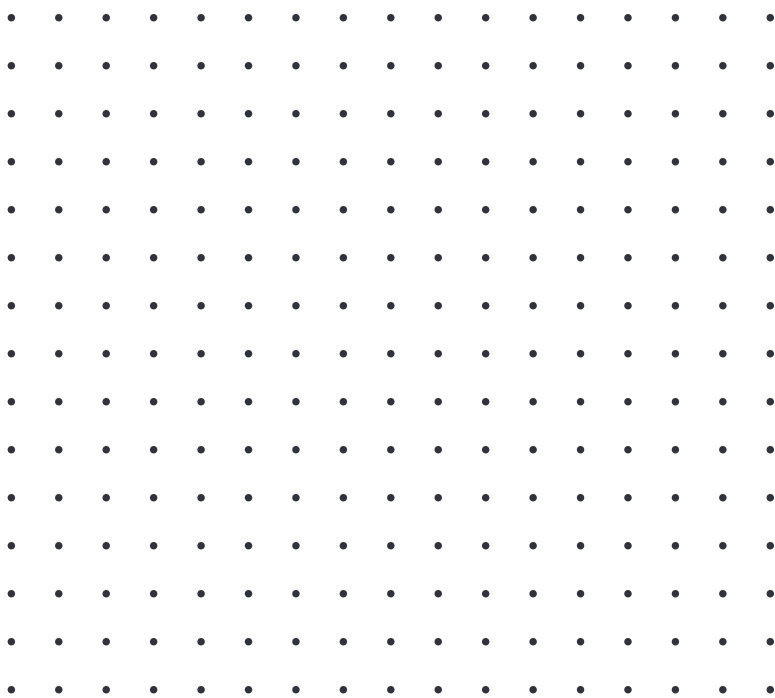

# 01

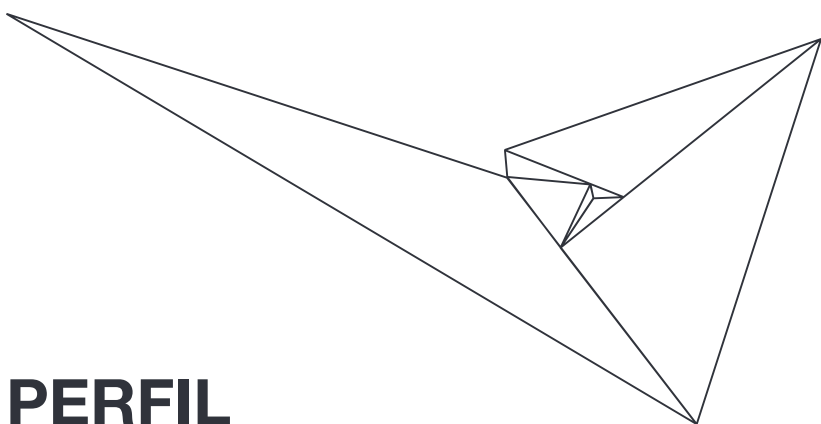

**PERFIL**

**DE LAS OCUPACIONES**

**ARTÍSTICAS**

**EN PUERTO RICO**



01



## ¿CUÁNTOS ARTISTAS HAY EN PUERTO RICO?



11,197

personas cuya ocupación principal es el arte



10%

Se estima que en Puerto Rico existen cerca de **11,197** ( $\pm 936$ ) personas cuya ocupación principal es el arte (periodo 2016-2020). Esto representa un aumento de 10% con respecto al periodo 2013-2017.

## ¿CUÁNTOS ARTISTAS HAY POR CADA OCUPACIÓN?



La categoría de ***Diseño*** sigue siendo la ocupación con mayor representación (36.1%) con un estimado de **4,042 personas**, 75 menos que en el periodo anterior 2013-2017.

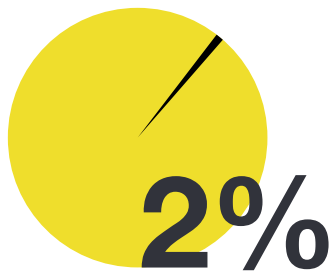

Actores, bailarines y coreógrafos, animadores e intérpretes, trabajadores deportivos y afines, escritores y autores, son las categorías con menor representación; menos del 2% por categoría.

## ¿QUÉ EDAD TIENEN LOS ARTISTAS?



La edad promedio es de **43** años  
Un **29%** está entre las edades de **26-35** años.

El **9.5%** son mayores de **65** años.

En promedio, los *Escritores y autores* tienen mayor edad que el resto de artistas **con un promedio de 53 años.**

El grupo más joven lo constituyen los *Bailarines y coreógrafos* con **una edad promedio de 30 años.**

## ¿QUÉ ESTUDIARON LOS ARTISTAS?

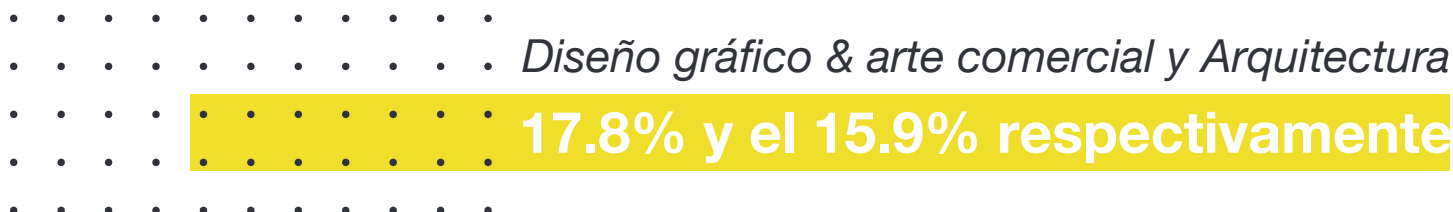



En el grupo de los/as artistas con bachillerato, las carreras más estudiadas son **Diseño gráfico & Arte comercial y Arquitectura**. Esto representa, respectivamente, **el 17.8% y el 15.9%** de esa población.

**62%**

El 62% de los “artistas” con bachillerato **estudió una carrera relacionada al sector artístico**.  
Misma proporción en el periodo 2013-2017.

**Escritores y autores** es la ocupación artística en la que todos son profesionales, de los cuales el **52.8%** estudiaron carreras artísticas y/o culturales.



## ¿QUIÉN TRABAJA EN LAS INDUSTRIAS CREATIVAS

**Las ocupaciones artísticas** representan aproximadamente un **0.9% del empleo total**.

Misma proporción en el periodo 2013-2017.

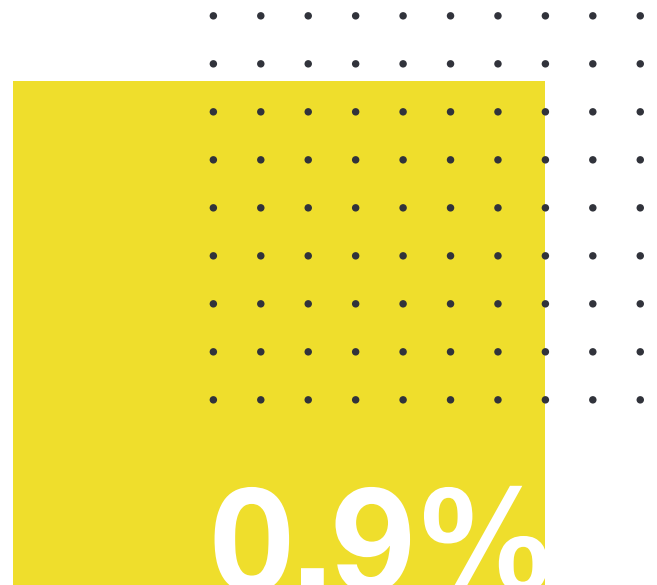

**El 71.8% de los artistas** trabaja dentro de las industrias creativas.

# ¿QUÉ TIPO DE EMPLEO TIENEN LOS ARTISTAS?

El 48.0% de los artistas trabaja por cuenta propia, en comparación con el **12.4%** en el resto del mercado laboral.

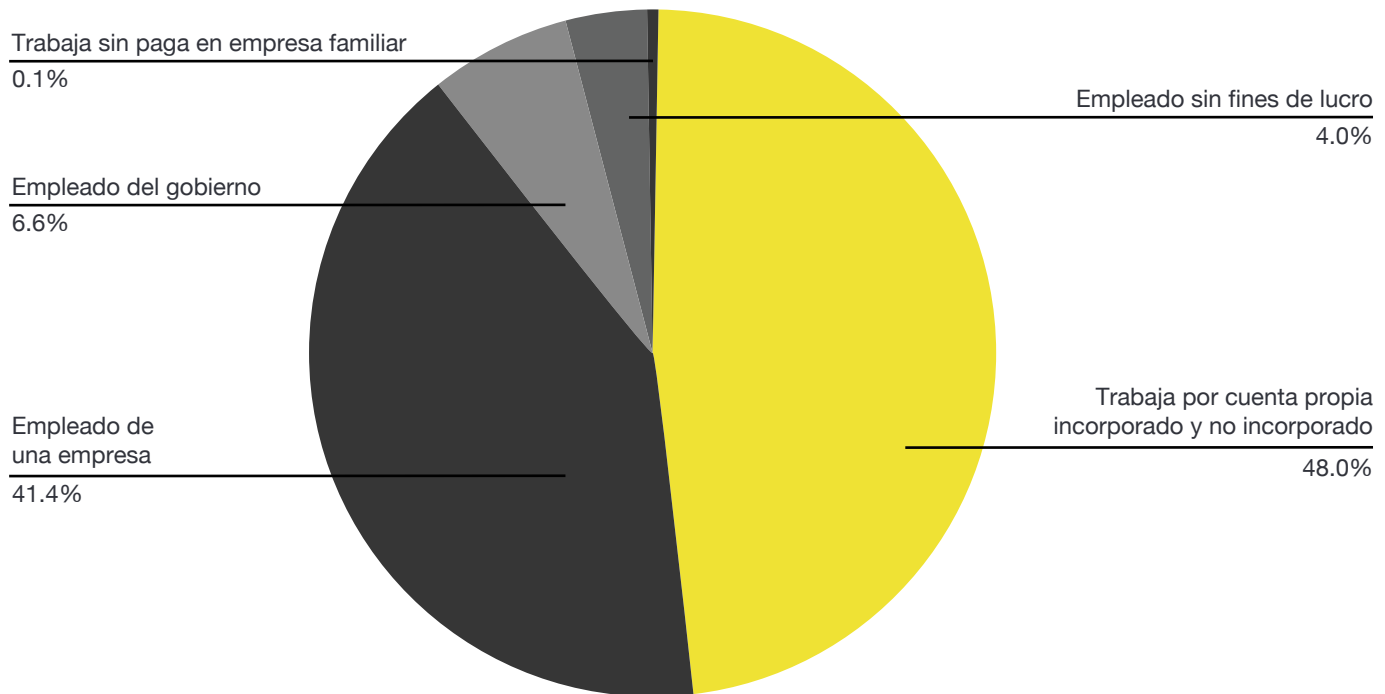

## ¿CUÁL ES LA DISTRIBUCIÓN POR SEXO?

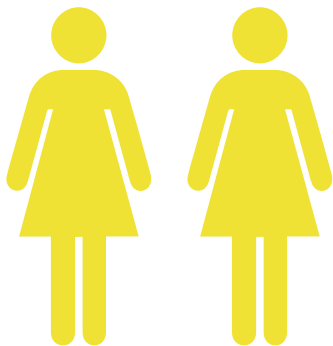

**Un 48.2%** del mercado laboral son mujeres.

Esta proporción es menor en las ocupaciones artísticas con un 34.2%. Casi la misma proporción en el periodo 2013-2017.



**El 90.1%** de los *Músicos, cantantes* y trabajadores relacionados **son de sexo masculino.**

## ¿CUÁL ES EL NIVEL EDUCATIVO DE LOS ARTISTAS?

Cerca del **54.0%** de los artistas tienen un **bachillerato o estudios de posgrado.** Esta proporción se reduce en el resto de las ocupaciones donde representa un **36.4%.**



Cerca del **2.3%** de los artistas no tiene un diploma de escuela, en comparación con **8.1%** en el resto del mercado laboral.

## ¿CUÁL ES LA CIUDADANÍA DE LOS ARTISTAS EN PUERTO RICO?

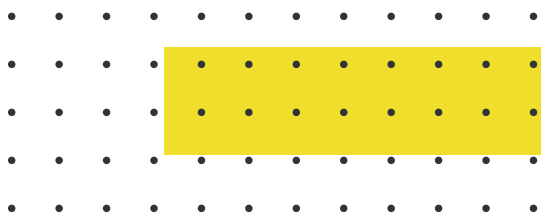

**El 84.5%** de los artistas **nació en Puerto Rico.**



**El 3.9%** de los artistas son **ciudadanos estadounidenses** por naturalización. Esta proporción es menor en el resto de las ocupaciones con un **1.9%.**

# ¿CUÁL ES LA HABILIDAD DE LOS ARTISTAS HABLANDO INGLÉS?

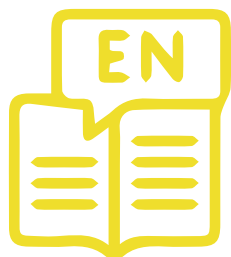

**El 35.8%** de los artistas establece como “muy buena” su habilidad para hablar inglés, en comparación con el 22.5% en el resto del mercado laboral.

# ¿CUÁNDO TRABAJARON POR ÚLTIMA VEZ?



**El 9.8%** de los artistas, trabajó la última vez hace 1 a 5 años.

# ¿CUÁNTOS SON DE ORIGEN HISPANO?

**El 92.6%** de los artistas son de origen puertorriqueño.

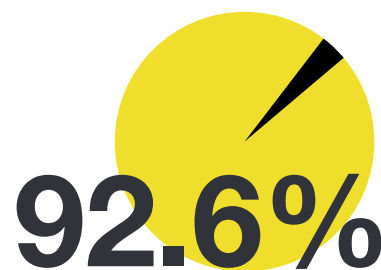

El porcentaje de “no español /hispano/latino” es **mayor** en el sector artístico que en el sector no artístico,

**2.6% vs 1.6%.**

## ¿TIENEN COBERTURA MÉDICA?

**El 82.9%** de los artistas cuenta con cobertura de seguro médico. El 54% tiene cobertura de seguro médico privado.



## ¿CUÁNTOS NACIERON EN PUERTO RICO?



**El 5.7%** de los artistas nacieron en el extranjero.

## ¿CUÁL ES EL ESTADO CIVIL DE LOS ARTISTAS?

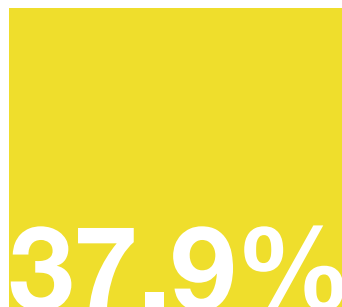
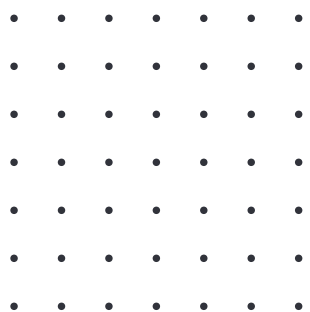

**37.9%**

**EL 37.9%** de las personas en el sector artístico son casadas.

## ¿QUÉ PORCIENTO ESTÁ BUSCANDO TRABAJO?

En el sector artístico, **el 13.5%** afirma estar buscando trabajo.



# ¿CUÁL ES SU ESTADO LABORAL?

**El 13.3%** de los artistas afirma estar desempleado en contraste con otras ocupaciones con un 6.7%.

## **6.2%** ¿CUÁNTOS ARTISTAS ESTÁN ESTUDIANDO?

**de los artistas** estudian en escuela o universidad. De los cuales el **56.3%** asiste a una escuela privada, universidad privada o “home school”.

## ¿CUÁL FUE EL NIVEL DE INGRESOS EN LOS ÚLTIMOS 12 MESES?



En el sector artístico, **el ingreso total\*** promedio es de **\$28,248**. En el resto de las ocupaciones, el ingreso promedio es de \$25,343.

\* Esto incluye: Trabajo por cuenta propia, sueldo o salario, seguro social, seguridad de ingreso suplementario, ingreso de jubilación, intereses, dividendos y alquiler neto, asistencia pública y todos los demás ingresos. (Inflation Adjustment Factor - 2020 dollars)

En el sector artístico, **el ingreso salarial\*** promedio es de **\$33,667**. En el resto de las ocupaciones, el ingreso promedio es de \$26,148.



\* Solo se incluyen en estos cálculos los empleados de una empresa (o del gobierno o sin fines de lucro) que ganan más de \$0 al año. (Inflation Adjustment Factor - 2020 dollars)



En el sector artístico, **el ingreso por cuenta propia\*** promedio es de \$16,652. En el resto de las ocupaciones, **el ingreso promedio es de \$21,094.**

\* Solo se incluyen en estos cálculos los trabajadores por cuenta propia que ganan más de \$0 por año. (Inflation Adjustment Factor - 2020 dollars)

**El 6.5%** de los artistas obtuvo **ingresos totales** superiores a **\$72,000.**

## ¿CUÁL ES EL ESTADO DE SALUD?



Dificultad de autocuidado  
**0.5%**

Dificultad auditiva  
**2%**



Dificultad de vida independiente  
**1.4%**

Dificultad de visión  
**2.7%**



Dificultad ambulatoria  
**2.6%**

Dificultad cognitiva  
**1.4%**

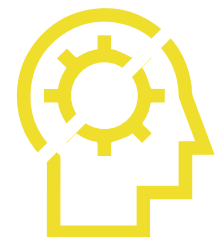

# ¿DONDE TRABAJAN LOS ARTISTAS?

**El 15%** de los artistas trabaja desde casa, en comparación con el 3% en otras ocupaciones.

## ¿CUÁNTOS ARTISTAS HAY POR SECTORES PUMAs?

- ◆ Se estima que en San Juan hay aproximadamente 76 artistas por cada 10,000 habitantes.
- ◆ Se estima que en el municipio de Bayamón hay cerca de 59 artistas por cada 10,000 habitantes.
- ◆ La región que incluye municipios Guayama, Salinas, Arroyo, Patillas y Maunabo, es la que menos tasa de artistas con un aproximado de 3 por cada 10,000 habitantes.

## CANTIDAD DE ARTISTAS EN PUERTO RICO

Tasa de creativos por unidad geográfica PUMA por cada 10,000 habitantes

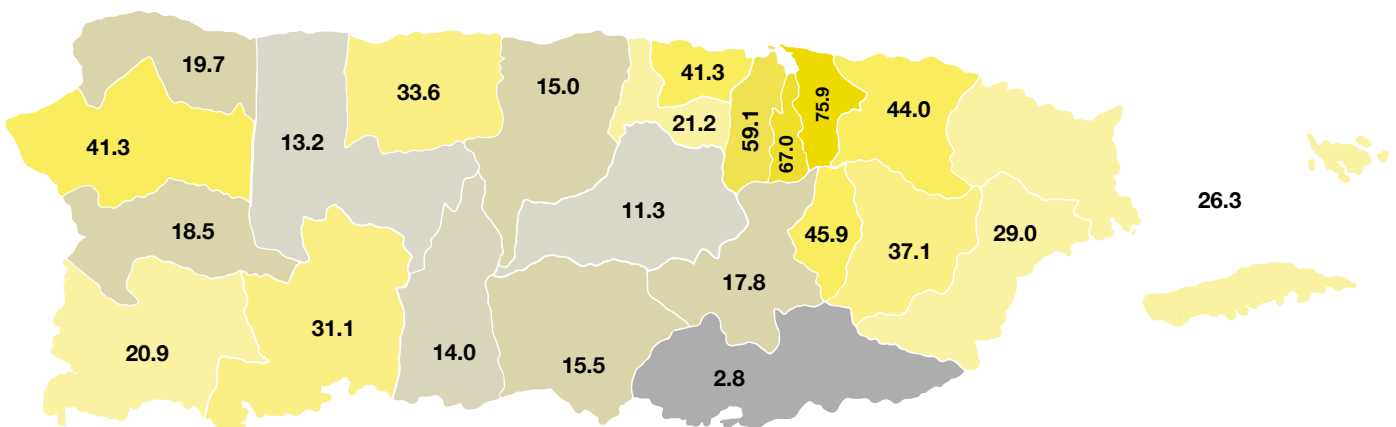

Tasa: 2.8

75.9



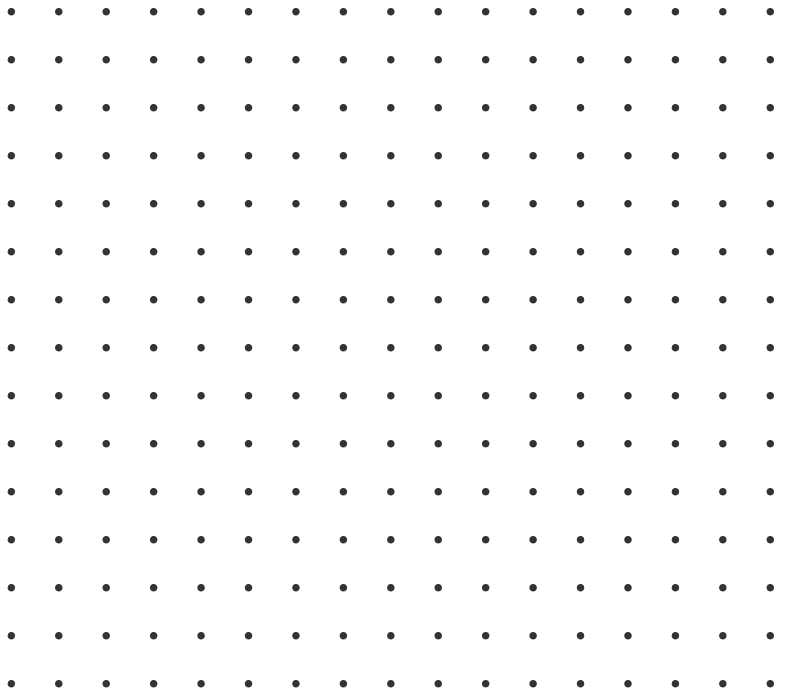

# 02

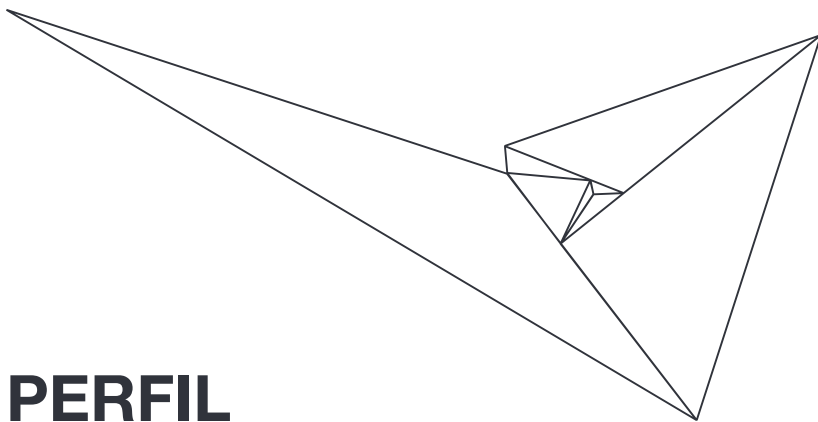

**PERFIL  
DE LAS OCUPACIONES  
CREATIVAS  
EN PUERTO RICO**







## ¿CUÁNTOS CREATIVO/AS HAY EN PUERTO RICO?



18,330

personas en ocupaciones **creativas**

Estimación	Margen de error (90%)
18,330	±1,271

Se estima que en Puerto Rico existen cerca de 18,330 personas en ocupaciones creativas, relativamente igual que en el periodo 2013-2017.

## ¿CUÁNTOS CREATIVOS HAY POR CADA OCUPACIÓN?



Se estima que hay cerca de 2,048 **diseñadores gráficos**, el grupo más grande dentro las ocupaciones creativas.

# ¿QUÉ EDAD TIENEN LOS CREATIVOS?



La edad promedio es de **43** años  
El **9.4%** son mayores de 65 años.

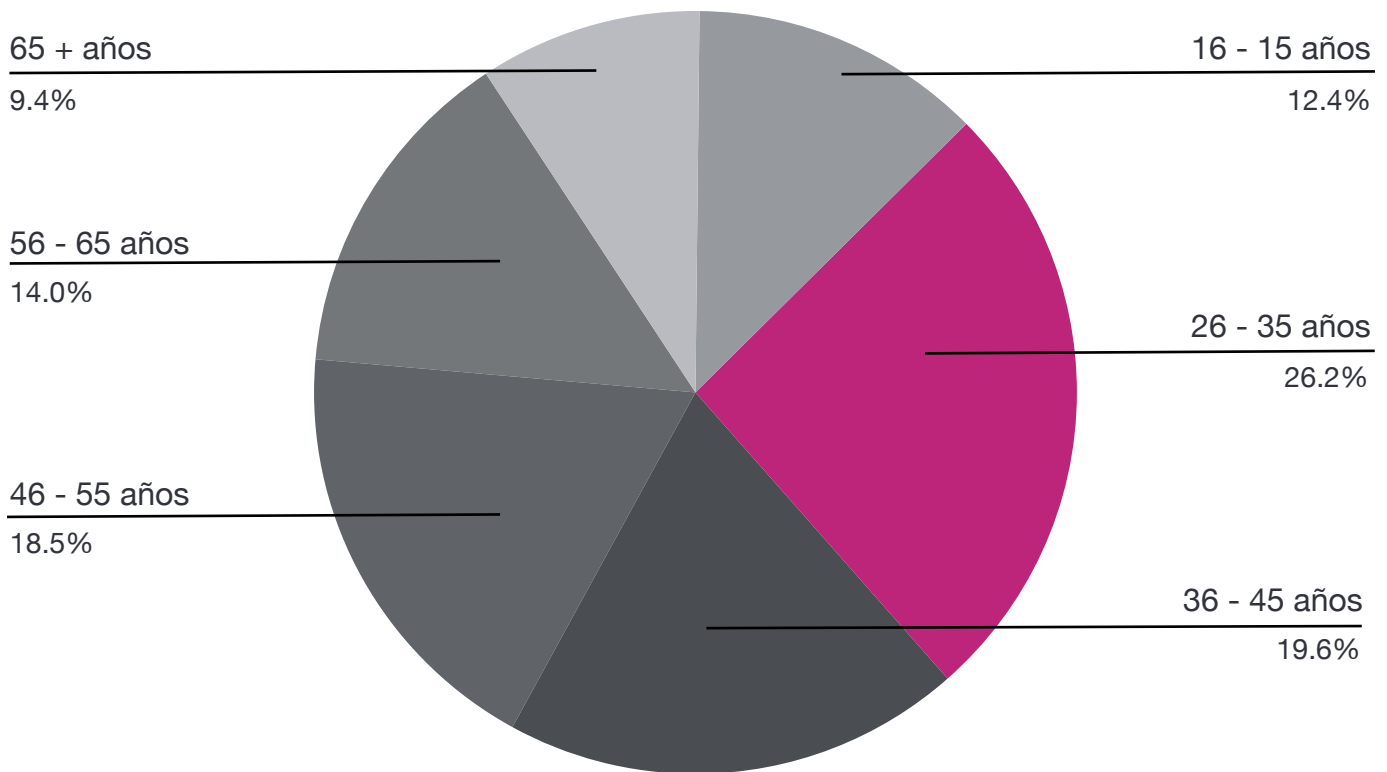

# ¿QUÉ ESTUDIARON LOS CREATIVOS?

- • • • • • • • • •
- • **El 6.7% de los profesionales en otras industrias**
- • • estudiaron una carrera relacionada al sector creativo y cultural.
- • • • • • • • • •

En el sector creativo,  
**el 55.8% cuenta con un bachillerato**  
en contraste con el **36.3% en otras industrias.**

**49.8%**

Un 49.8% **estudió una carrera** relacionada al sector creativo y cultural.

**El 11.9% de los que estudiaron** una carrera en comunicaciones trabaja en el sector creativo.

**11.9%**

## ¿QUIÉN TRABAJA EN LAS INDUSTRIAS CREATIVAS

**El empleo en las industrias creativas** representan el **3.9%** del empleo total en Puerto Rico, esto representa un **aumento del 30%** con respecto al periodo 2013 - 2017.

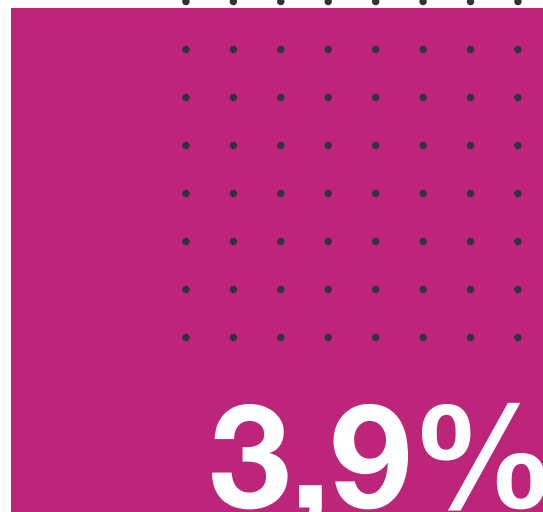

**Las ocupaciones creativas representan un 1.4%** del empleo total en Puerto Rico.

# ¿QUÉ TIPO DE EMPLEO TIENEN LOS CREATIVOS?

El 33.3% de los creativos trabaja por cuenta propia, un aumento del 12.8% respecto al periodo anterior. En el resto del mercado laboral el 12% reporta trabajar por cuenta propia.

## Tipo de empleo

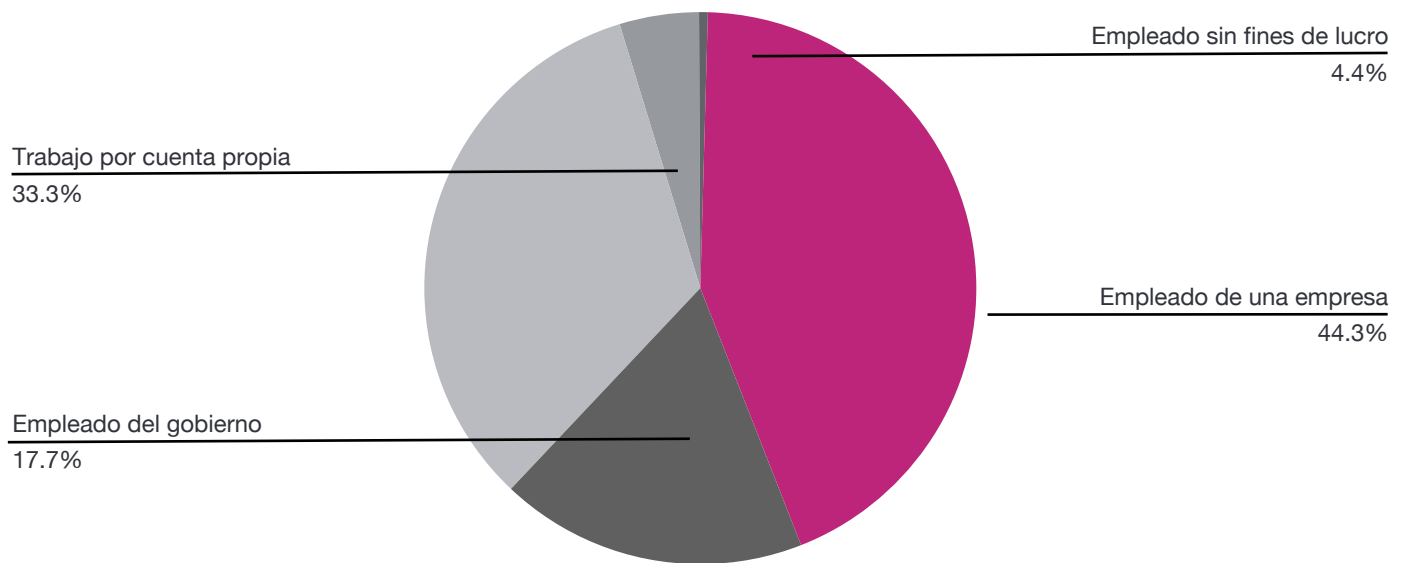

# ¿CUÁL ES LA DISTRIBUCIÓN POR SEXO?

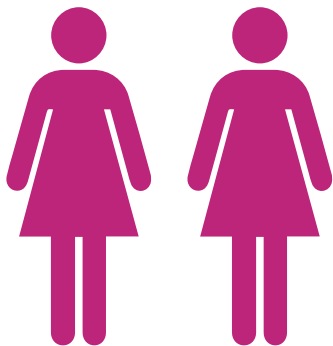

Un **35.6%** del mercado laboral son mujeres.

en el mercado laboral representan un 48.2%.

Ocupaciones creativas con mayor representación de mujeres	
Ocupación	Porcentaje
Diseñadores de modas	100.0%
Diseñadores florales	89.1%
Técnicos de biblioteca	80.8%
Bibliotecarios y especialistas en colecciones de medios	71.6%
Archiveros, curadores y técnicos de museos	70.7%
Diseñadores de interiores	69.9%
Animadores y artistas, trabajadores deportivos y afines	57.0%
Artistas y trabajadores afines	52.6%
Otros diseñadores	51.6%

## ¿CUÁL ES EL NIVEL EDUCATIVO DE LOS CREATIVOS?

Solo un **2.1%** de los creativos no tiene un **diploma de escuela superior**, mientras que en el resto del mercado laboral es un **8.1%**.

**2.1%**

El **55.8%** de los creativos tiene como mínimo un **grado universitario**, mientras que en el resto del mercado laboral es un **36.3%**.

## Nivel educativo

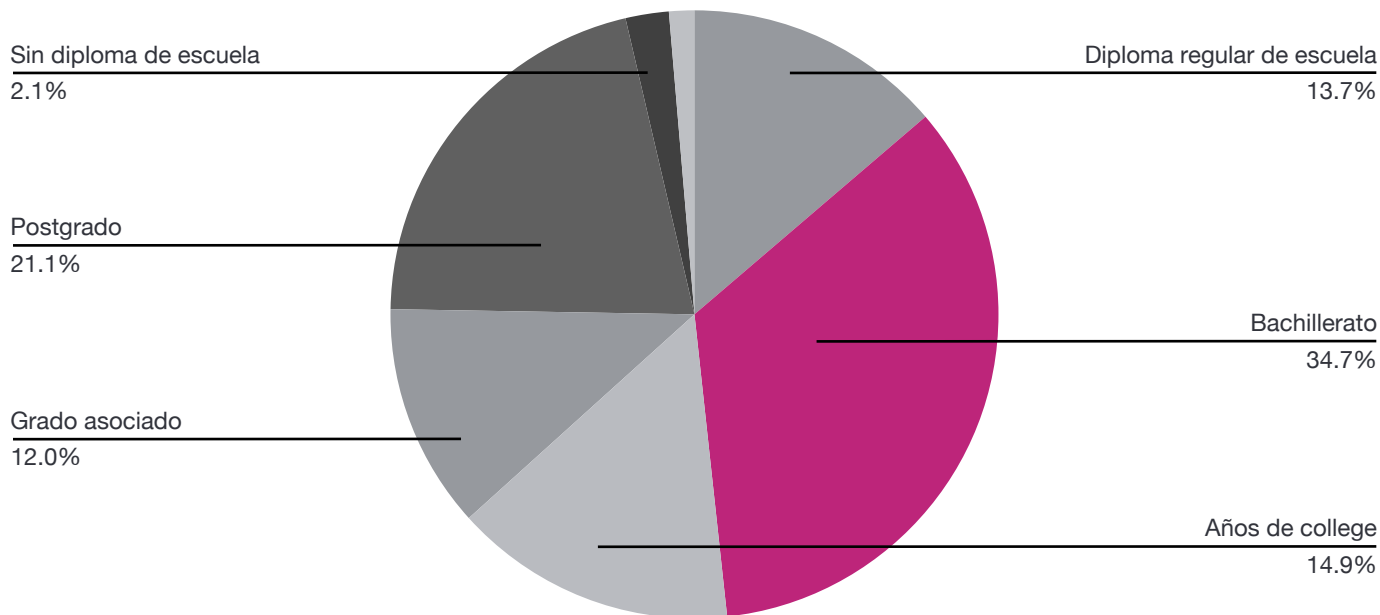

## ¿CUÁL ES LA CIUDADANÍA DE LOS CREATIVOS EN PUERTO RICO?

Cerca del **86%** de los creativos nacieron en Puerto Rico.

## ¿CUÁL ES LA HABILIDAD DE LOS ARTISTAS HABLANDO INGLÉS?



**El 36.5%** de los creativos afirma hablar inglés muy bien, en comparación con el 22.4% en otras ocupaciones.



## Habilidad para hablar inglés

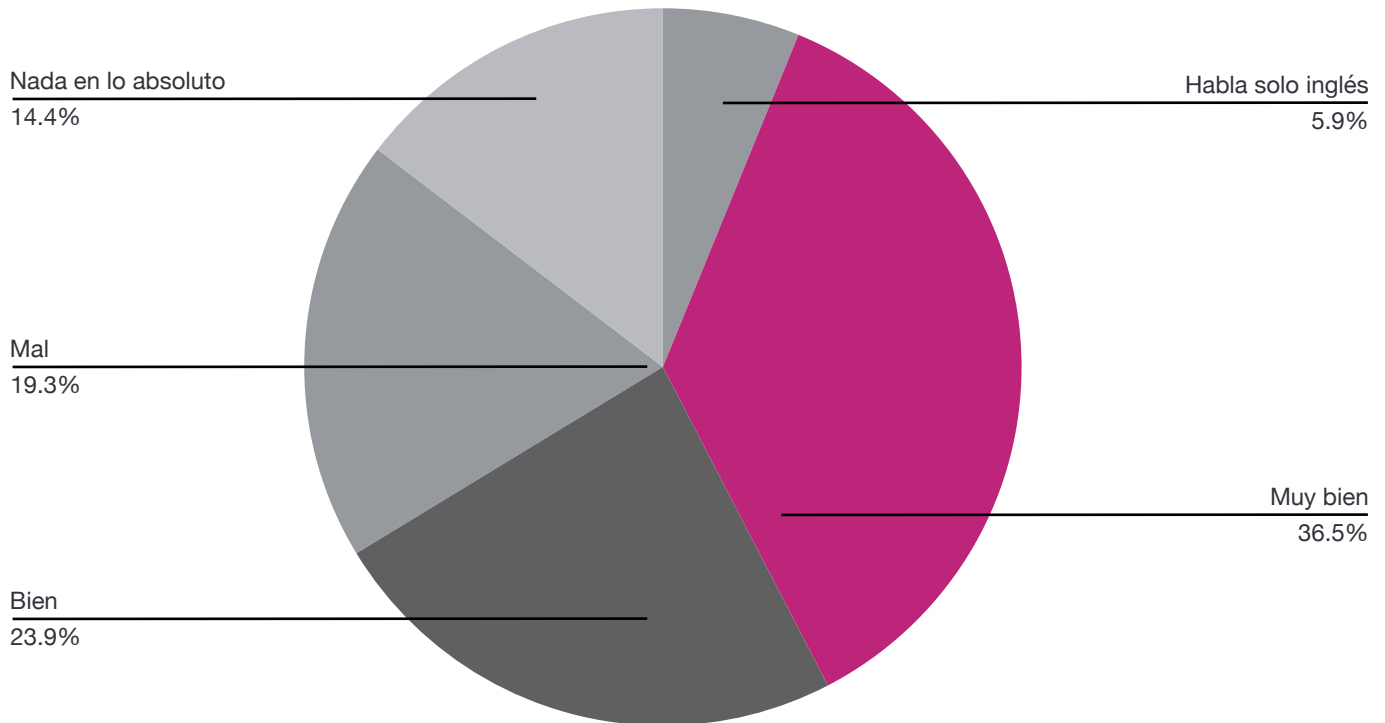

## ¿CUÁNDO TRABAJARON POR ÚLTIMA VEZ?

**10%**

El 10% de los creativos no trabajó en los últimos 12 meses.

## ¿CUÁNTOS SON DE ORIGEN HISPANO?

El 95.2% de los creativos son de origen puertorriqueño.

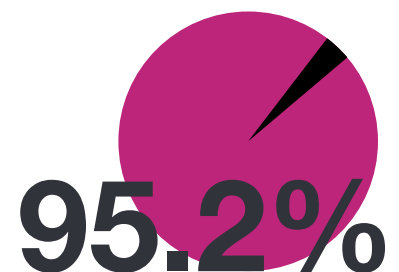

## ¿TIENEN COBERTURA MÉDICA?

**El 86.2%** de los creativos tiene una cobertura de seguro médico. El 61% tiene cobertura de seguro médico privado.



## ¿QUÉ PORCIENTO ESTÁ BUSCANDO TRABAJO?

En el sector creativo, **el 11%** afirma estar buscando trabajo.

## ¿CUÁL ES EL ESTADO LABORAL DE LOS CREATIVOS?

**El 11.1%** afirma estar desempleado, en el resto de las ocupaciones el porcentaje se reduce al 6.7%.

## ¿CUÁNTOS ARTISTAS ESTÁN ESTUDIANDO?

**11%**

El **11%** de los creativos estudia actualmente en una **escuela o universidad**.

# ¿CUÁL ES EL NIVEL DE INGRESOS EN LOS ÚLTIMOS 12 MESES?

3.4%

El **3.4%** de los creativos obtuvo ingresos superiores a los **\$72,000**.



En el sector creativo, **el ingreso total\*** promedio es de **\$27,154**. En el resto de las ocupaciones, el ingreso promedio es de \$25,342.

\* Esto incluye: Trabajo por cuenta propia, sueldo o salario, seguro social, seguridad de ingreso suplementario, ingreso de jubilación, intereses, dividendos y alquiler neto, asistencia pública y todos los demás ingresos. (Inflation Adjustment Factor - 2020 dollars)

En el sector creativo, **el ingreso salarial\*** promedio es de **\$29,429**. En el resto de las ocupaciones, **el ingreso promedio es de \$26,155**.



\* Solo se incluyen en estos cálculos los empleados de una empresa (o del gobierno o sin fines de lucro) que ganan más de \$0 al año. (Inflation Adjustment Factor - 2020 dollars)

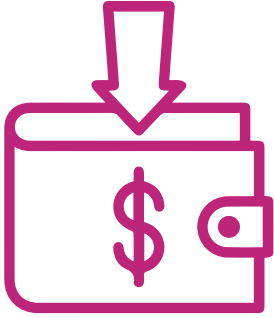

En el sector creativo, **el ingreso por cuenta propia\*** promedio es de \$16,438. En el resto de las ocupaciones, el ingreso promedio es de \$21,130.

\* Solo se incluyen en estos cálculos los trabajadores por cuenta propia que ganan más de \$0 por año. (Inflation Adjustment Factor - 2020 dollars)

## ¿CUÁNTOS CREATIVOS HAY POR SECTORES PUMAs?

Se estima que en San Juan hay aproximadamente **114 creativos** por cada **10,000 habitantes**.

Se estima que en el municipio de Bayamón hay cerca de **81 creativos** por cada **10,000 habitantes**.

La región que incluye municipios **Guayama, Salinas, Arroyo, Patillas y Maunabo**, es la que menos tasa de creativos con un aproximado de **6 por cada 10,000 habitantes**.

### CANTIDAD DE CREATIVOS EN PUERTO RICO

Tasa de creativos por unidad geográfica PUMA por cada 10,000 habitantes

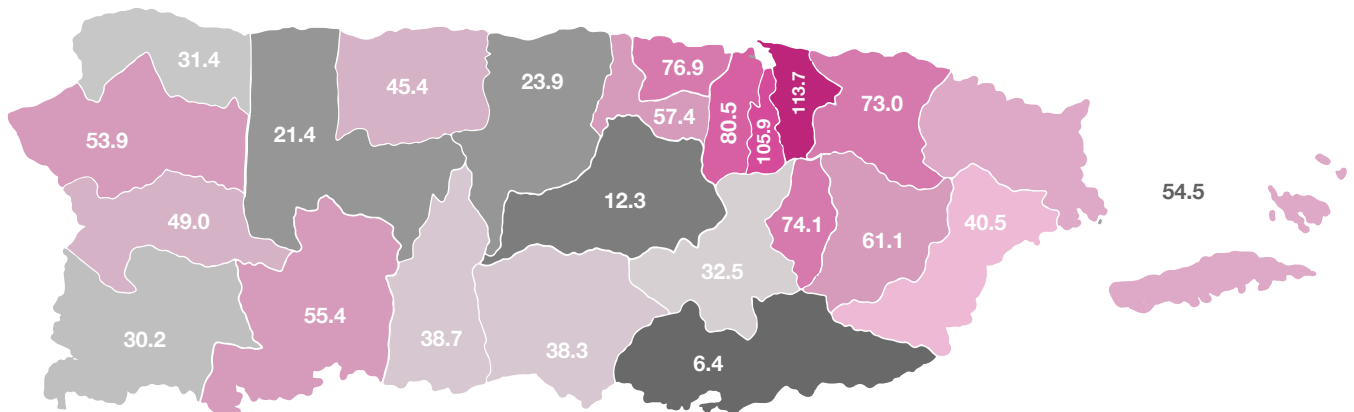

Tasa: 6.4



113.7

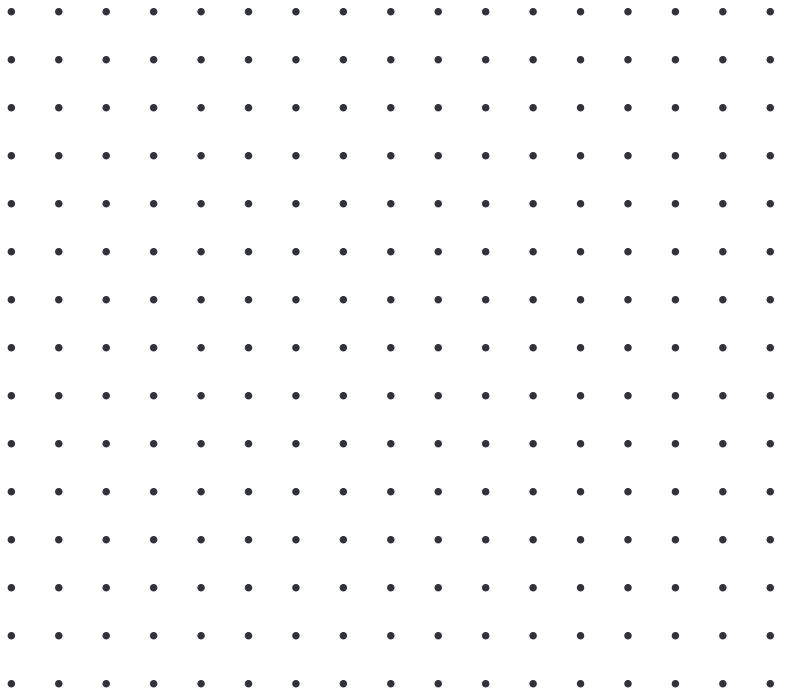

# 03

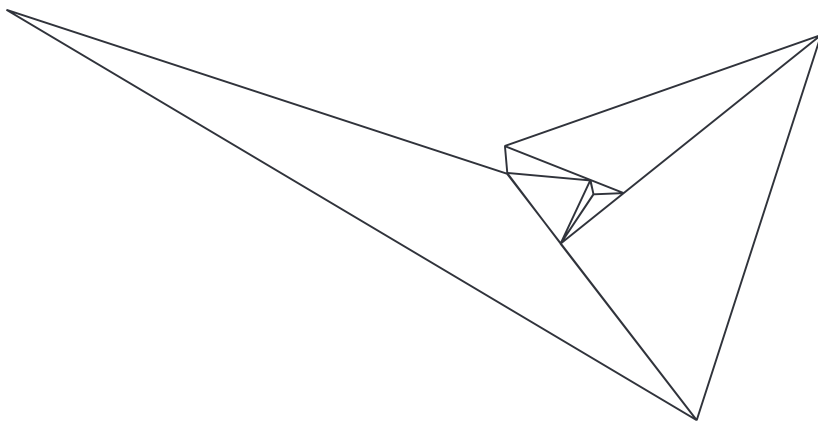

**EMPLEO**

**EN EL ECOSISTEMA**

**CREATIVO**



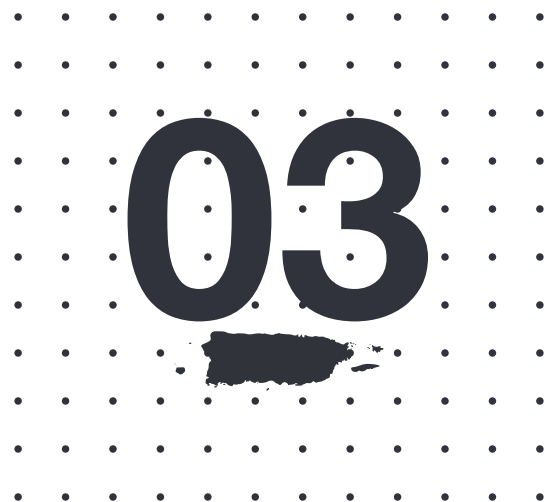

La triada combina el empleo directo que generan las industrias creativas

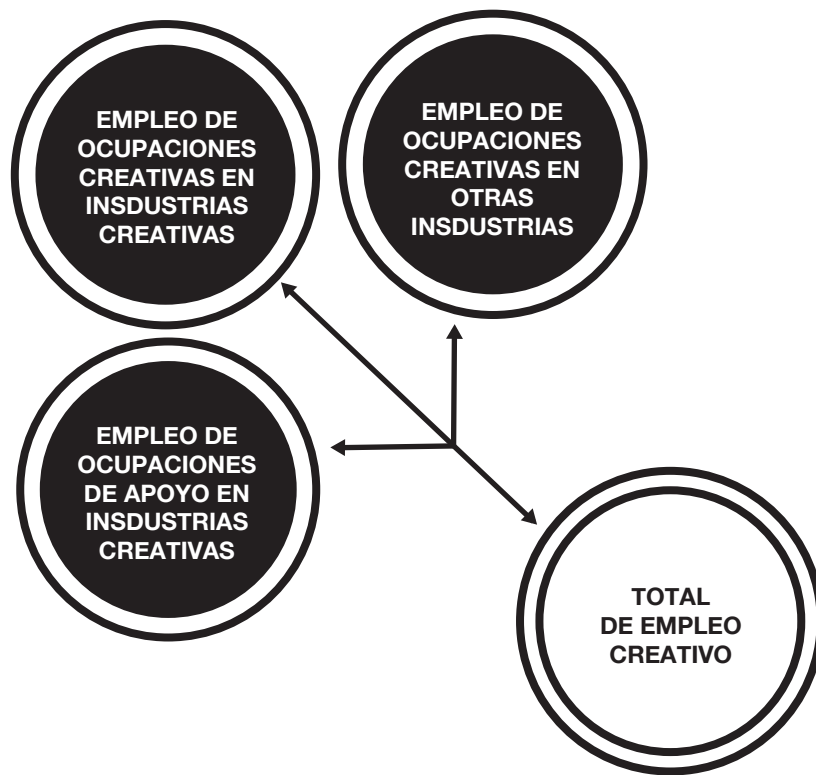

**Se estima que existen:**

**10,812** creativos dentro de las industrias creativas,  
**7,518** creativos en otras industrias,  
**38,795** empleos de ocupaciones de apoyo en las industrias creativas.

		Industria creativa	
		No	Si
Ocupación creativa	No	Estimación: 1,213,551 Margen de error (90%): ±6,874	Estimación: 38,795 Margen de error (90%): ±1,907
	Sí	Estimación: 7,518 Margen de error (90%): ±860	Estimación: 10,812 Margen de error (90%): ±1,108

En total, el ecosistema creativo representa aproximadamente 57,125 empleos directos.

29%

Esto representa un aumento del 29% respecto al periodo 2013 - 2017.

Las ocupaciones no creativas que más aportaron a este incremento fueron *informática y matemáticas, Instalación, mantenimiento y reparación, Ocupaciones gerenciales y administrativas y de ventas.*

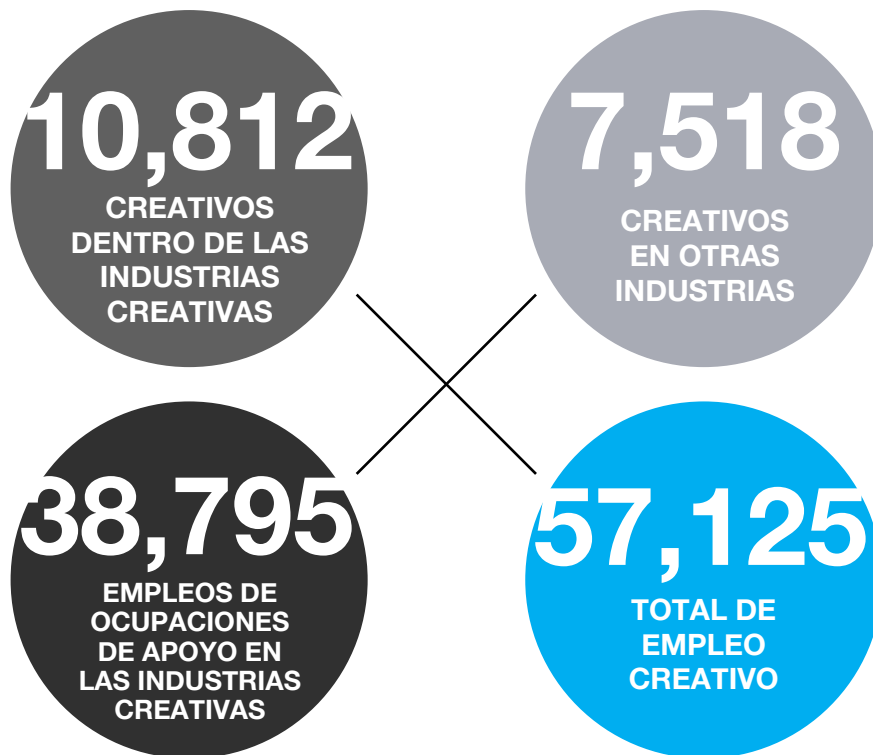
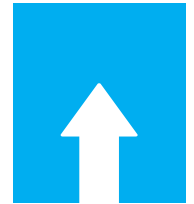

## ¿CUÁLES SON LAS PRINCIPALES OCUPACIONES DE APOYO EN LAS INDUSTRIAS CREATIVAS?

Un 16.8% de las ocupaciones de apoyo son en áreas de *Administración y oficina.*



Un **15.3%** de las ocupaciones de apoyo son en áreas *Gerenciales* y un **14.5%** en *Ventas y ocupaciones Relacionadas*.

## ¿EN QUÉ OTRAS INDUSTRIAS TRABAJAN LOS CREATIVOS?

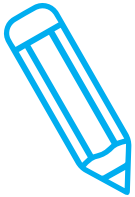

Un **37.9%** de los creativos fuera de las industrias creativas trabaja en servicios educativos, mientras que un **11.6%** trabaja en ventas al detal.

## ¿QUÉ ESTUDIARON LAS PERSONAS EN OCUPACIONES DE APOYO QUE ESTÁN EN LAS INDUSTRIAS CREATIVAS?

Aproximadamente un **11%** estudió una carrera creativa y/o cultural.

**11%**

Dentro de la categoría de *Cuidado personal y ocupaciones de servicios*, el **38%** tienen formación creativa.

Dentro de la categoría de *ocupaciones de Servicios de protección*, el **25%** tienen formación creativa.

**Porcentaje de personas en ocupaciones de apoyo en industrias creativas que estudiaron carreras culturales y creativas**

Ocupación	Porcentaje	Estimación	Margen de error (90%)
27-0000 Ocupaciones en artes, diseño, entretenimiento, deportes y medios (solo aplica: Entrenadores y Scouts Disc jockeys, excepto radio, Trabajadores de los medios y la comunicación, Especialistas en Relaciones Públicas)	53.8%	367	±168
39-0000 Cuidado personal y ocupaciones de servicios	38.1%	48	±77
33-0000 Ocupaciones de servicios de protección	25.0%	22	±35
19-0000 Ocupaciones en Ciencias Sociales, Físicas y de la Vida	17.5%	40	±70
11-0000 Ocupaciones Gerenciales	16.2%	763	±274
13-0000 Ocupaciones de Operaciones Comerciales y Financieras	15.7%	322	±187
41-0000 Ventas y Ocupaciones Relacionadas	13.0%	275	±141
43-0000 Ocupaciones de apoyo administrativo y de oficina	9.0%	246	±134
25-0000 Instrucción Educativa y Ocupaciones Bibliotecarias	8.9%	28	±46
51-0000 Ocupaciones de producción	7.6%	7	±11
49-0000 Ocupaciones de instalación, mantenimiento y reparación	6.6%	35	±42
47-0000 Ocupaciones de Construcción y Extracción	4.8%	19	±35
17-0000 Ocupaciones de Arquitectura e Ingeniería	2.1%	69	±74
15-0000 Ocupaciones informáticas y matemáticas	2.0%	71	±59

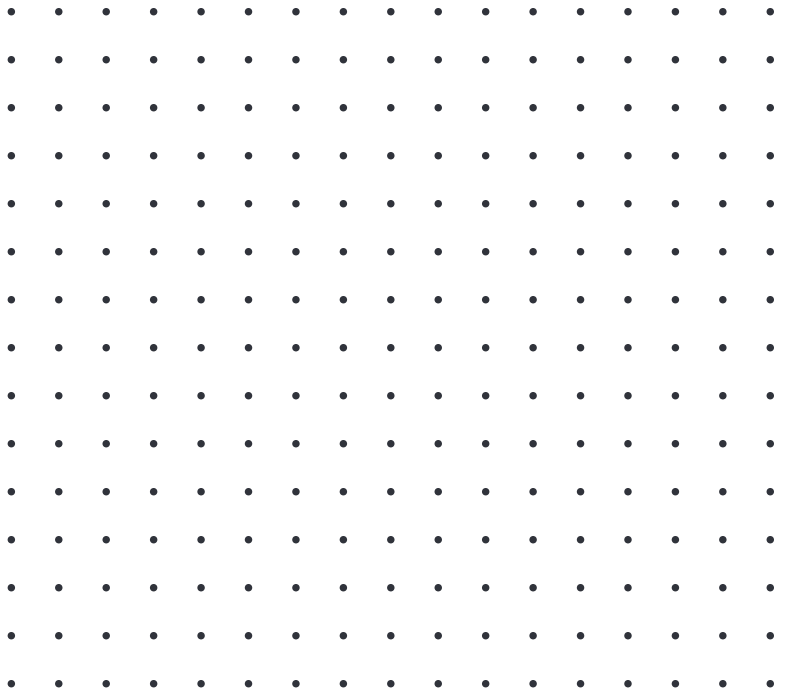

# 04

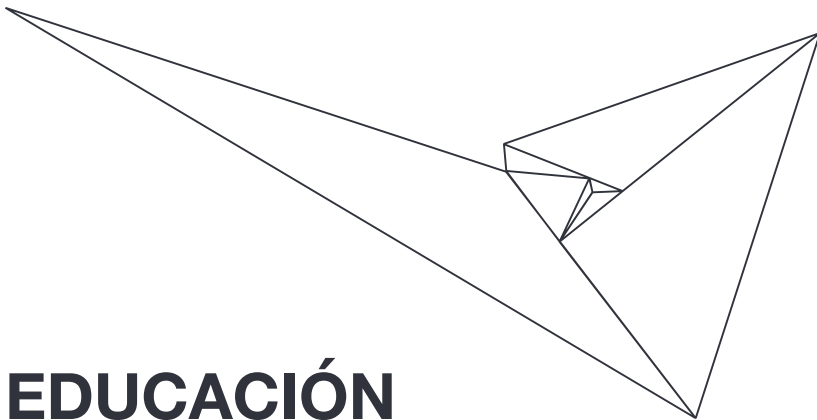

**EDUCACIÓN  
SUPERIOR  
EN EL ECOSISTEMA  
CREATIVO** . 



# ¿CUÁL ES EL PERFIL EDUCATIVO DE LAS PERSONAS QUE TRABAJAN EN LAS INDUSTRIAS CREATIVAS?

Un total de **35,604** personas tienen un grado universitario en disciplinas relacionadas al arte, cultura y creatividad.

El **16.8%** de las personas que estudiaron algún campo relacionado a las **Artes y creatividad, trabaja en las industrias creativas.**

El **20.7%** de las personas que estudiaron algún campo relacionado con las Comunicaciones, trabaja en las industrias creativas.

Las carreras profesionales relacionadas a las **Artes** representan el **2.0%** del total de las ocupaciones en Puerto Rico.

El área general de estudio más común en las industrias creativas es *Administración de empresas* con cerca del **30%**; similar a otras industrias donde representan el **32.4%**.

# ¿CUÁL ES EL PERFIL EDUCATIVO DE LAS OCUPACIONES CREATIVAS?

**42.2%**

El **42.2%** de las personas que estudiaron algún campo relacionado a *Diseño y arquitectura* están en ocupaciones creativas.

**21%**

El **21%** de las personas que estudiaron algún campo relacionado a las **Artes** están en ocupaciones creativas.

**11.4%**

El **11.4%** de las personas que estudiaron algún campo **relacionado a las Comunicaciones** están en ocupaciones creativas.

**18.7%**

Las áreas generales de estudio más comunes en los creativos son: **Artes y comunicaciones** con un **18.7%** y **15.6%** respectivamente.

## ¿CUÁL ES EL NIVEL EDUCATIVO EN LAS OCUPACIONES CREATIVAS?



**21.1% vs 10.8%** Hay más creativos con posgrado que en el resto de las ocupaciones.

El **2.1%** de los creativos **no tiene un diploma de escuela superior**. Esta proporción es mayor en otras ocupaciones con un **8.1%**.



El **34.7%** de las personas en las industrias creativas **tiene un bachillerato**.

El **13.7%** de las personas en ocupaciones creativas solo **tiene un diploma regular de escuela superior**. De este total, el **66.7%** son hombres.



El **21.1%** de las personas en las ocupaciones creativas **tienen un título de posgrado**, del cual el **57.7%** son mujeres. En el resto de las industrias, el **61.5%** de los posgrados corresponde a mujeres.



Se estima que hay alrededor de **9,117** personas que **estudiaron carreras relacionadas al arte y creatividad.**

## Estimación de áreas de estudio en todas las industrias

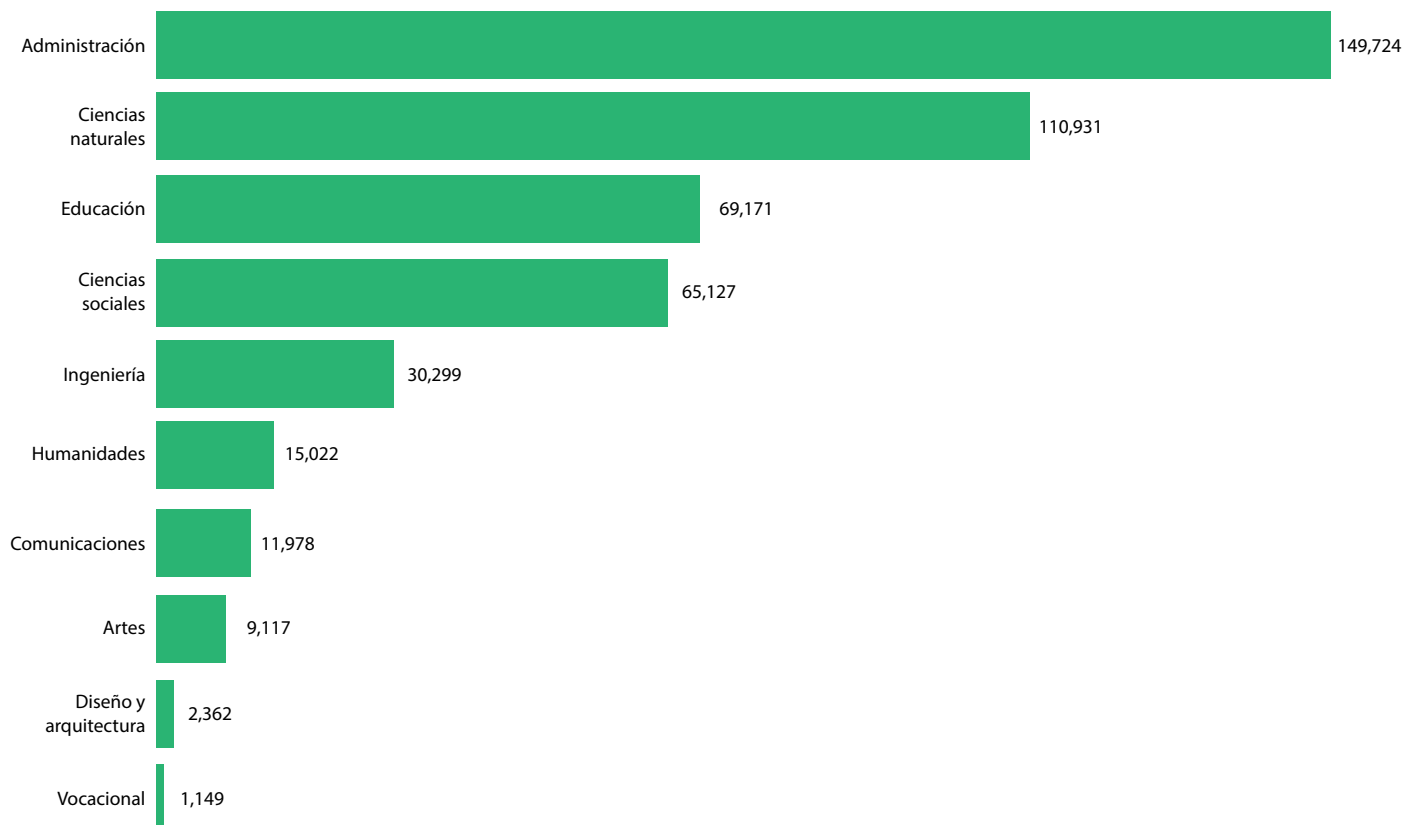

## DISTRIBUCIÓN DE ÁREAS DE ESTUDIO EN ARTES Y CREATIVIDAD

Se estima que hay **alrededor de 11,978** individuos que **estudiaron Comunicaciones.**

Dentro del área de estudio relacionadas a las artes y creatividad **la carrera más común es *Comunicaciones***, representando el **18.0%** del total.

**18%**



El **7.7%** de las personas con grados universitarios estudiaron áreas relacionadas al arte y creatividad.

## Estimación de áreas de estudio en artes y creatividad

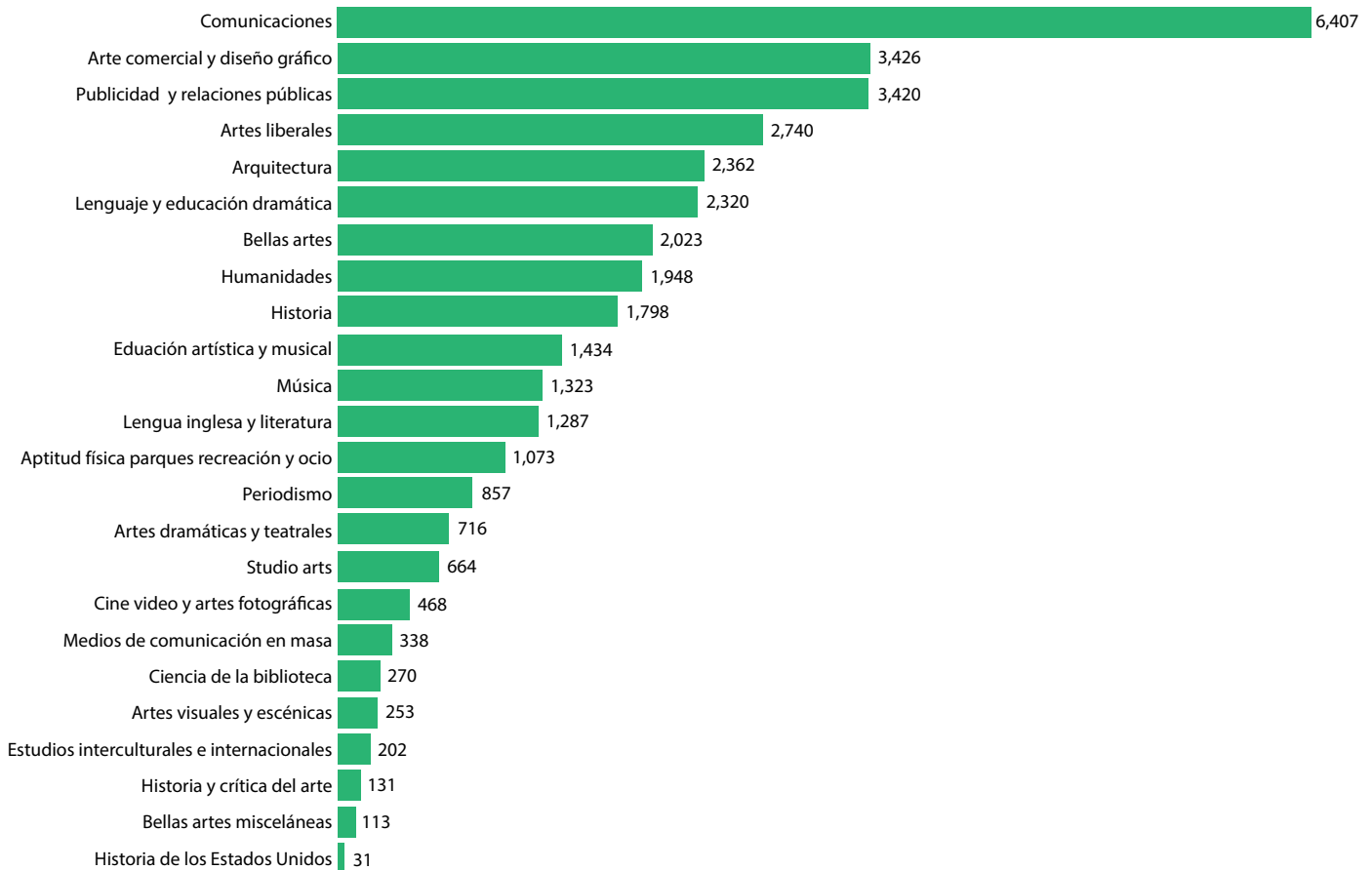

## ÁREAS DE ESTUDIO EN LOS CREATIVOS SEGÚN SEXO

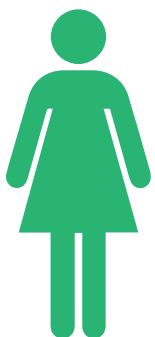

Dentro de las ocupaciones creativas, las áreas generales de estudio donde **la proporción de mujeres es mayor con respecto a los hombres, son Educación y Ciencias naturales** con un **77.4%** y **52.8%** respectivamente. **El área con menos representación es Artes**, donde solo un **30.6%** corresponde a mujeres.



El **64.6%** de los que estudiaron  
Diseño y Arquitectura son hombres.

**64.6%**

## EDUCACIÓN SEGÚN TIPO DE EMPLEO

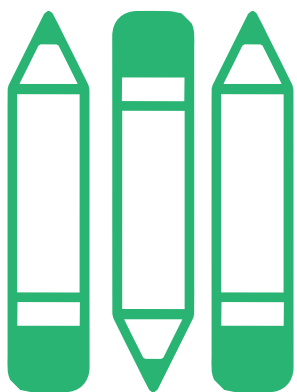

El área con mayor proporción de trabajo por cuenta propia es **Diseño y Arquitectura con un 39.5%**, seguido por *Ciencias sociales* con **38.9%**. El porcentaje correspondiente al área general de estudio en *Artes* es del **31.0%**.

### Tipo de empleo según área general de estudio en artes

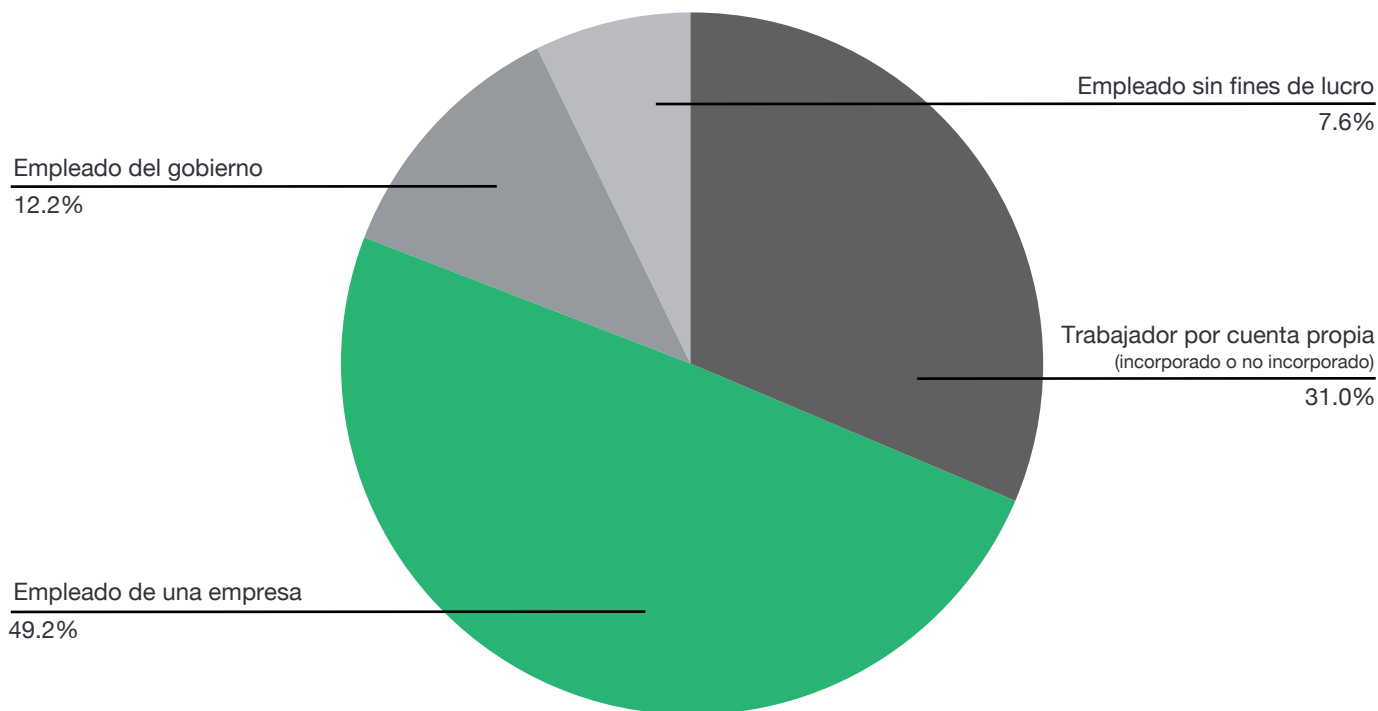

## Tipo de empleo según área de estudio en comunicaciones

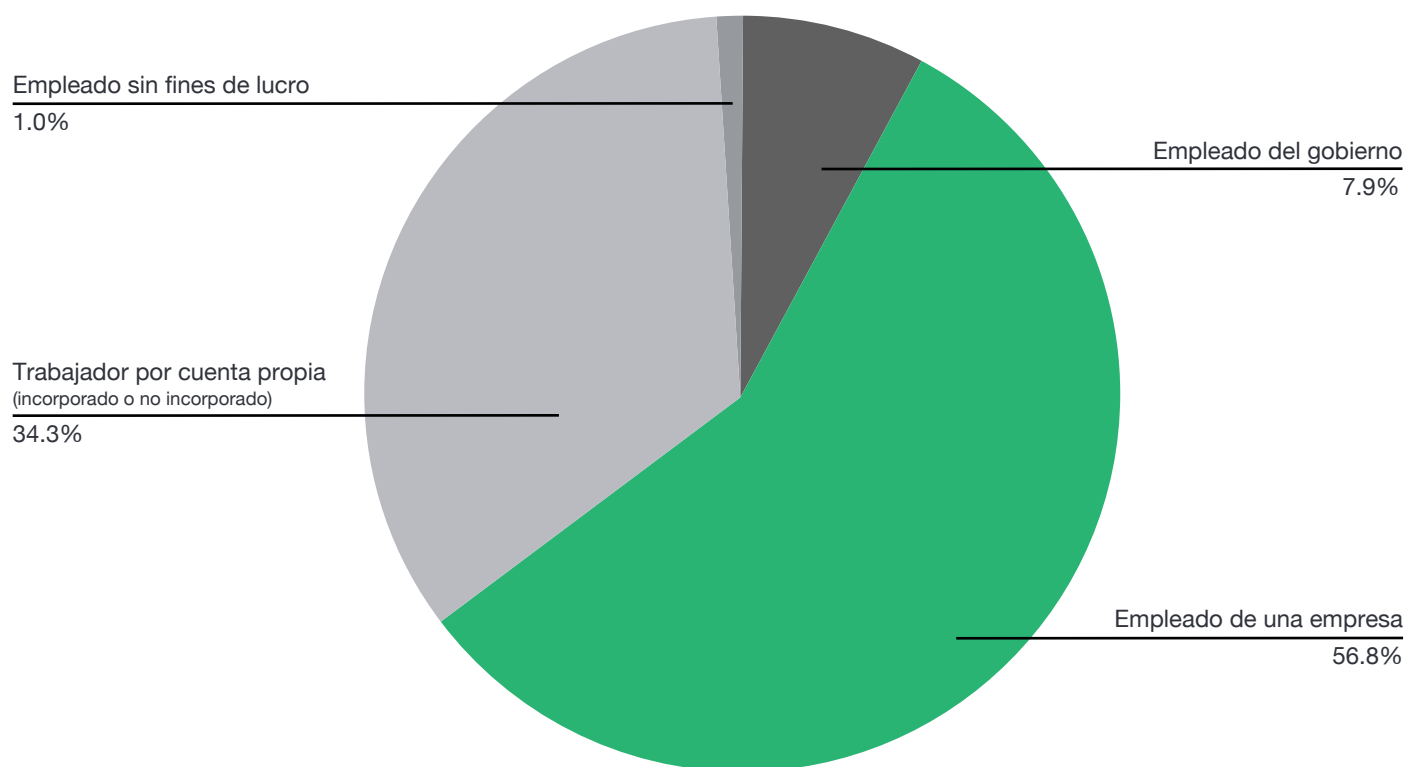

## EDUCACIÓN E INGRESO TOTAL PROMEDIO\*

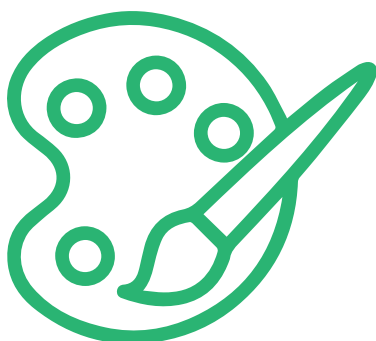

Las *Artes* son la primera área de estudio con el menor ingreso total promedio **(\$25,337)**.

*Diseño y arquitectura* es el área de estudio que mayor ingreso promedio tiene **(\$56,336)**.

\*Ingreso total incluye: Trabajo por cuenta propia, salario, seguro social, seguridad de ingreso suplementario, ingreso de jubilación, intereses, dividendos y alquiler neto, asistencia pública, todos los demás ingresos. Se aplicó un factor de ajuste por Inflación (dólares de 2020)

# EDUCACIÓN SEGÚN SEXO

- ◆ El **62%** de los que estudiaron *Comunicación* son hombres.
- ◆ El **53%** de los que estudiaron *Bellas Artes* son mujeres.
- ◆ El **100%** de los que estudiaron *Música* son hombres.

## Distribución por sexo en grados en artes y creatividad (todas las industrias)

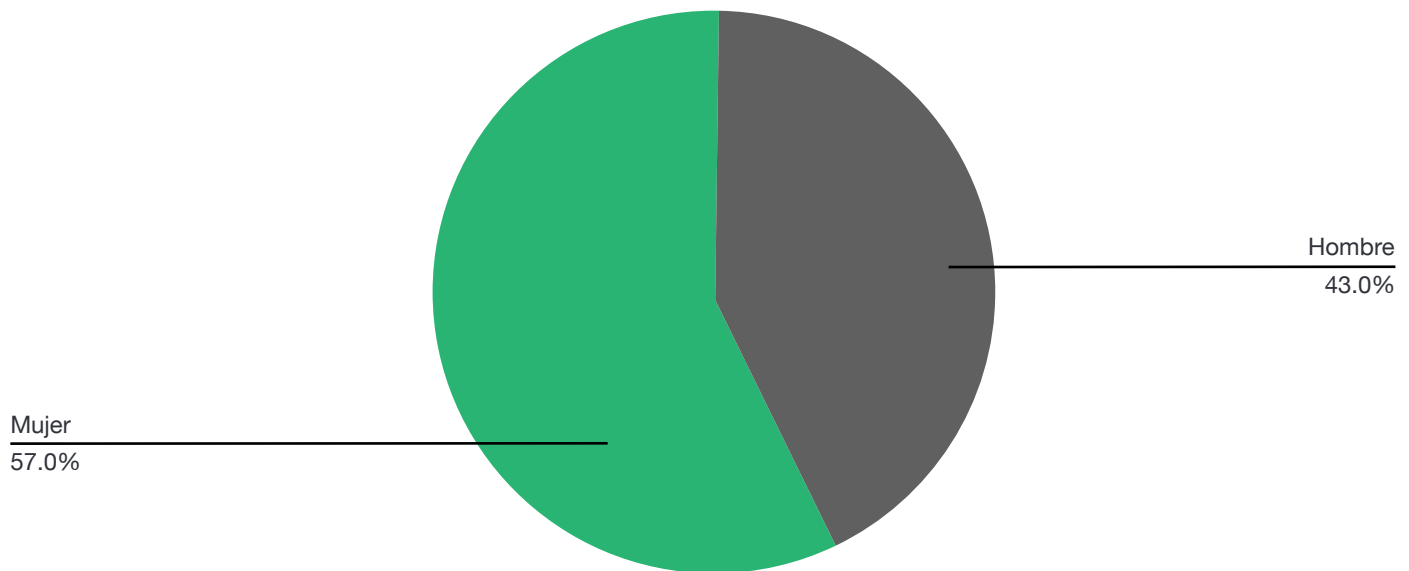

## INGRESO TOTAL PROMEDIO DE PROFESIONALES CON GRADOS EN ARTES Y CREATIVIDAD

Dentro de los estudios en artes y creatividad en todas las industrias, las áreas con el mayor ingreso promedio son *Historia y crítica del arte, Arquitectura y Humanidades*.

**El 50%** de los individuos en ocupaciones creativas **estudiaron una carrera relacionada al sector cultural y creativo.**

**El 22%** de las personas en las industrias creativas estudiaron una carrera relacionada al sector cultural y creativo.

## Distribución por área de estudio de los individuos que pertenecen a las industrias creativas

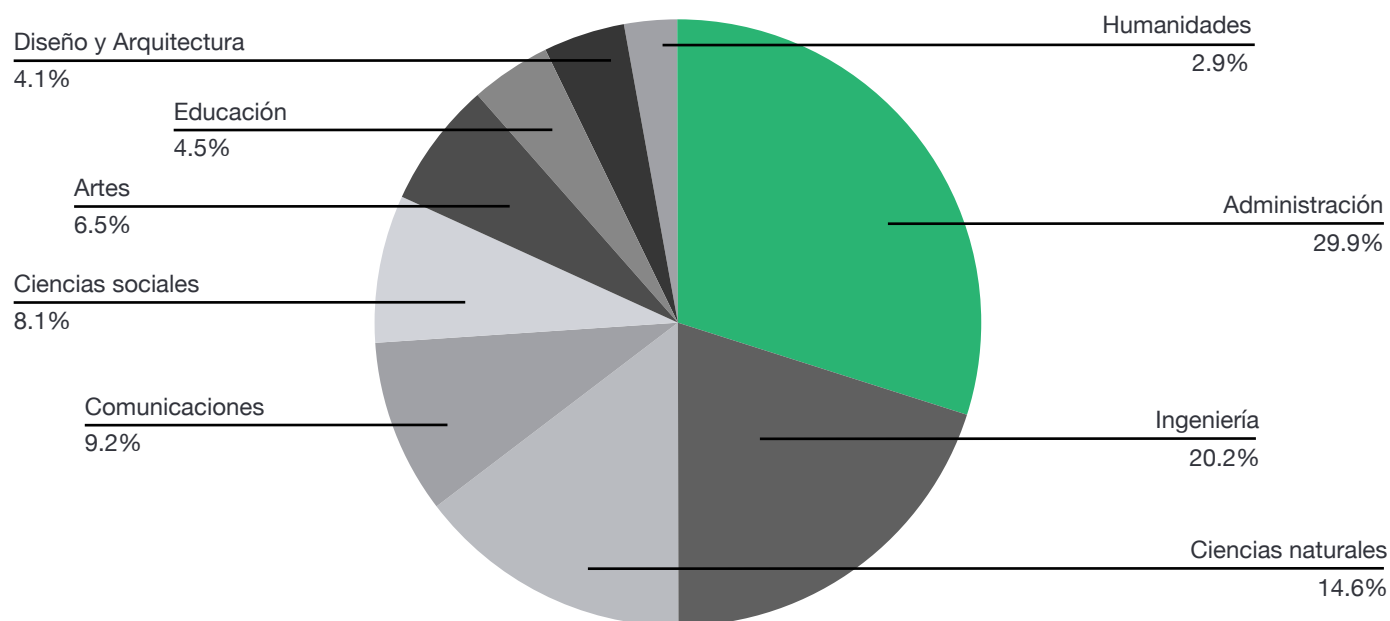

## INDUSTRIAS EN LAS QUE TRABAJAN LOS QUE ESTUDIARON ARTES Y CREATIVIDAD

**El 53%** de los que estudiaron *Diseño y arquitectura* trabajan en las industrias de ***Servicios profesionales y comerciales.***

## Industrias donde trabajan graduados de diseño y arquitectura

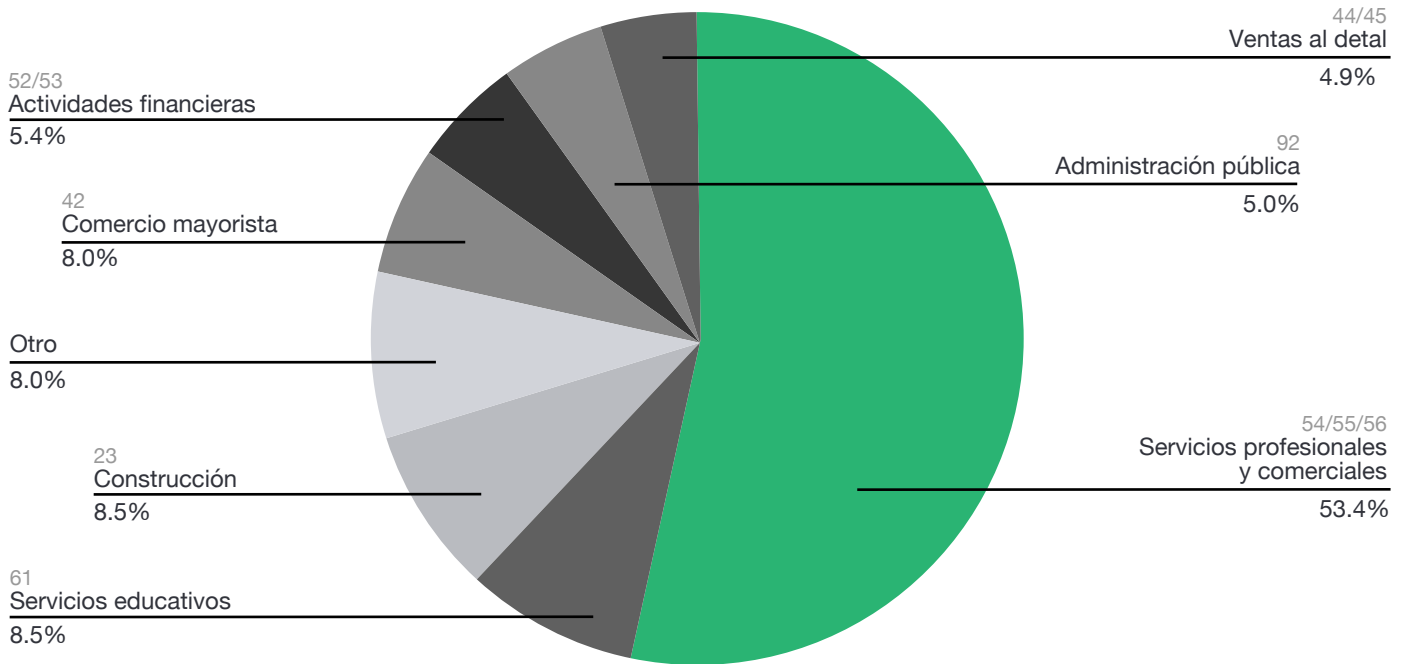

## Industrias para graduados de Comunicaciones

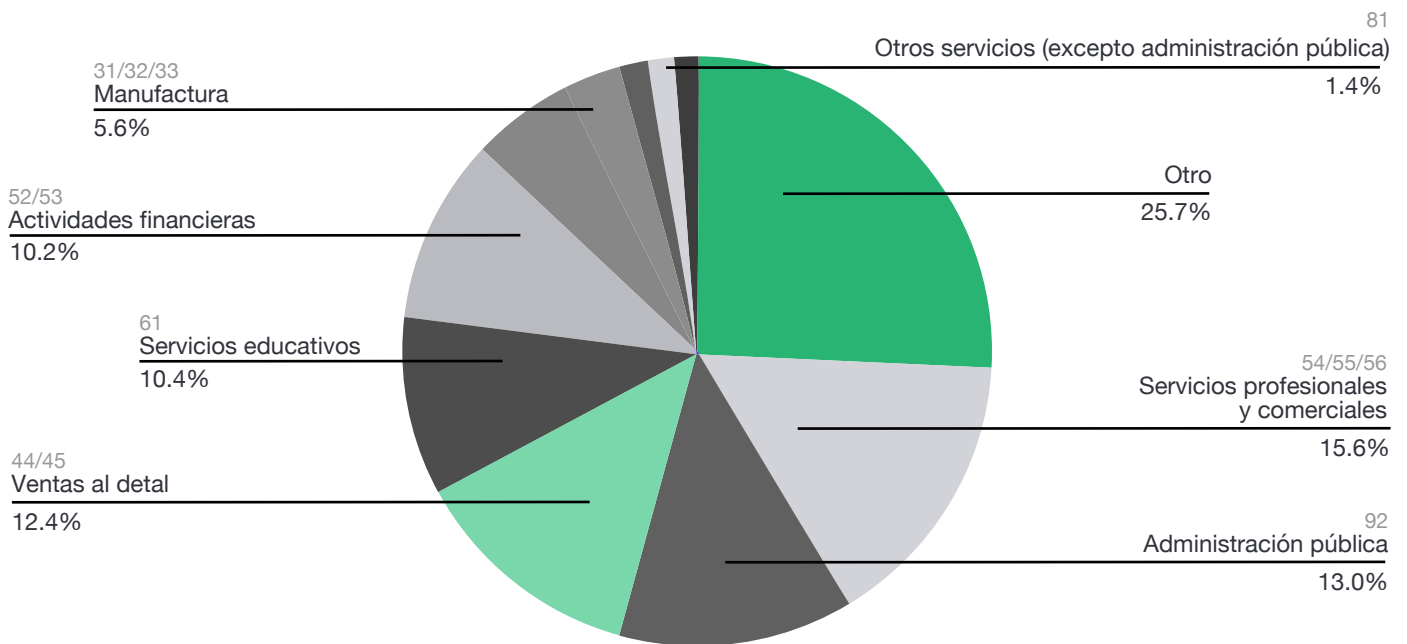

**25%** de los que estudiaron *Artes* trabajan en *Servicios educativos*.

# Industrias para graduados de Artes

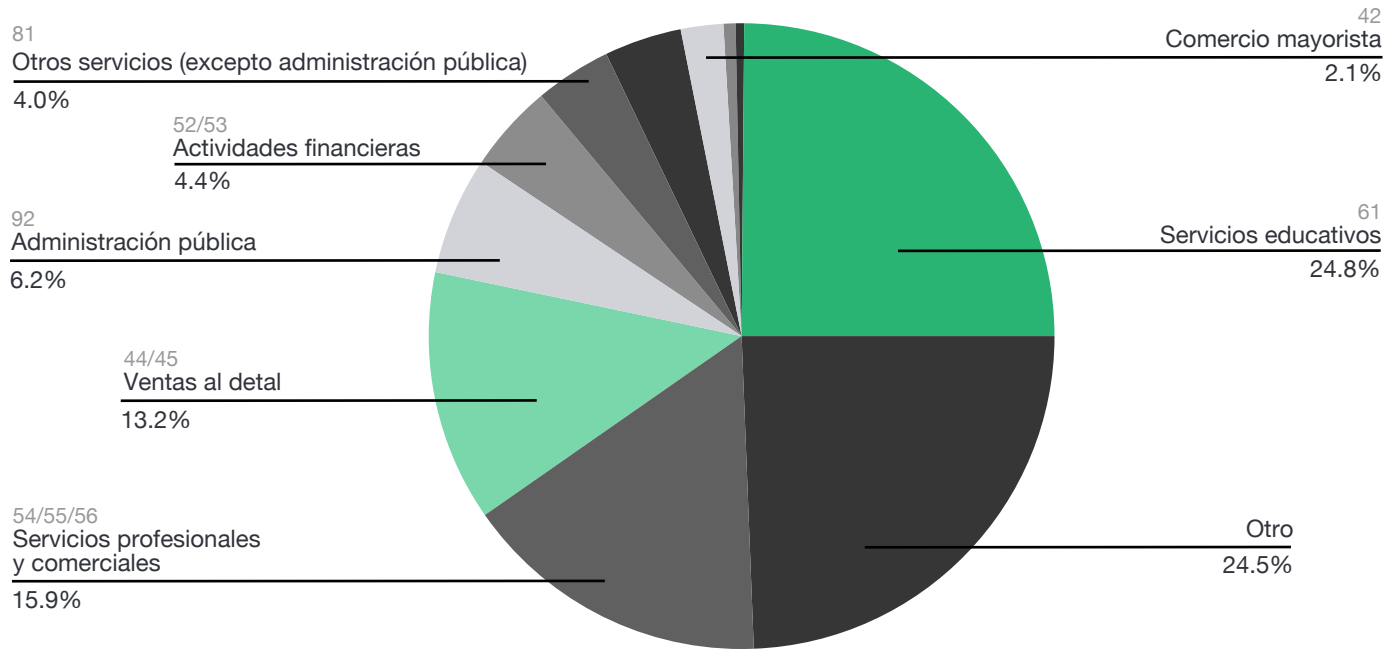

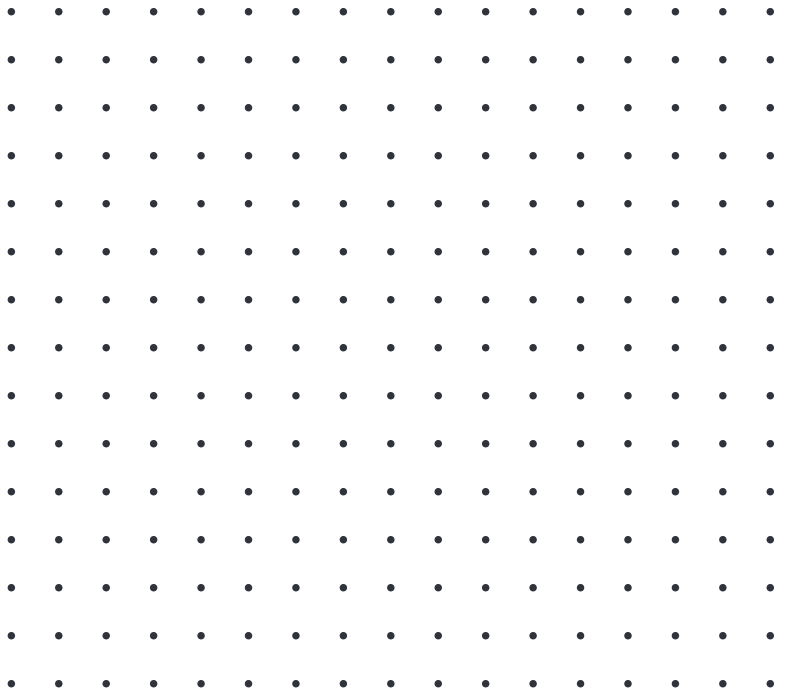

# 05

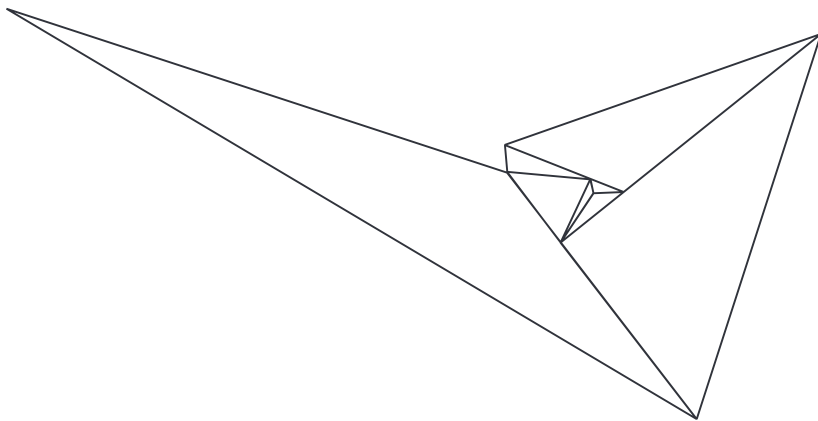

**ANÁLISIS COMPARATIVO  
DE LAS OCUPACIONES  
CREATIVAS EN PUERTO RICO  
2015-2020**







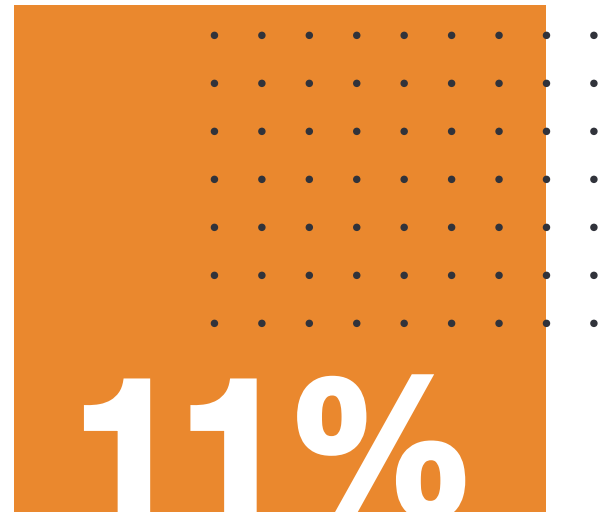

## ¿CUÁNTO HA CAMBIADO EL TOTAL DE CREATIVOS EN PUERTO RICO?

Hubo una reducción de **2,261 creativos**, lo que representa un **11%**

Periodo	Estimación	Margen de error (90%)
2011 - 2015	20,591	±1,353
2016 - 2020	18,330	±1,271

## ¿CUÁNTO HA CAMBIADO EL TOTAL DE CREATIVOS POR OCUPACIÓN?

La ocupación *Técnicos de biblioteca* aumentó en un **251%**, seguido de los Archiveros(as), Curadores(as) y Técnicos(as) de museos con un **65%**.

La ocupación de *Fotógrafos* aumentó en un **38%**.



El sector *Arquitectura* evidencia un aumento del **36%**.

## Ocupaciones con mayor aumento de creativos

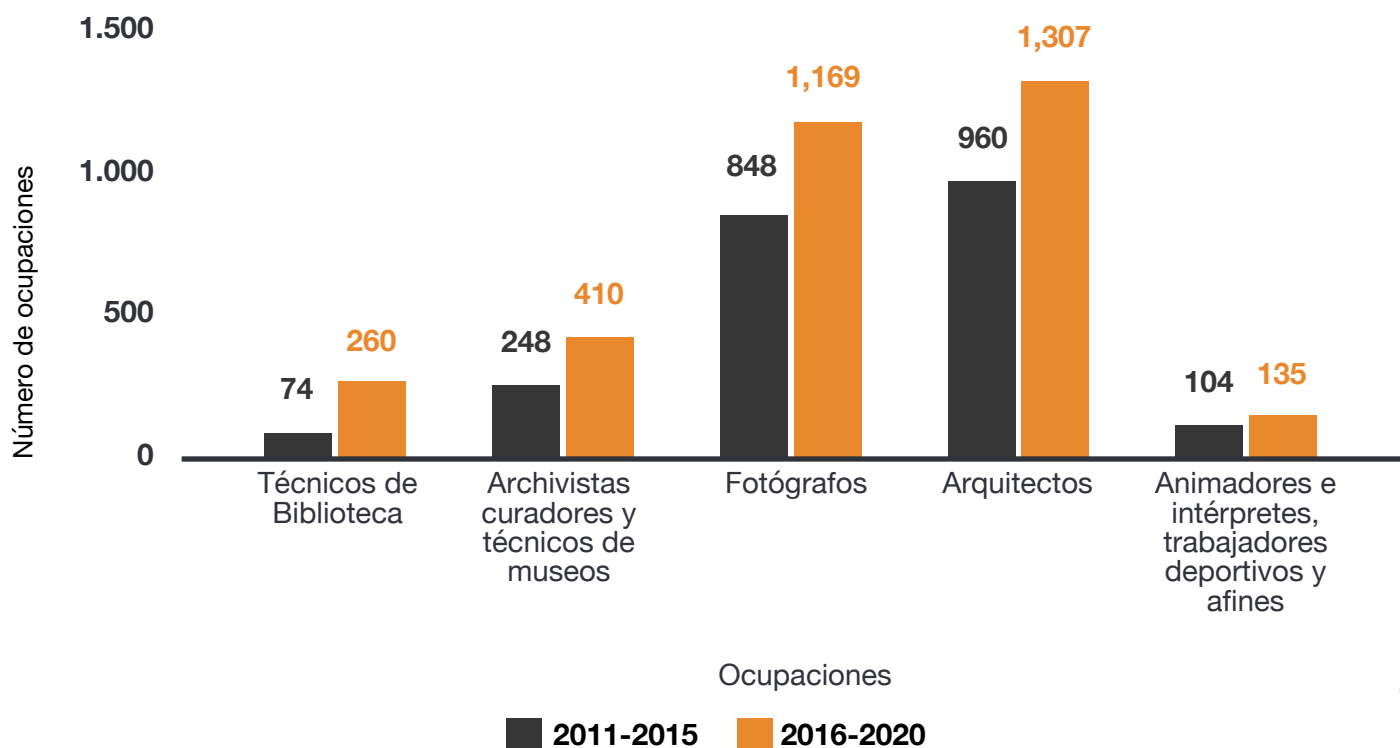

## Ocupaciones con mayor reducción de creativos

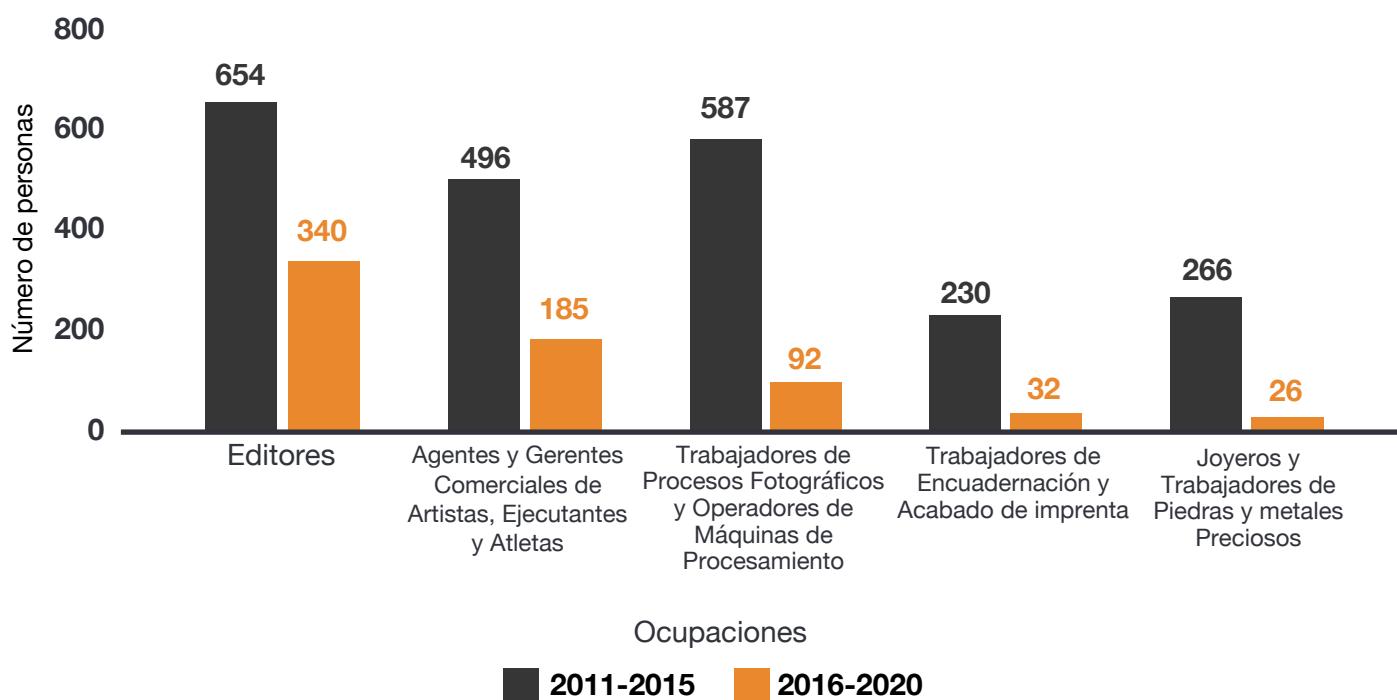

# ¿CÓMO HA CAMBIADO LA DISTRIBUCIÓN DE EDAD?

## Comparación distribución de edades

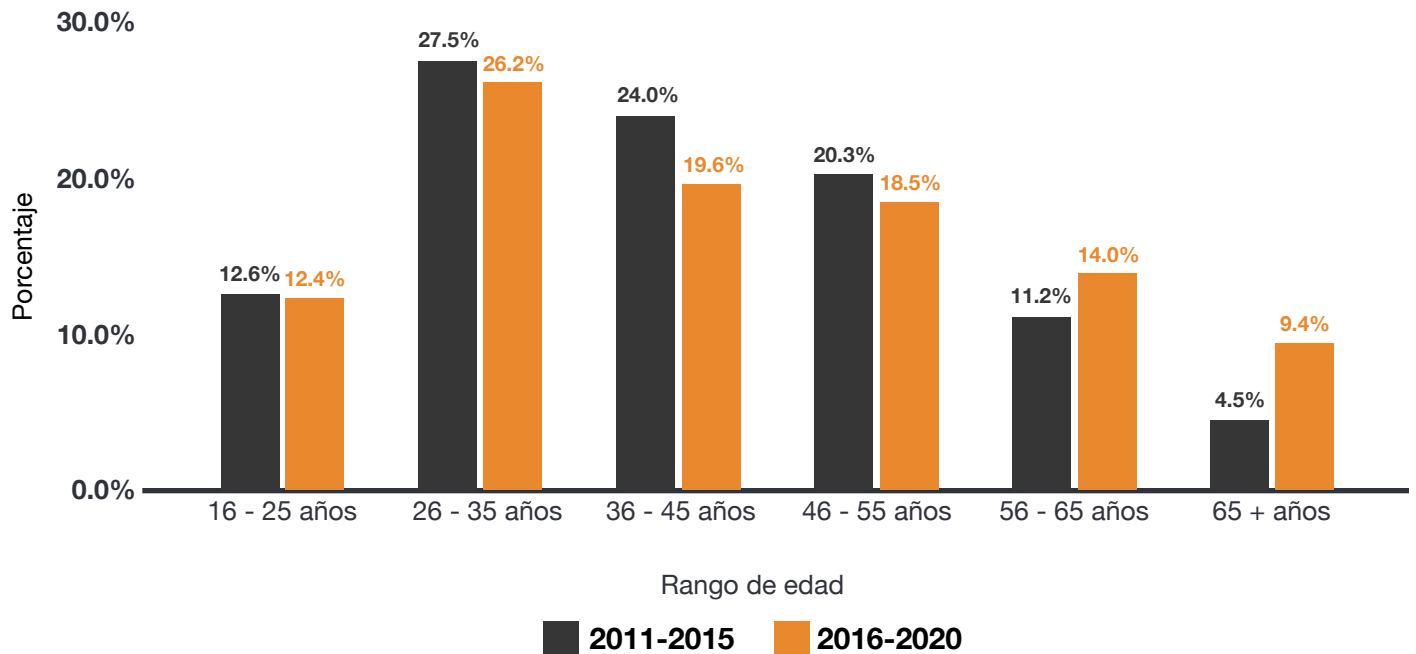

## ¿CUÁNTO REPRESENTA EL EMPLEO EN LAS INDUSTRIAS CREATIVAS?

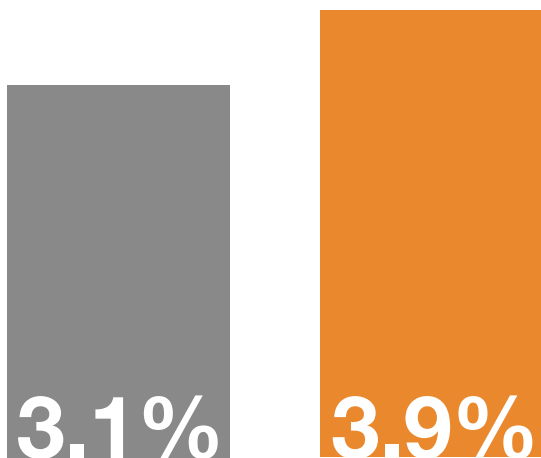

En el periodo 2011 - 2015 las industrias creativas representaban el 3.1% del empleo total, en este último periodo 2016 - 2020, **representa el 3.9%.**

# ¿CÓMO HA CAMBIADO LA PARTICIPACIÓN DE LA MUJER EN LAS OCUPACIONES CREATIVAS?

En ambos períodos la **proporción de mujeres creativas es cerca del 36%.**

El total de mujeres fotógrafas **aumentó en un 106.4%** mientras que **las Músicas y cantantes disminuyó en un 17%.**

El total de mujeres editoras **se redujo en un 56%.**

## ¿CÓMO HA CAMBIADO EL NIVEL EDUCATIVO DE LOS CREATIVOS?

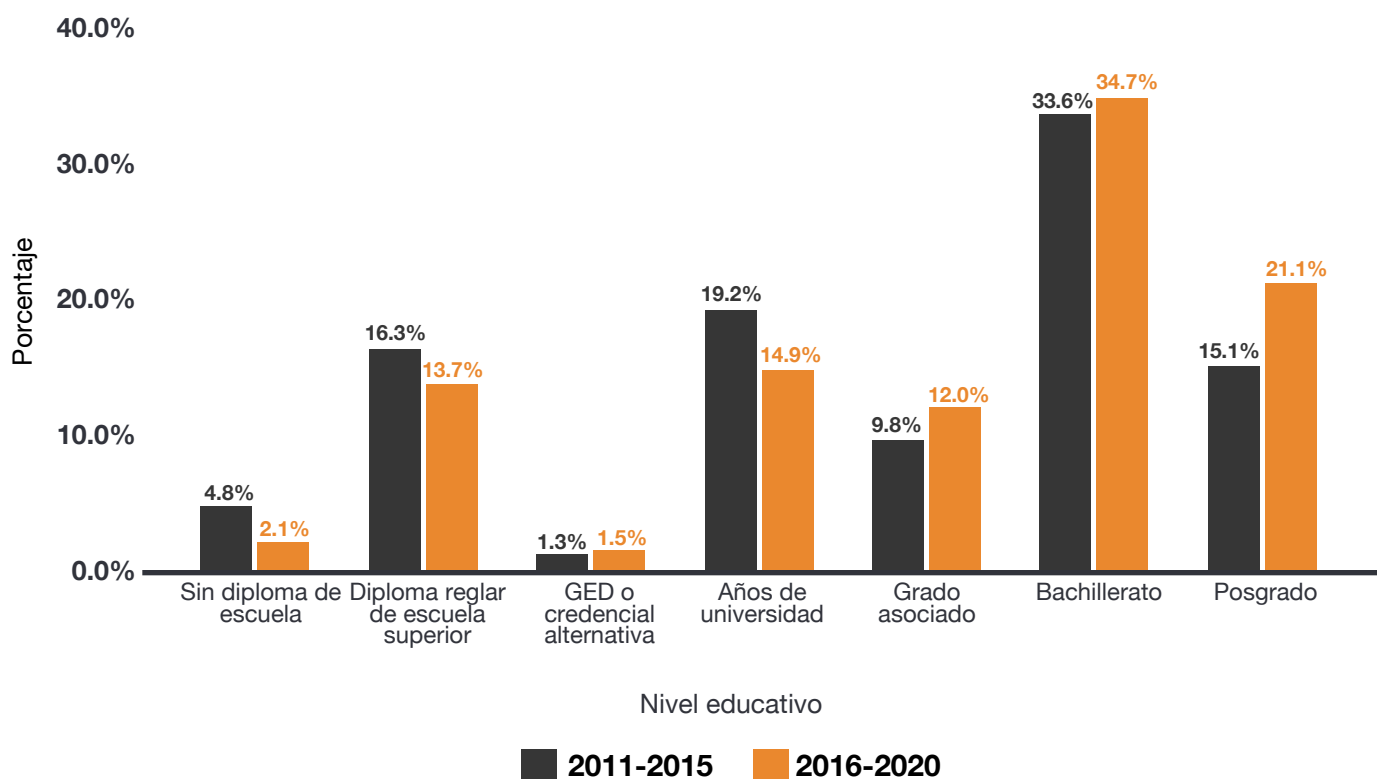

# ¿CÓMO HA CAMBIADO EL INGRESO DE LOS ARTISTAS Y CREATIVOS?



Los ingresos promedios **por cuenta propia\*** se mantuvieron relativamente igual en ambos periodos **\$16,834 y \$16,438.**

\*Solo se incluyen en estos cálculos los trabajadores por cuenta propia que ganan más de \$0 por año.

**Los ingresos salariales\*** promedios aumentaron un **13.1%.**

\*Solo se incluyen en estos cálculos los empleados de una empresa (o del gobierno o sin fines de lucro) que ganan más de \$0 al año.

## ¿CÓMO HA CAMBIADO EL INGRESO PROMEDIO SEGÚN EL SEXO?

**En el periodo 2011 - 2015**, por cada dólar que recibía un creativo en ingresos por cuenta propia\*, las creativas recibían 70 centavos de dólar. En 2016 - 2020 **esta brecha disminuyó a una relación de 1:0.9.**

\*Solo se incluyen en estos cálculos los trabajadores por cuenta propia que ganan más de \$0 por año.

**En contraste, en el periodo 2011 - 2015**, por cada dólar que recibía un creativo en ingresos salariales\*, las creativas recibían 1.02 dólares. **En el periodo 2016 - 2020 la relación es de 1:1.01.**

\*Solo se incluyen en estos cálculos los empleados de una empresa (o del gobierno o sin fines de lucro) que ganan más de \$0 al año.

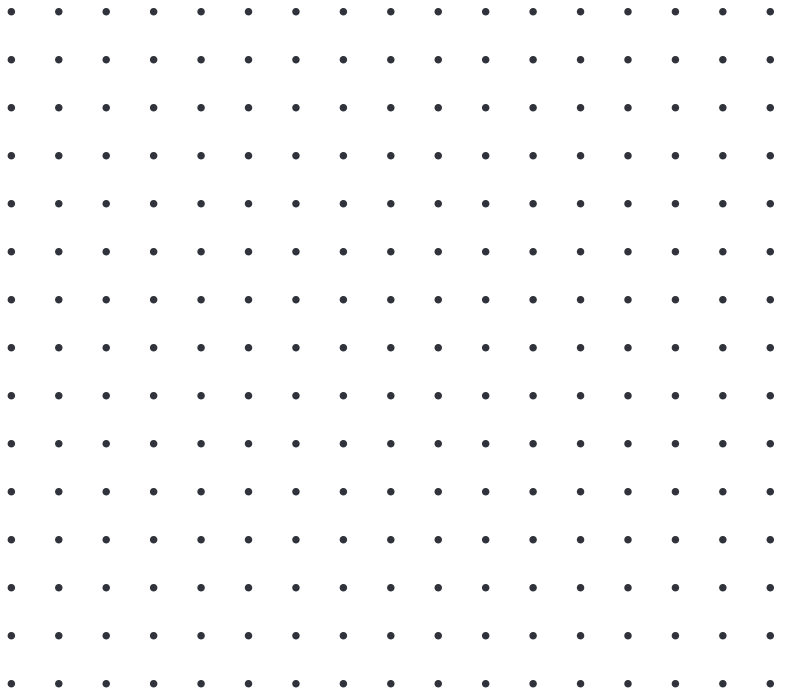

# 06

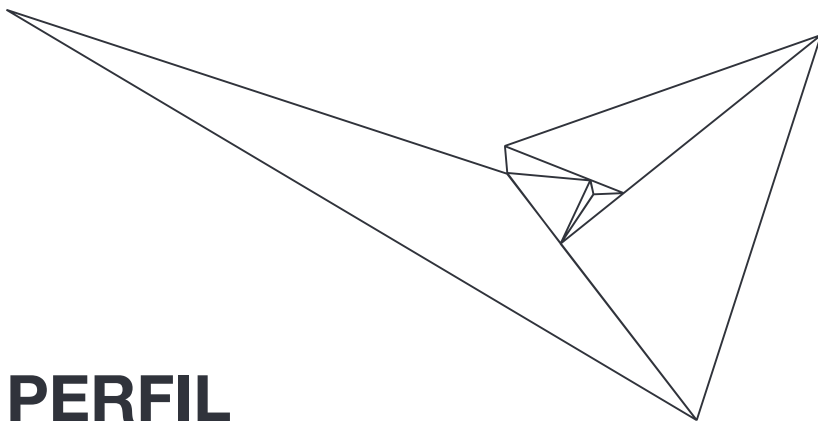

**PERFIL  
DE LAS ENTIDADES  
CULTURALES Y CREATIVAS  
EN PUERTO RICO 2020**





# ¿CUÁNTOS ESTABLECIMIENTOS CULTURALES Y CREATIVOS EXISTEN EN PUERTO RICO?

**2,124** Establecimientos relacionados a las industrias culturales y creativas.

El sector de *Servicios de diseño* representa el **33.8%**.

## Establecimientos

### Total de establecimientos en los 10 sectores de las industrias creativas

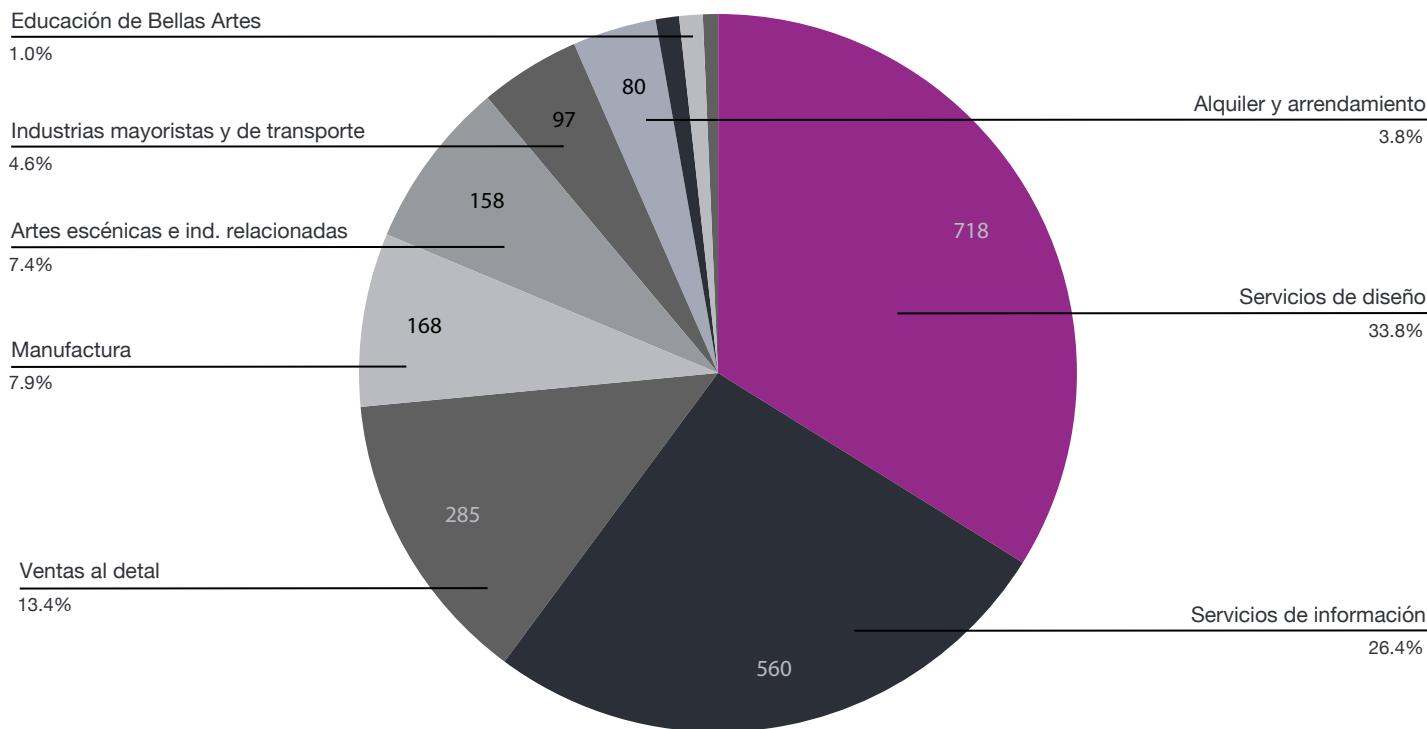

**158** establecimientos en las *Artes escénicas e industrias relacionadas* que representan un 7.4% del total.



# ¿CUÁNTOS EMPLEOS GENERAN ESTOS ESTABLECIMIENTOS?



Los establecimientos reflejan un total de **23,872** empleos.

## Subsectores con mayor total de empleos dentro de las industrias principales:

- ◆ *Publicidad:* **1.647**
- ◆ *Diseño de sistemas informáticos y servicios relacionados:* **1,350**
- ◆ *Servicios de arquitectura:* **528**

## Subsectores con mayor total de empleos dentro de las industrias de apoyo:

- ◆ *Operadores de telecomunicaciones alámbricas:* **4,395**  
operadores de telecomunicaciones inalámbricas, excepto satelital: **2,231**
- ◆ *Salas de cine:* **1,467**

# ¿CUÁNTO GASTAN EN NÓMINA?

**Las industrias culturales y creativas** generan \$898 millones en nómina.

# ¿CUÁL ES EL SALARIO PROMEDIO?

El salario promedio de las industrias culturales y creativas **es de \$30,102.**

## Salario promedio por sector

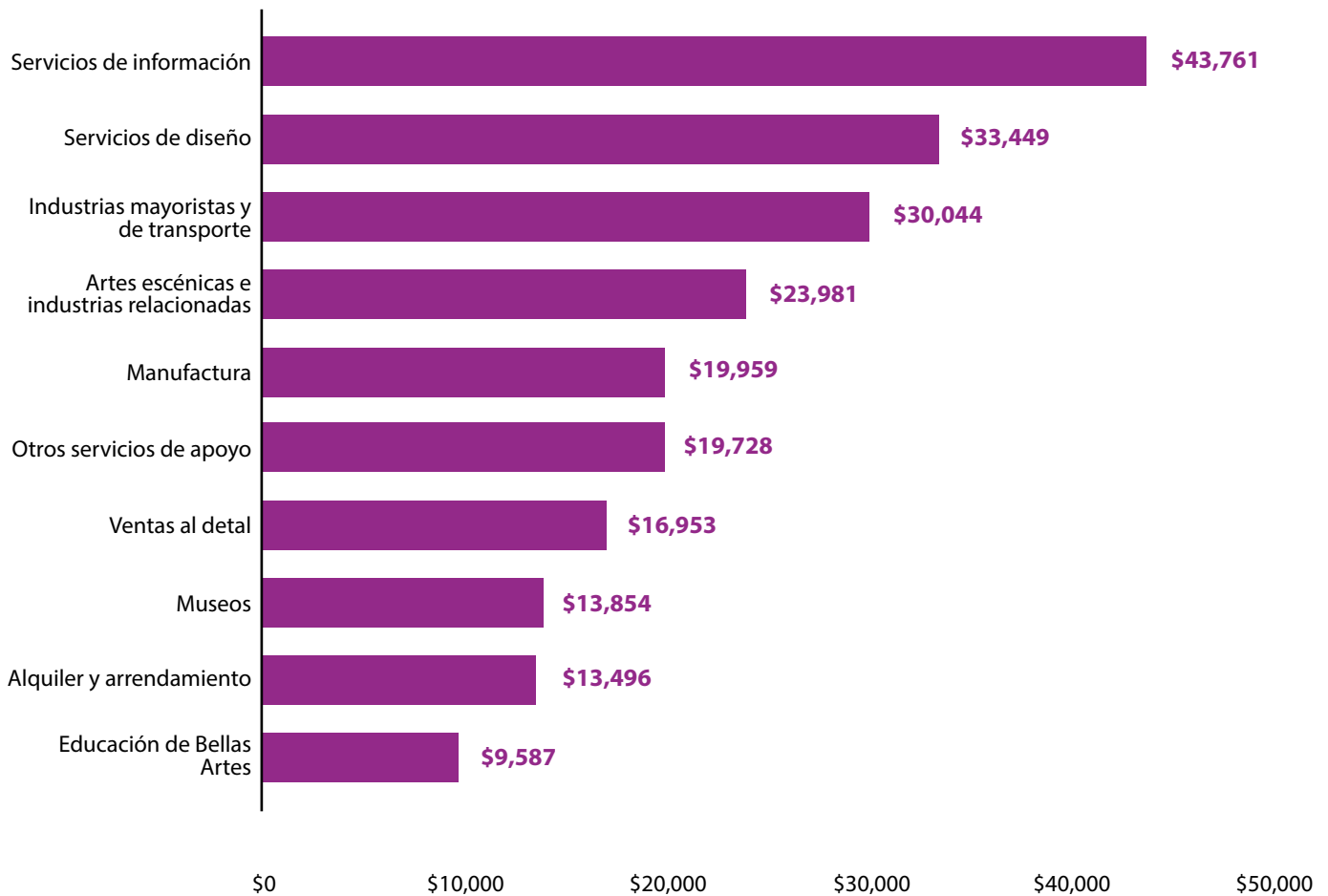

## ANÁLISIS DE SECTORES

### INDUSTRIAS PRINCIPALES

Se contabilizan 920 establecimientos y 6,868 empleados con una nómina total de \$259 millones, distribuido en los 4 sectores:

### ARTES ESCÉNICAS

La categoría más amplia es la de *Promotores de artes escénicas* con un total de 71 establecimientos y 395 empleados.

## Establecimientos en artes escénicas

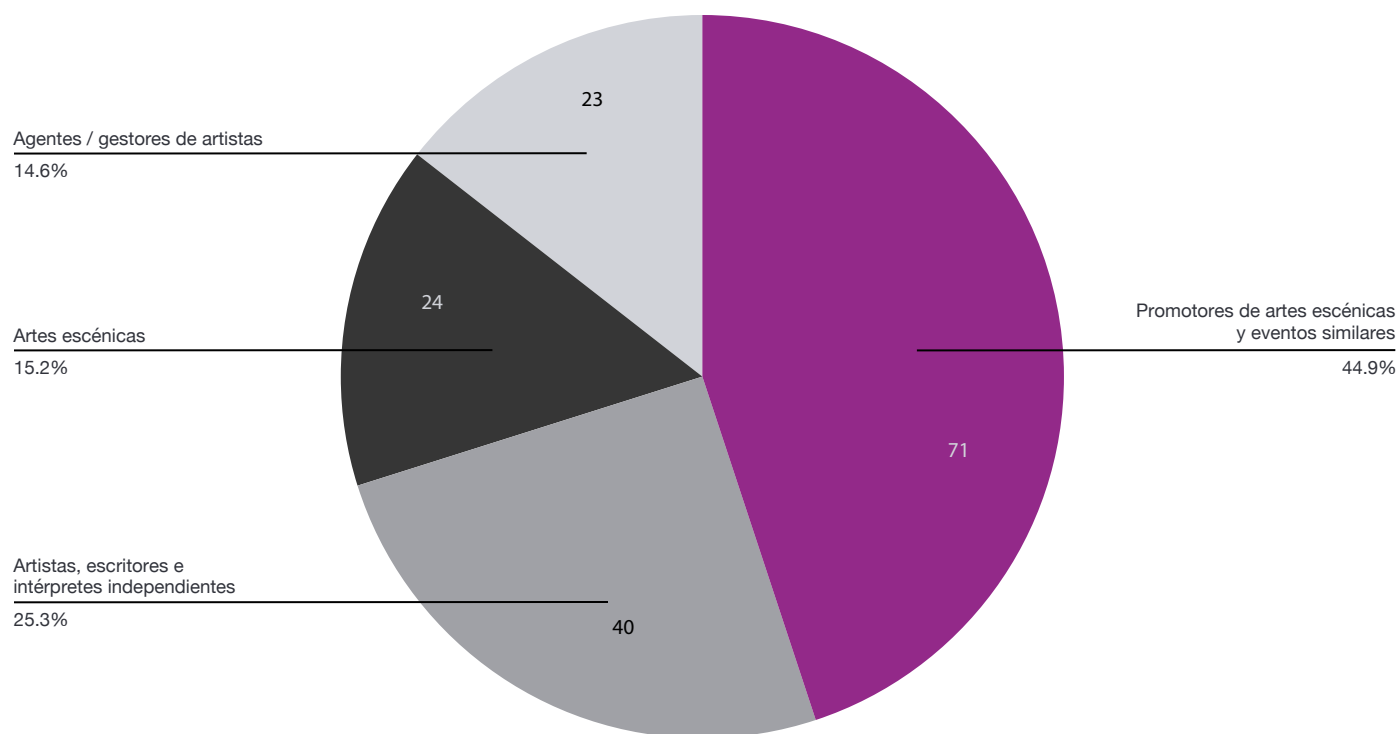

## Empleos en artes escénicas

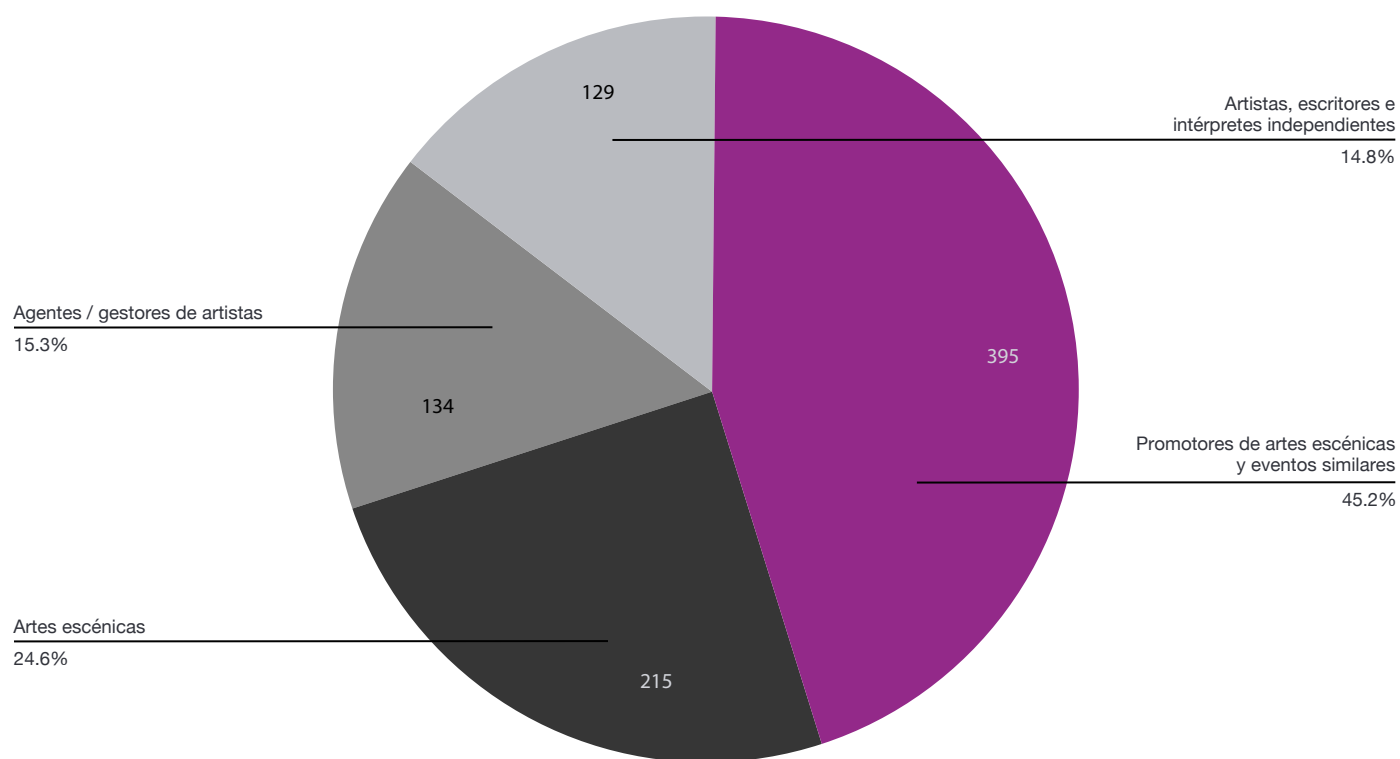

# MUSEOS

Existen 22 establecimientos de *Museos, sitios históricos e instituciones similares* que generan 317 empleos.

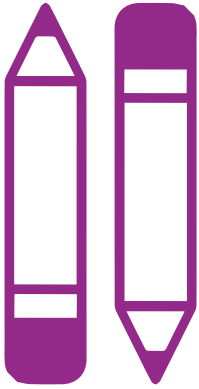

# SERVICIOS DE DISEÑO

Los establecimientos de *Diseño de sistemas informáticos* representan un 25.9% de este sector.

Las categorías de *Diseño de sistemas informáticos y publicidad* representan un 50.3% y 26.3% del empleo en el sector, respectivamente.

## Establecimientos en servicios de diseño

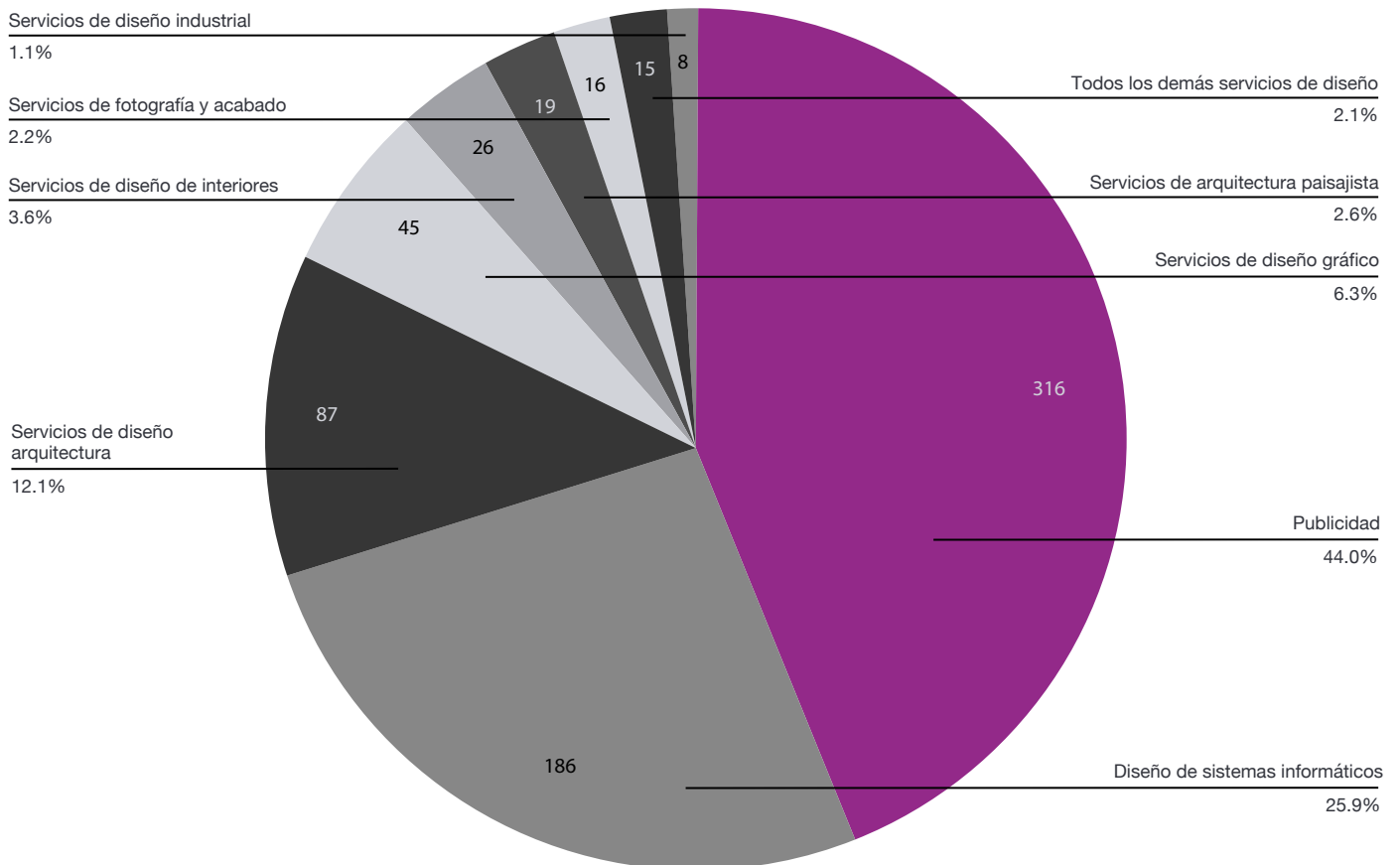

## Empleos en servicios de diseño

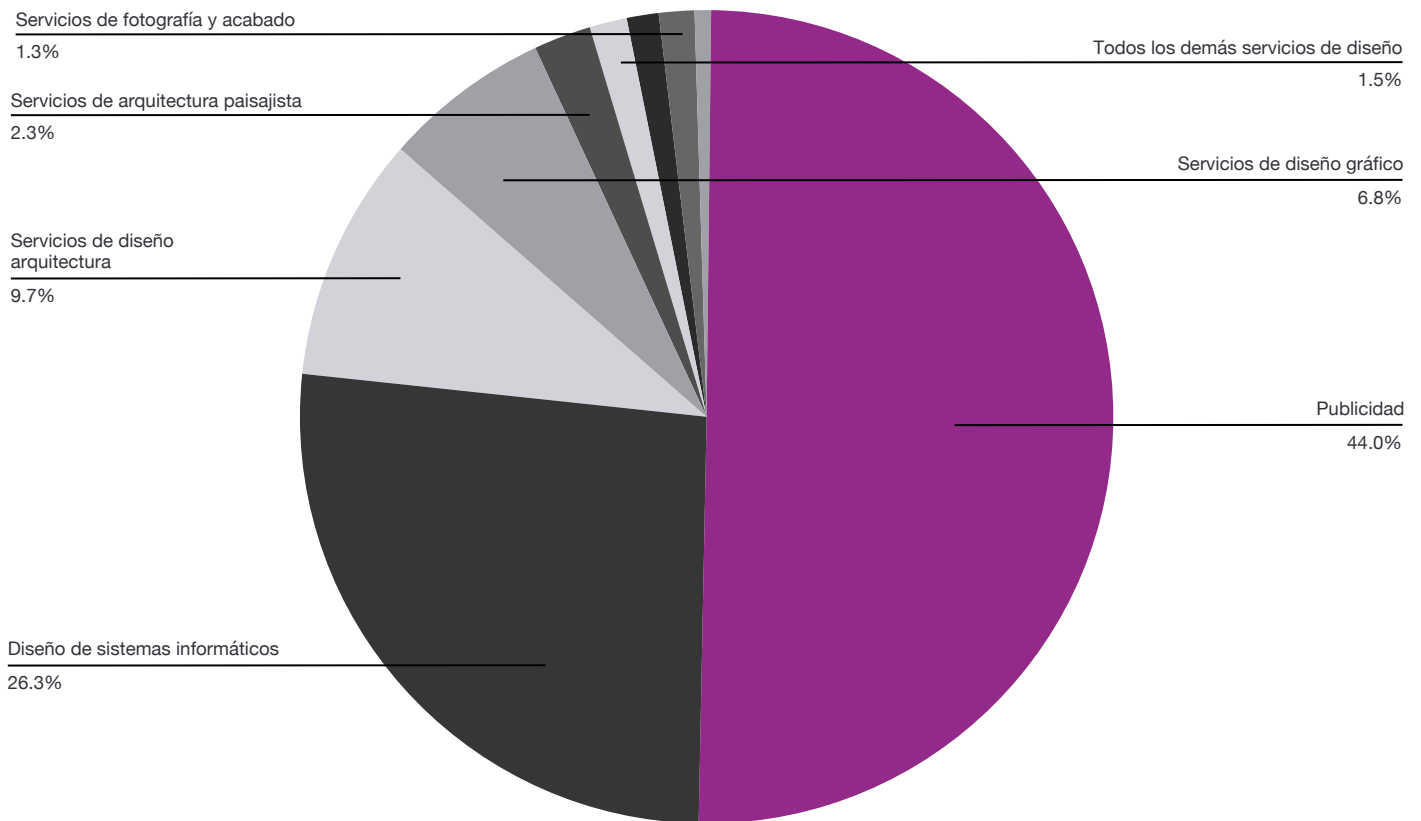

## EDUCACIÓN EN BELLAS ARTES

Existen 22 establecimientos que generan **218 empleos**.

## INDUSTRIAS SECUNDARIAS

Se contabilizan 1,204 establecimientos y 17,004 empleados con una nómina total de **\$898 millones**, distribuido en los 6 sectores:

## SERVICIOS DE INFORMACIÓN

Los establecimientos de *Radiodifusión* representan un **65.4%** del total.

## Establecimientos en servicios de información

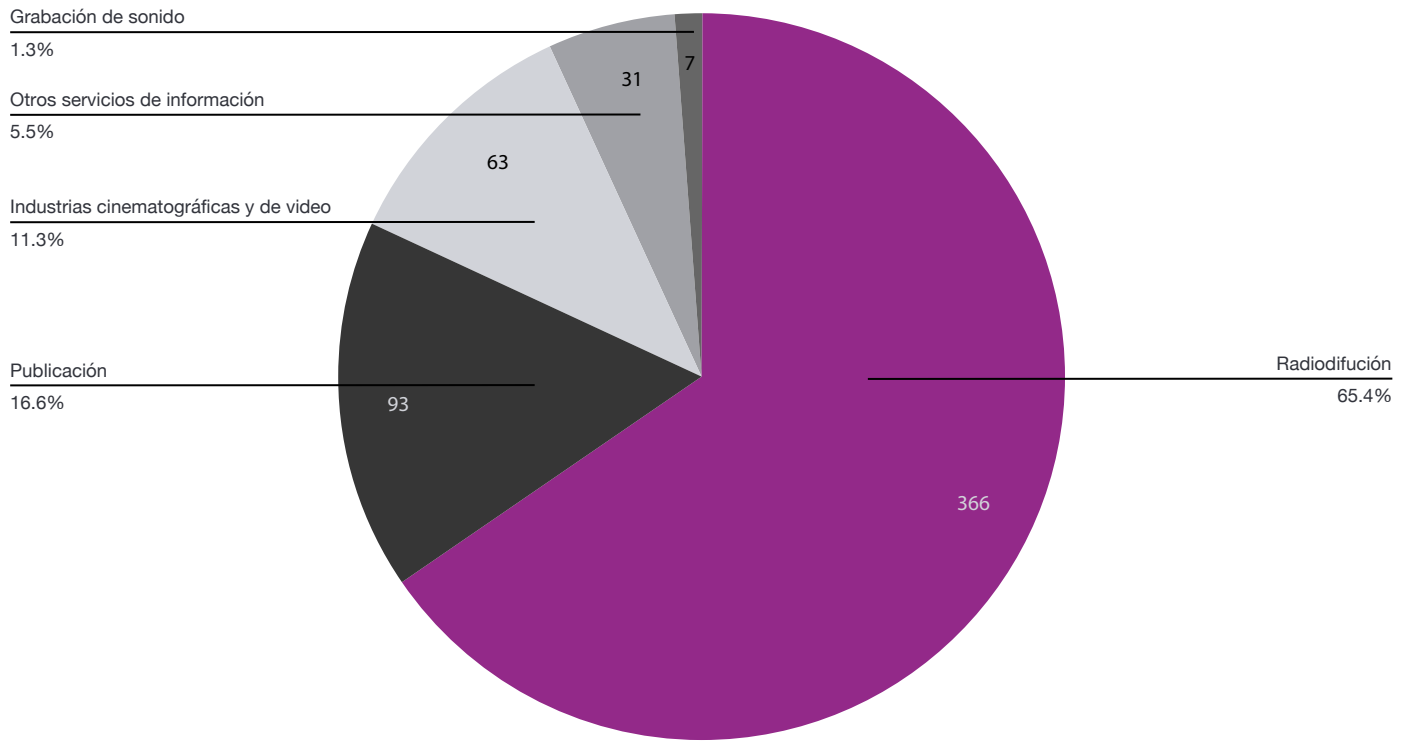

## Empleos en servicios de información

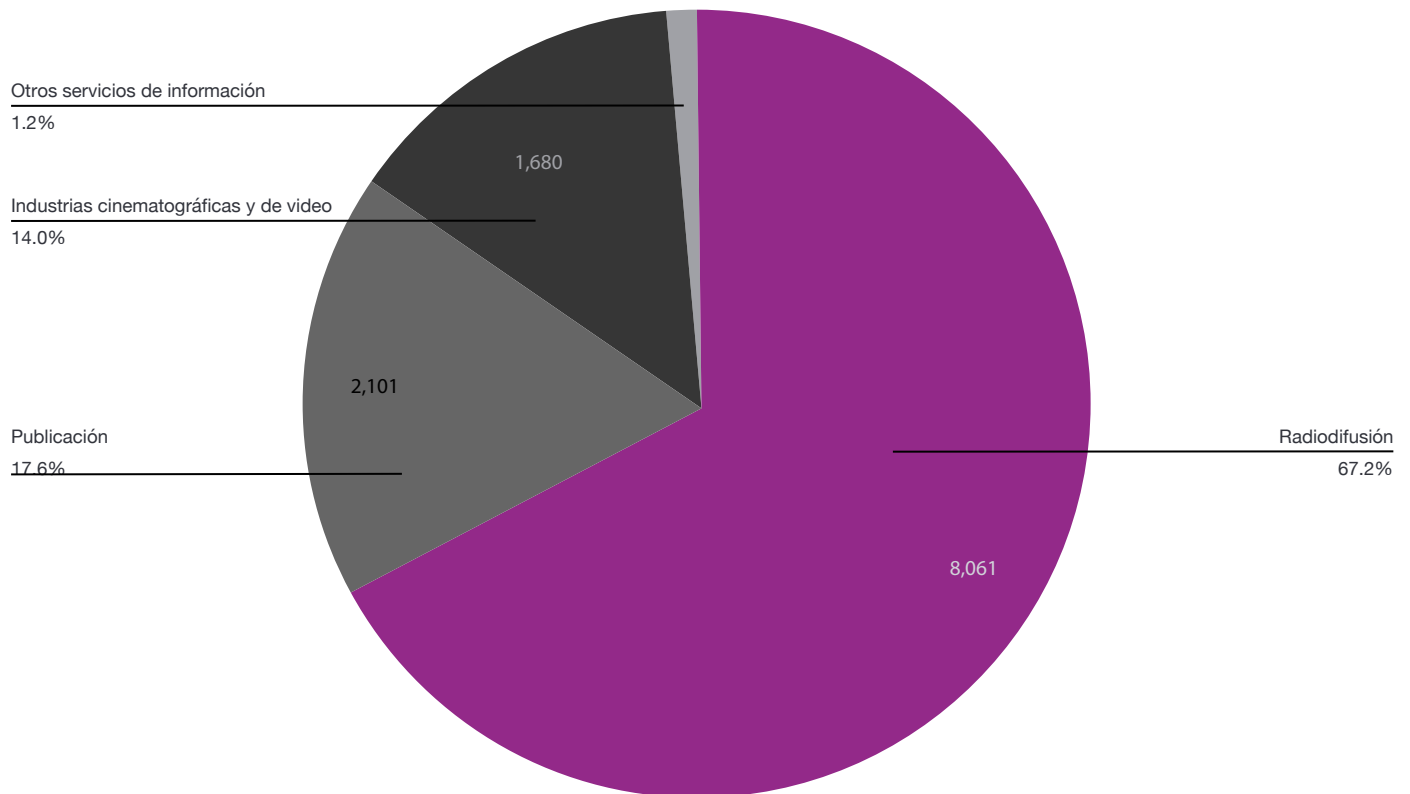

# MANUFACTURA

Las *Actividades de impresión* representan el 75.6% de los establecimientos en este sector y un **78.7%** del empleo.

## Establecimientos en manufactura

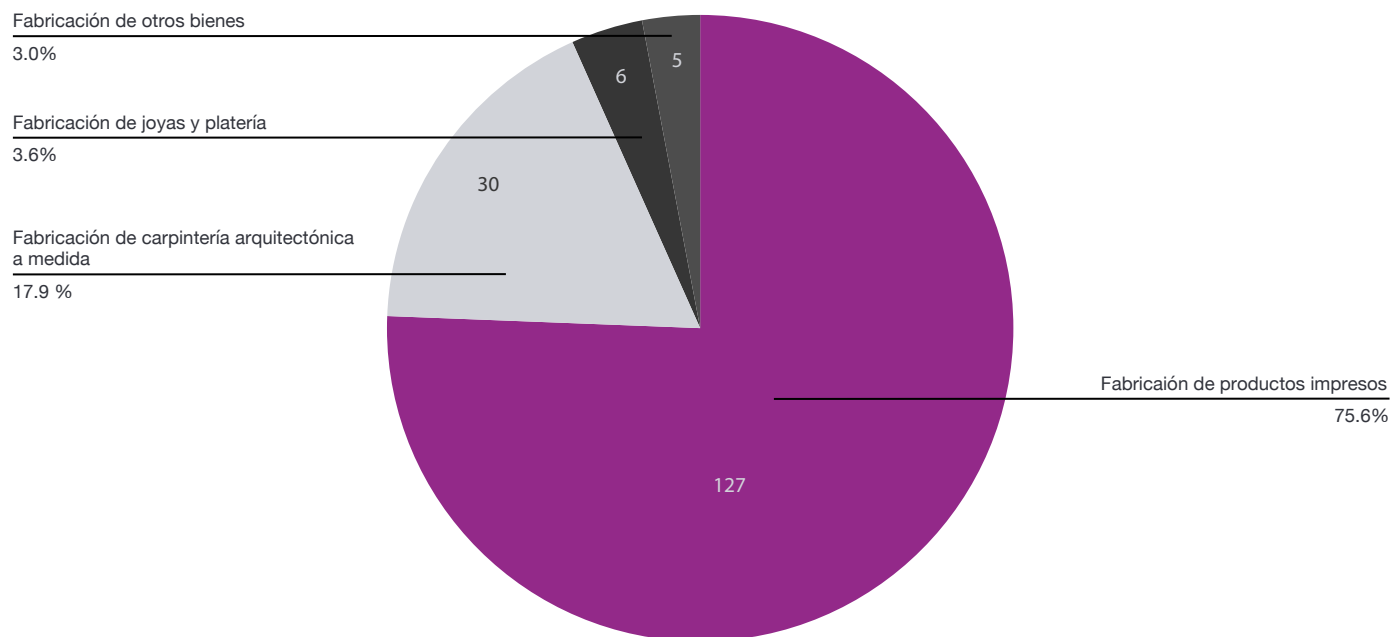

## Empleos en manufactura

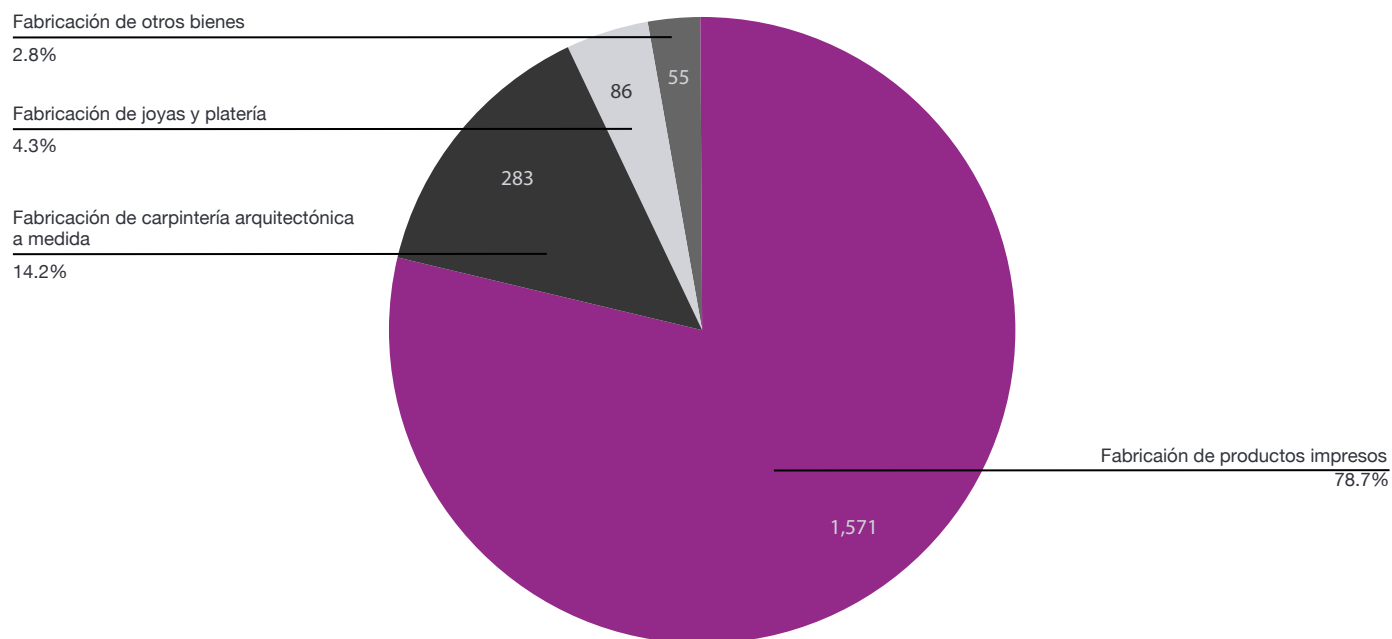

# VENTAS AL DETAL

Se contabilizan 285 locales y **1,653** empleados de ventas al detal distribuidos como sigue:

## Establecimientos en ventas al detal

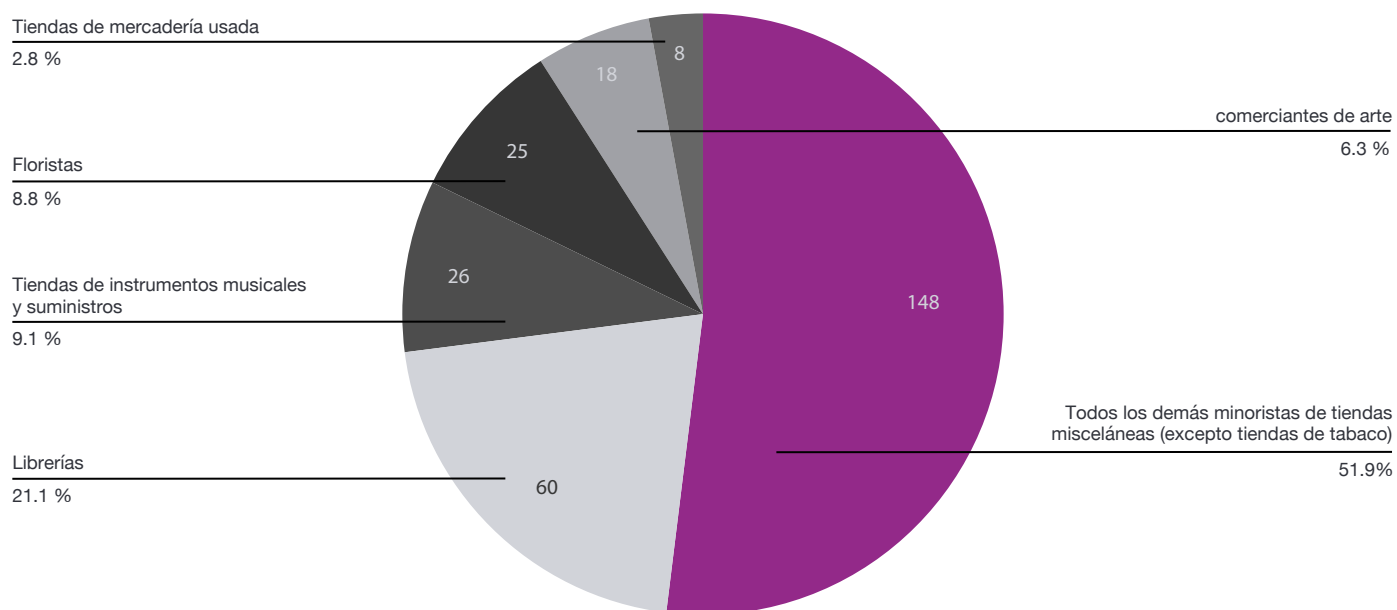

## Empleados en ventas al detal

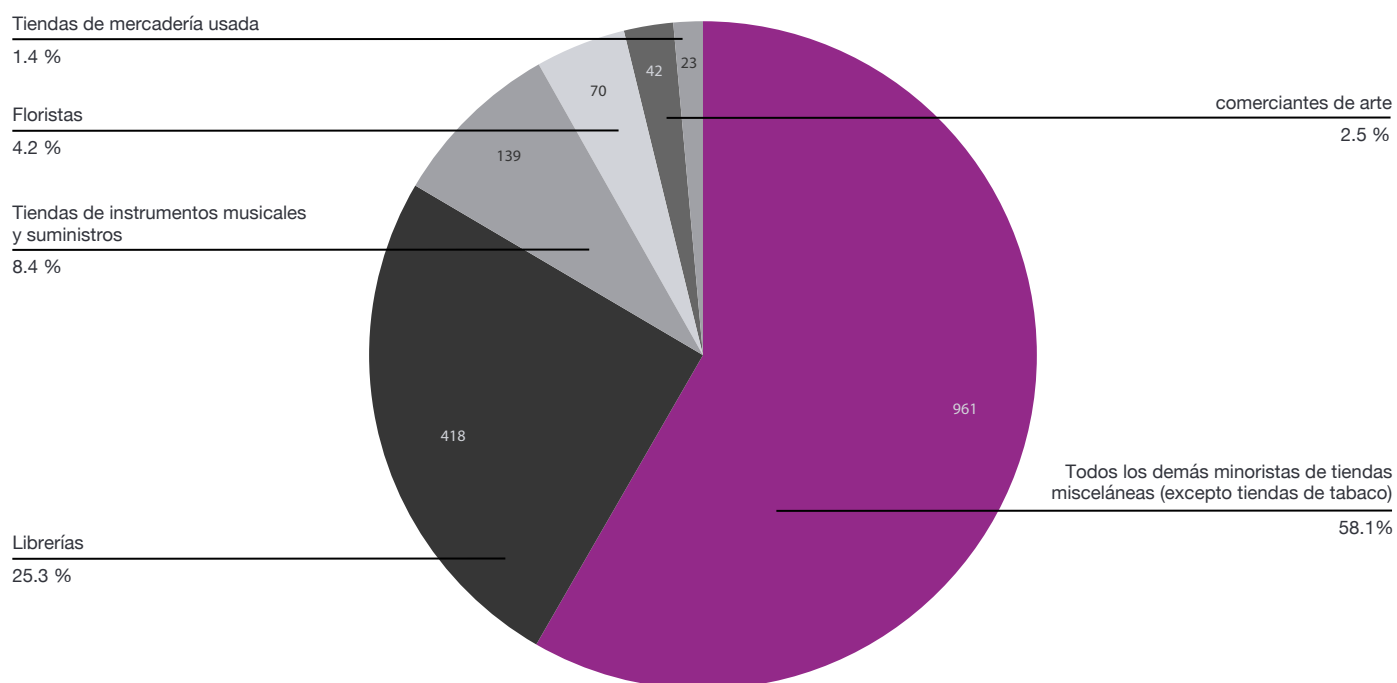



## **INDUSTRIAS MAYORISTAS**

Se contabilizan **97** establecimientos que generan **814** empleos.

## **RENTA Y ALQUILER**

Se contabilizan 80 establecimientos que **generan 406** empleos.

## **OTROS SERVICIOS DE APOYO (Travel arrangement)**

Se contabilizan 14 establecimientos que **generan 136** empleos.

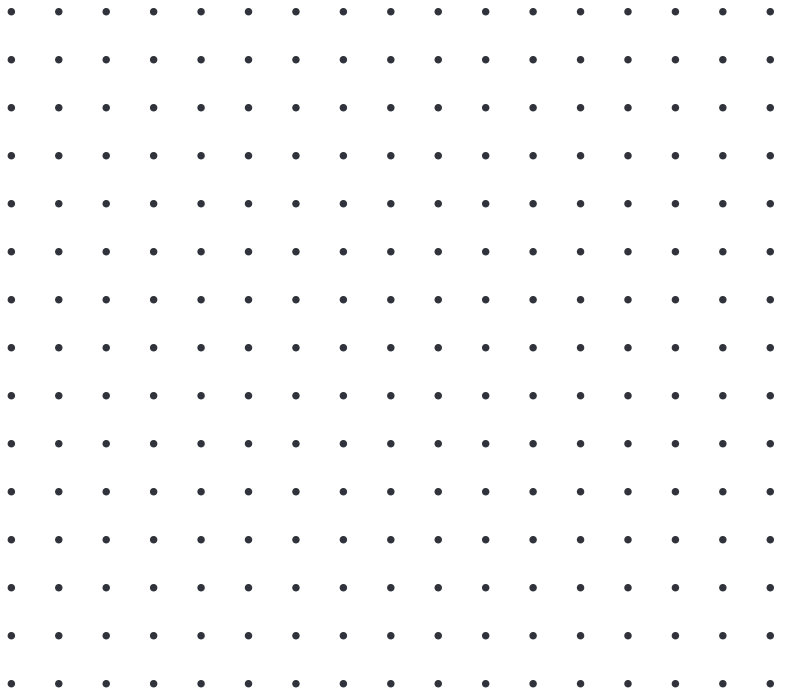

**07**

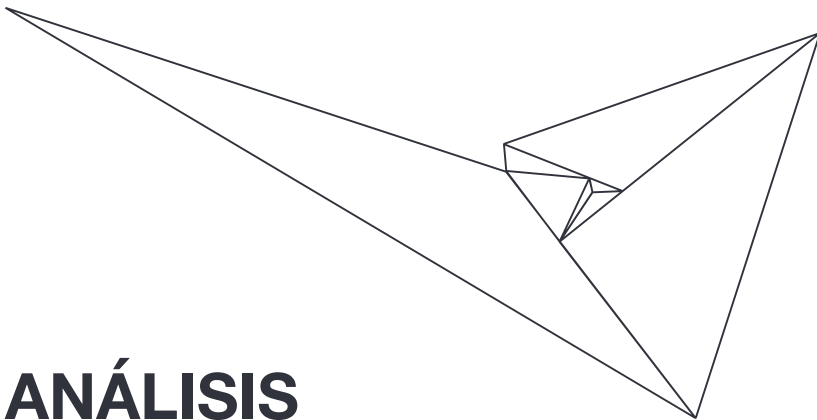

**ANÁLISIS**

**COMPARATIVO DE ENTIDADES**

**CULTURALES Y CREATIVAS**

**EN PUERTO RICO (2005-2020)**



07

# ¿CUÁNTOS ESTABLECIMIENTOS CULTURALES Y CREATIVOS EXISTEN EN PUERTO RICO?

Existen **2,124** establecimientos en las industrias culturales y creativas.

En los últimos 15 años el sector ha tenido una leve reducción del **0.52%**.

## Total de establecimientos en las industrias culturales y creativas

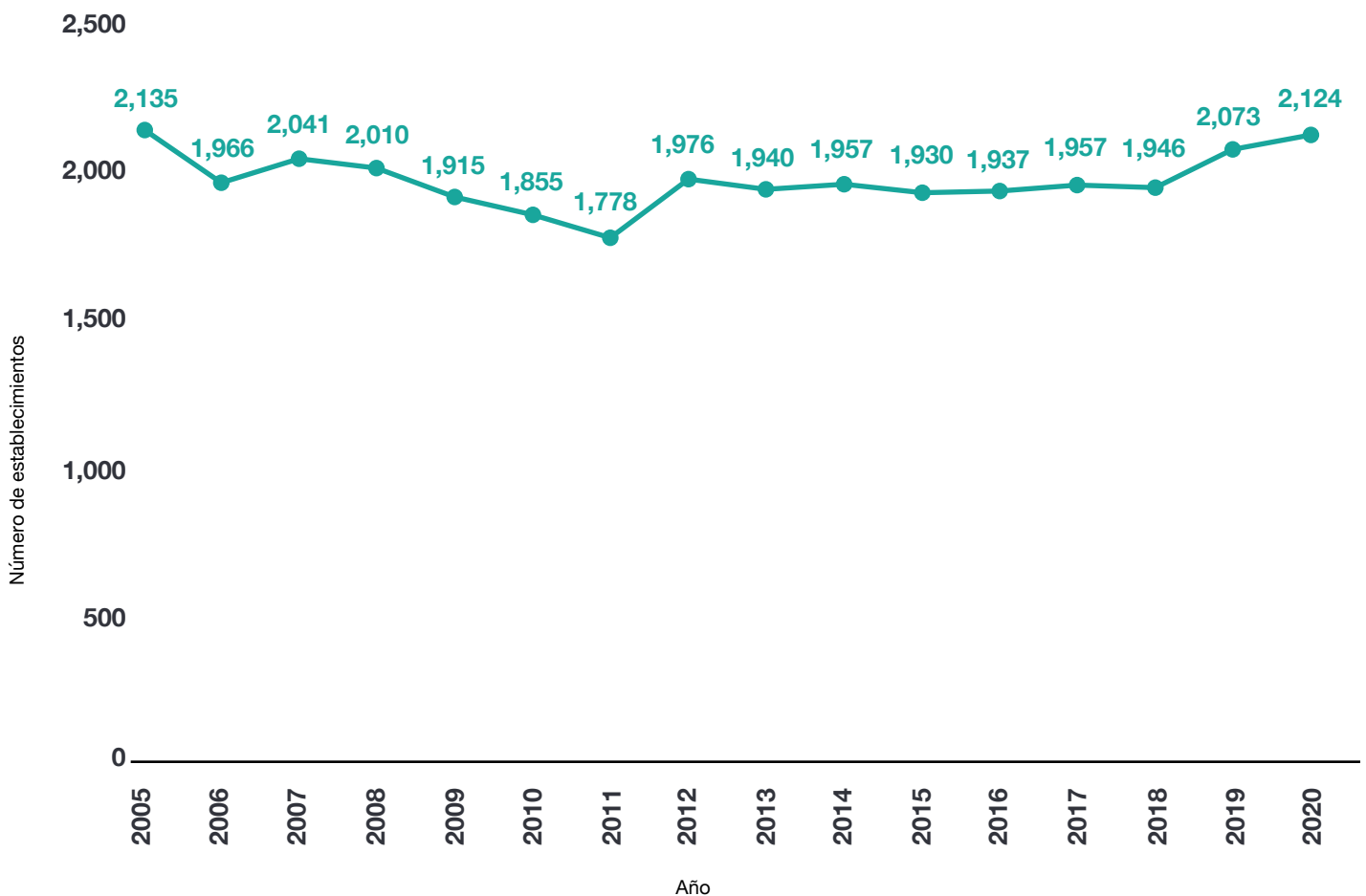

# Establecimientos por sector de las industrias culturales y creativas

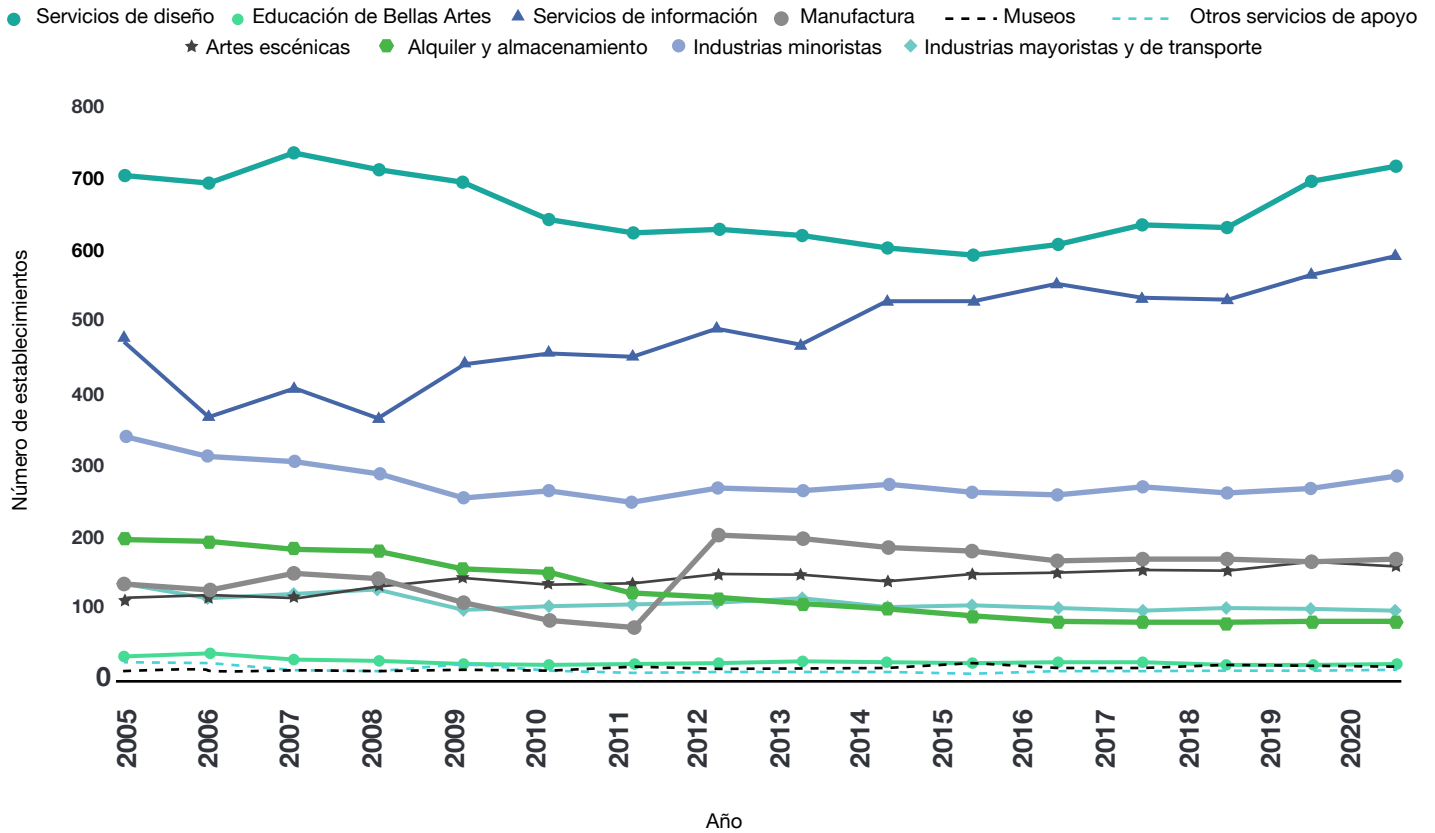

# Número de establecimientos por industrias principales y de apoyo

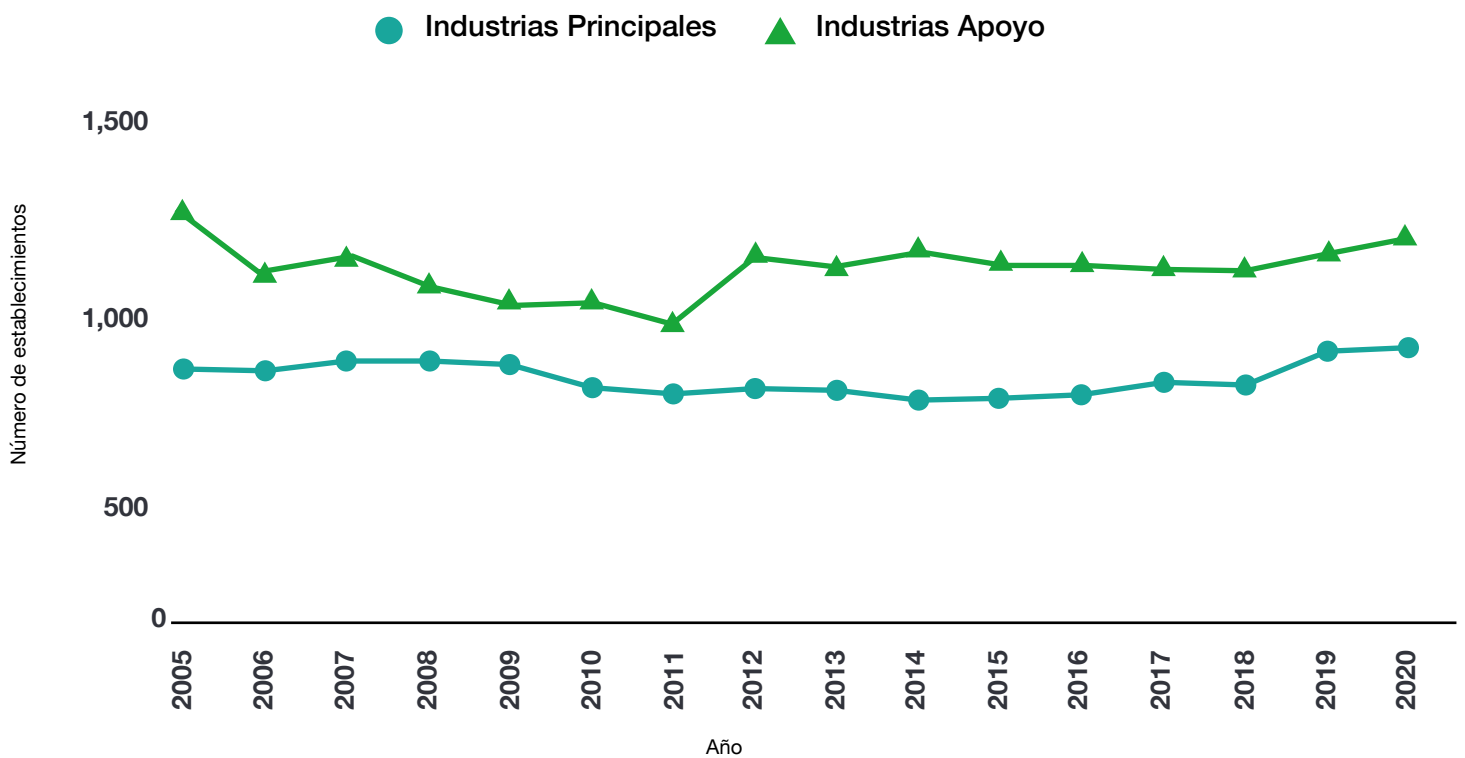

# ¿CUÁNTO GASTAN EN NÓMINA?

- ◆ El total de nómina para las industrias culturales y creativas es de **\$898.2** millones, lo que representa una reducción del **1.14%** en relación con el año 2005
- ◆ La nómina total en la industrias núcleo asciende a los **\$259.5** millones y en las industrias de apoyo a \$638,7 millones, esto equivale a un incremento del 44.4% y un decaimiento del 12.4% con respecto al año 2005, respectivamente.
- ◆ El sector de *Información* tiene la nómina más alta con **\$521** millones.
- ◆ Las *Artes escénicas* han tenido un aumento de **41.2%** en comparación con el año 2005.
- ◆ La industria de *Museos* es el sector que mayor crecimiento evidencia en nómina: **58.2%** con respecto al año 2005.

## Nómina total de las industrias culturales y creativas (\$1,000)



# Nómina por sector en las industrias culturales y creativas

(\$1,000 - escala logarítmica)

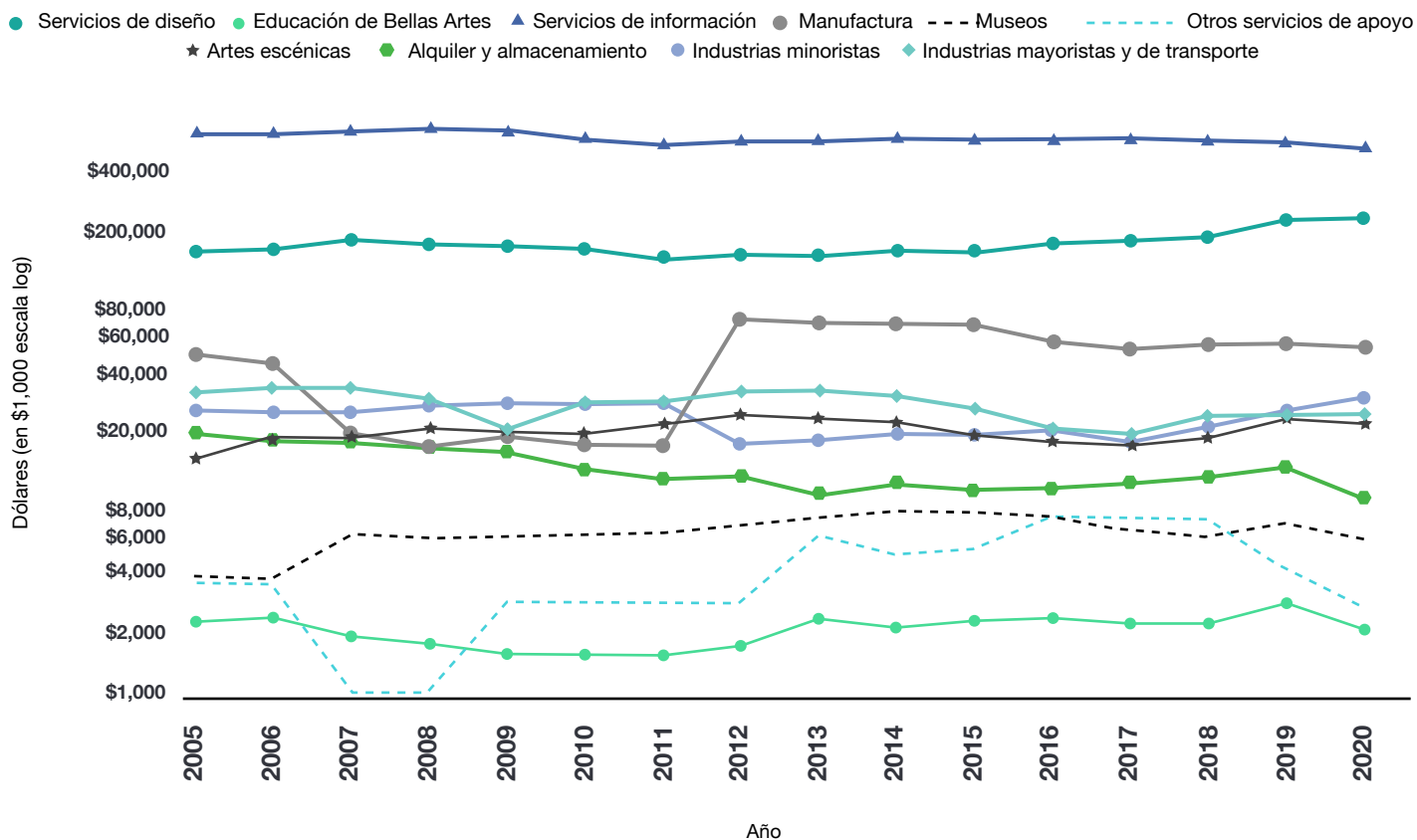

## Nómina (\$1,000) por industrias principales y de apoyo

● Industrias Principales ● Industrias Apoyo



# ¿CUÁNTOS EMPLEOS GENERAN ESTOS ESTABLECIMIENTOS?

Se estima que existen **23,872** empleados en las industrias creativas.

El total de empleos para el año 2005 era de **32,443**, lo que representa una reducción del 26.4% comparado con la estimación del año 2020.

Se observa una tendencia (lineal) de reducción anual en el total de empleos, se estima en **513** empleos menos por cada año.

A diferencia de las industrias de apoyo, se observa un crecimiento en los últimos tres años (2018-2020) del total de empleo en las industrias principales, con un promedio de **703** nuevos empleos por año

Los sectores que aumentaron el total de empleados entre 2005-2020 fueron las **Artes escénicas, Museos y educación en Bellas Artes**.

## Empleo total de las industrias culturales y creativas

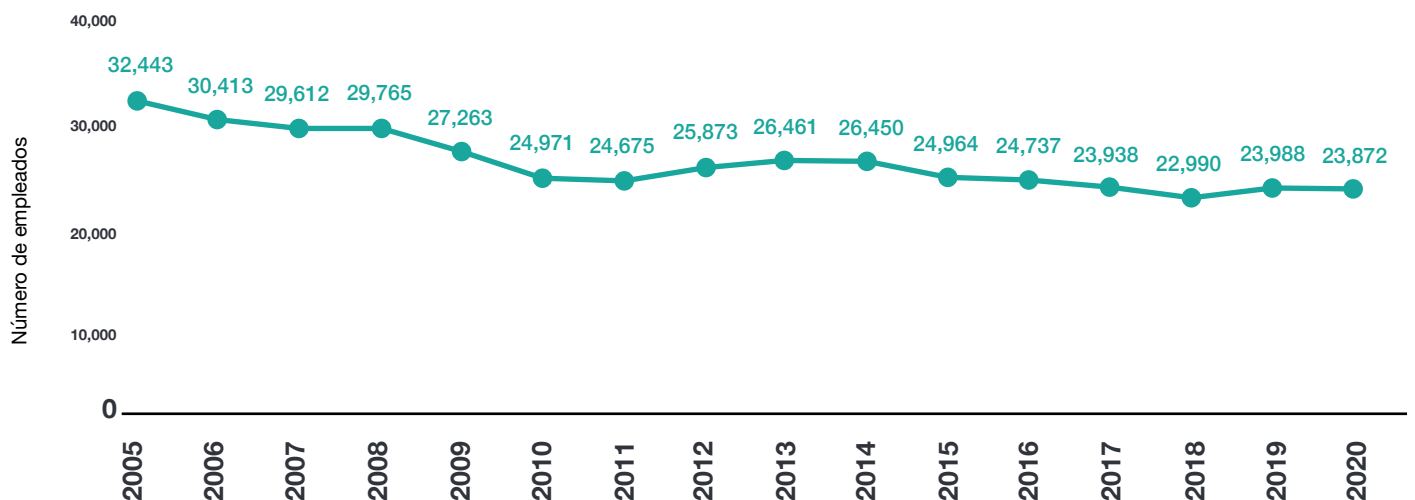



## Empleos por sector en las industrias culturales y creativas (escala logarítmica)

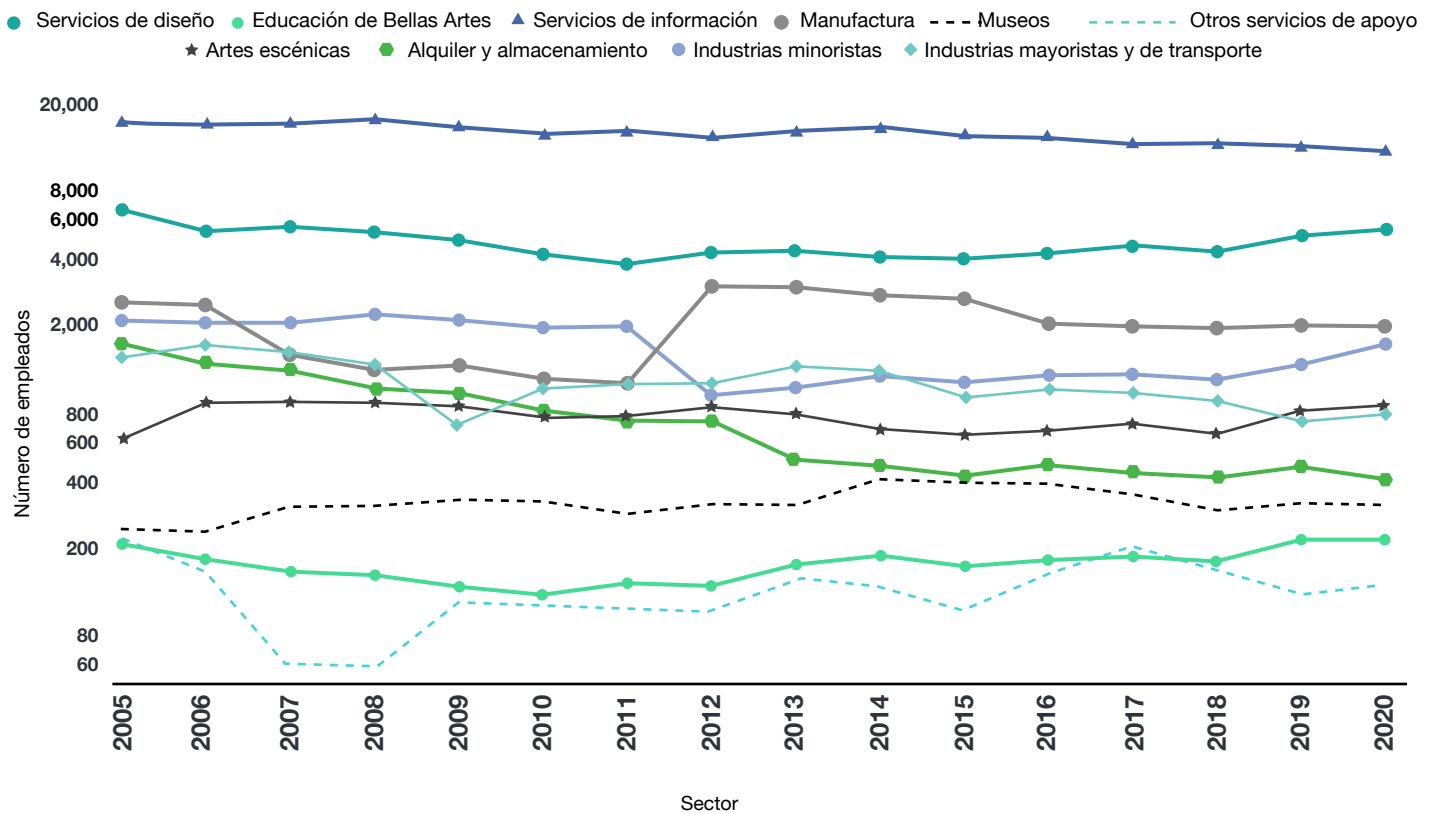

## Empleo total de las industrias culturales y creativas por industrias principales y de apoyo

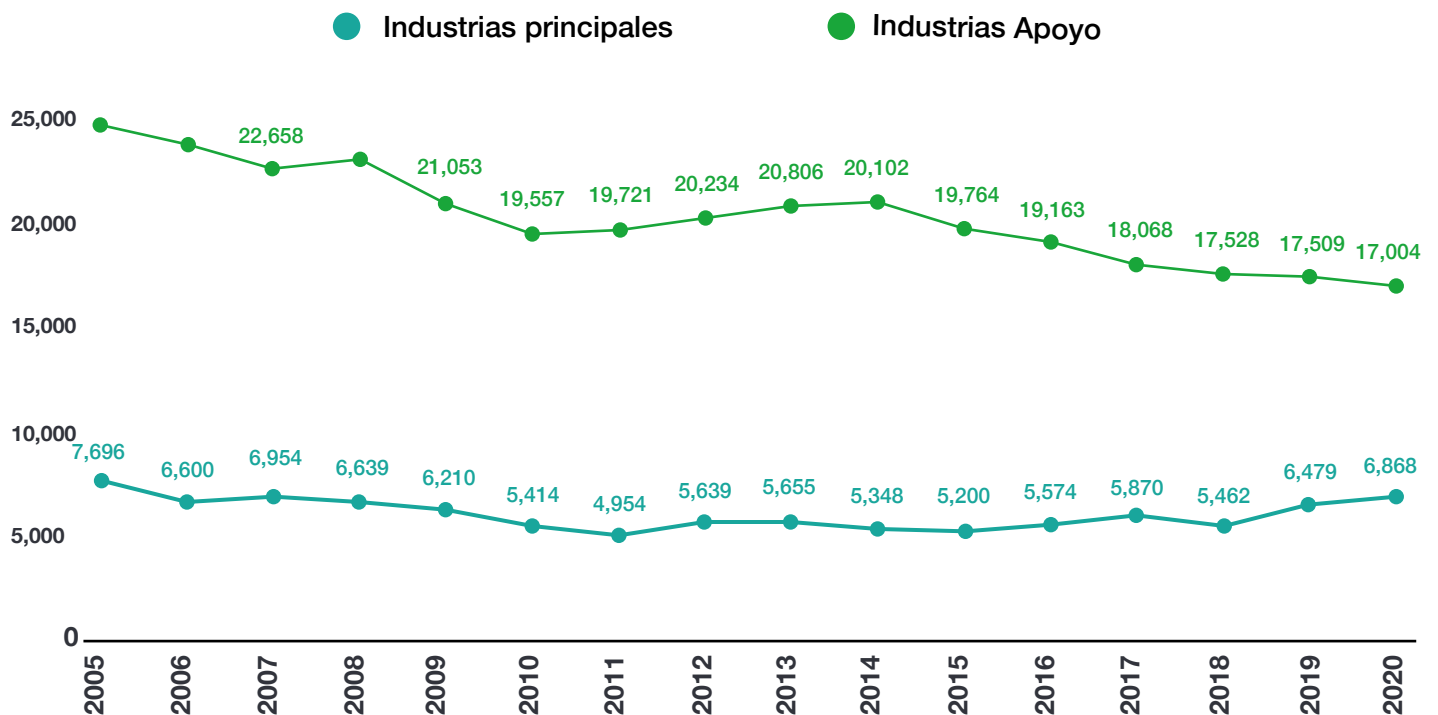

# ¿CUÁL ES EL SALARIO PROMEDIO?

El salario promedio más alto en el año 2020 lo tiene el sector de *Servicios de información* con **\$43,761** y a su vez es el único sector con un aumento en el salario promedio respecto al año anterior.

El salario promedio más bajo está en Educación en Bellas Artes con **\$9,587**.

El salario promedio aumentó en un **33.5%** en comparación con el año 2005.

Se estima un incremento de **\$543** en salario promedio por cada año.

## Salario promedio en las industrias culturales y creativas

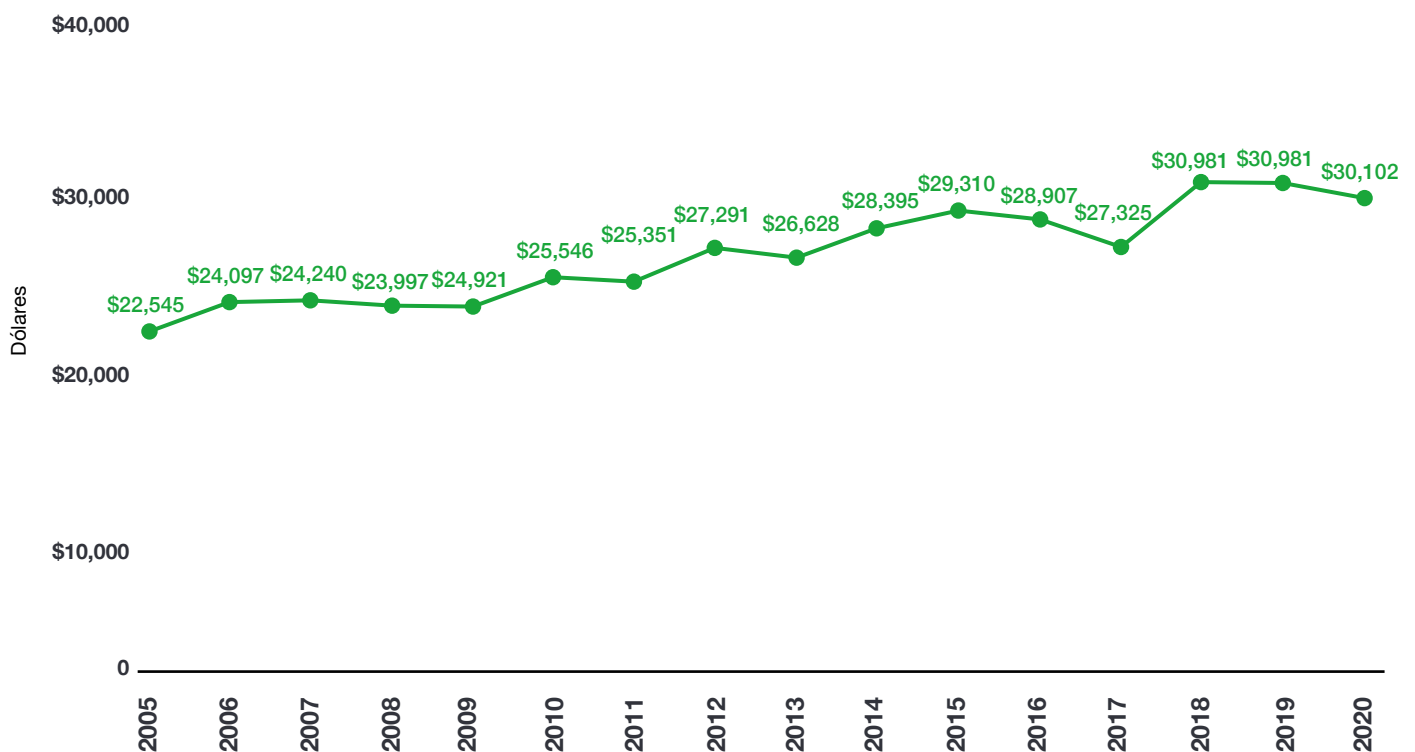

# Salario promedio por sector en las industrias culturales y creativas

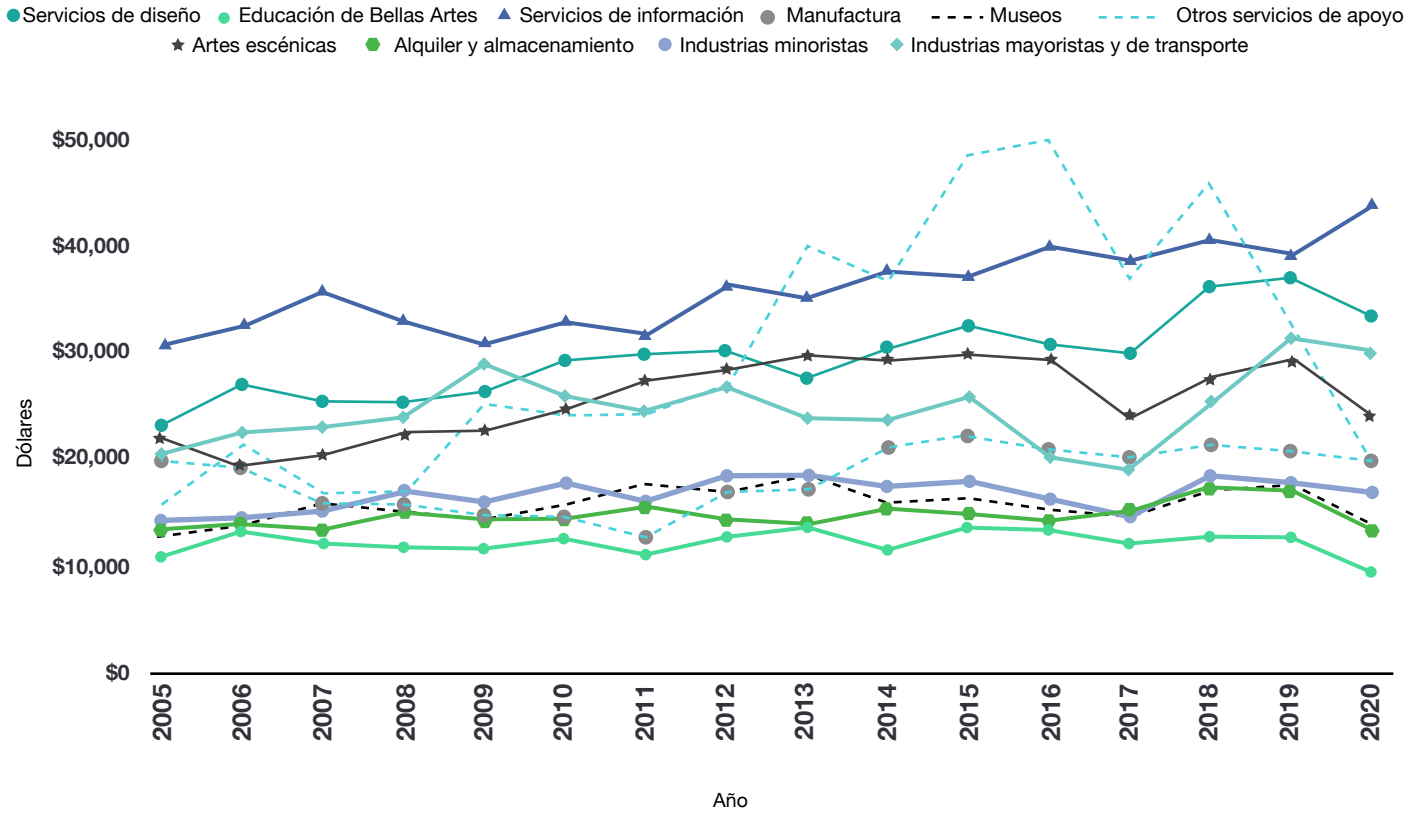

# Salario promedio total de las industrias culturales y creativas por industrias principales y de apoyo

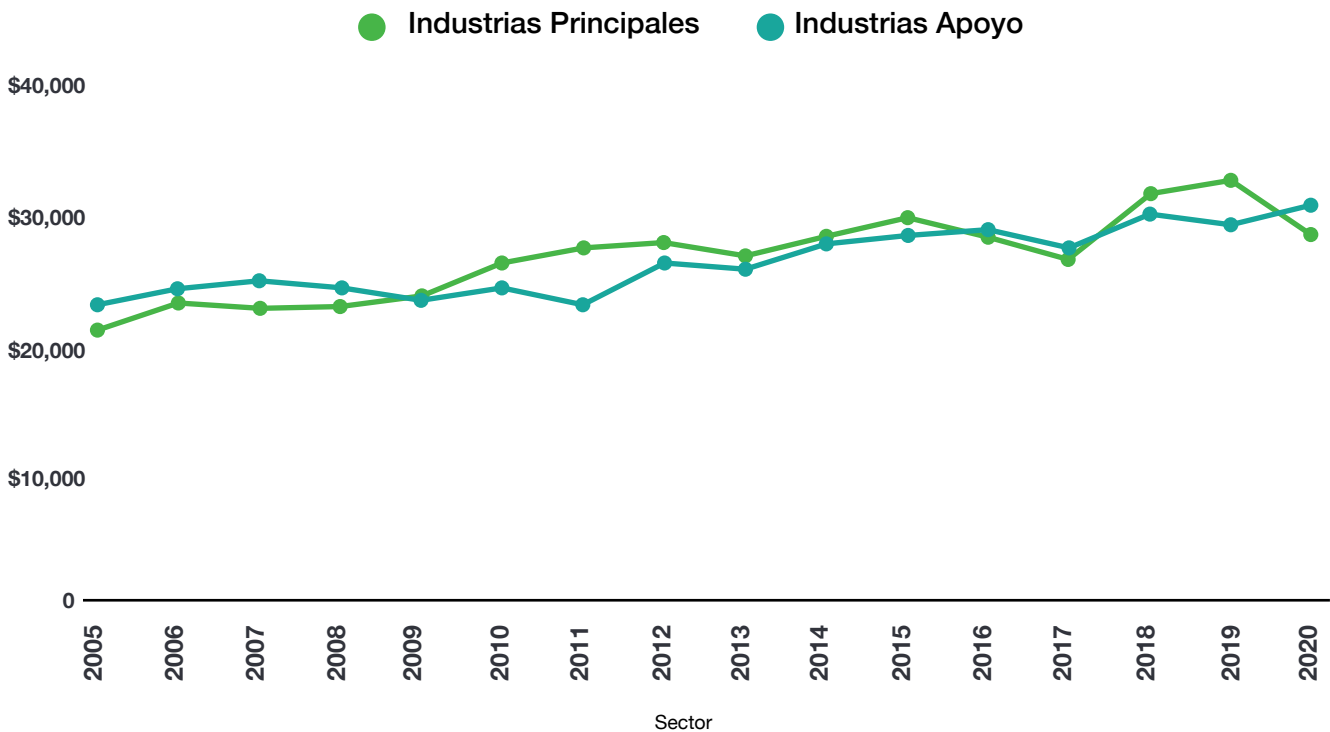

# ¿CUÁL ES EL PROMEDIO DE EMPLEADOS POR ESTABLECIMIENTOS?

- ◆ El promedio de empleados por establecimiento es **10.9**.
- ◆ El promedio más alto lo tiene el sector de *Servicios de información* con **18.2**, seguido por *Museos* con **13.3**
- ◆ En las industrias de apoyo, desde el 2005 se ha evidenciado una reducción en el promedio de empleos por establecimiento a razón de **0.8** por año.
- ◆ Los promedios más bajos de empleados por establecimiento lo tienen los sectores de *Alquiler y arrendamiento* con **4.2**, seguido de *Industrias minoristas* con un promedio de **4.5**.

**Promedio total de empleados por establecimiento en las industrias culturales y creativas**

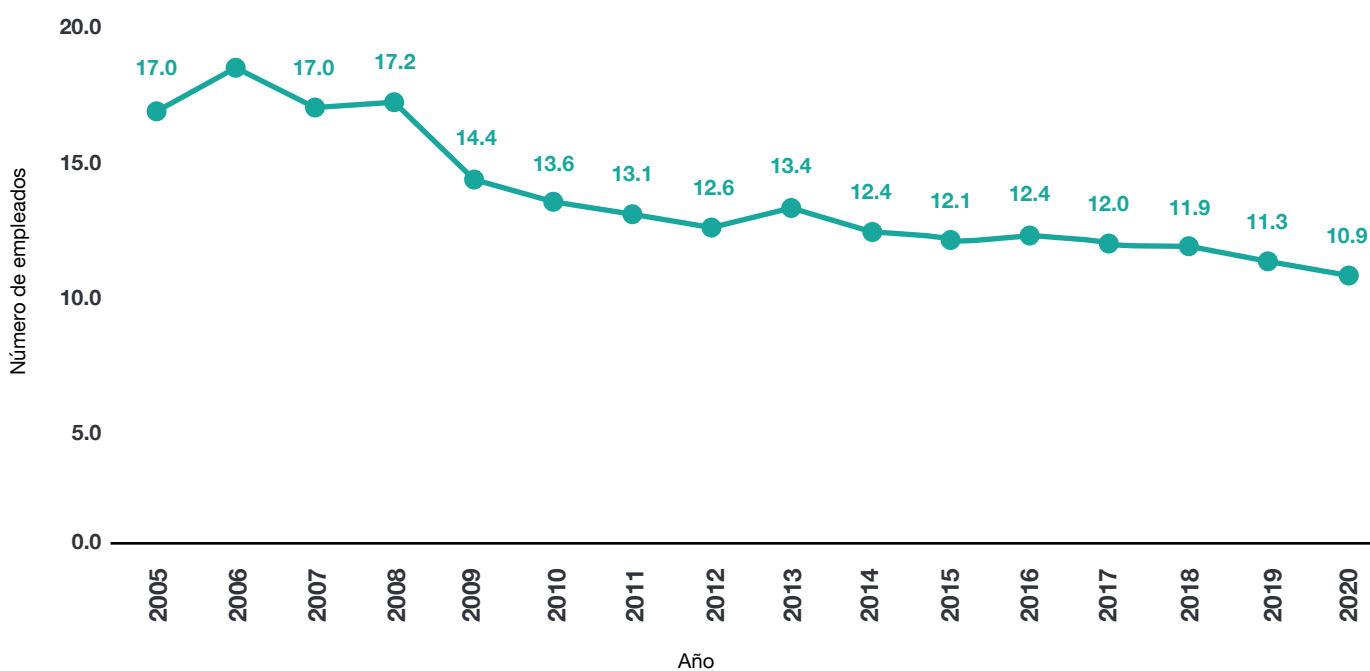

# Promedio de empleados por establecimientos por sector

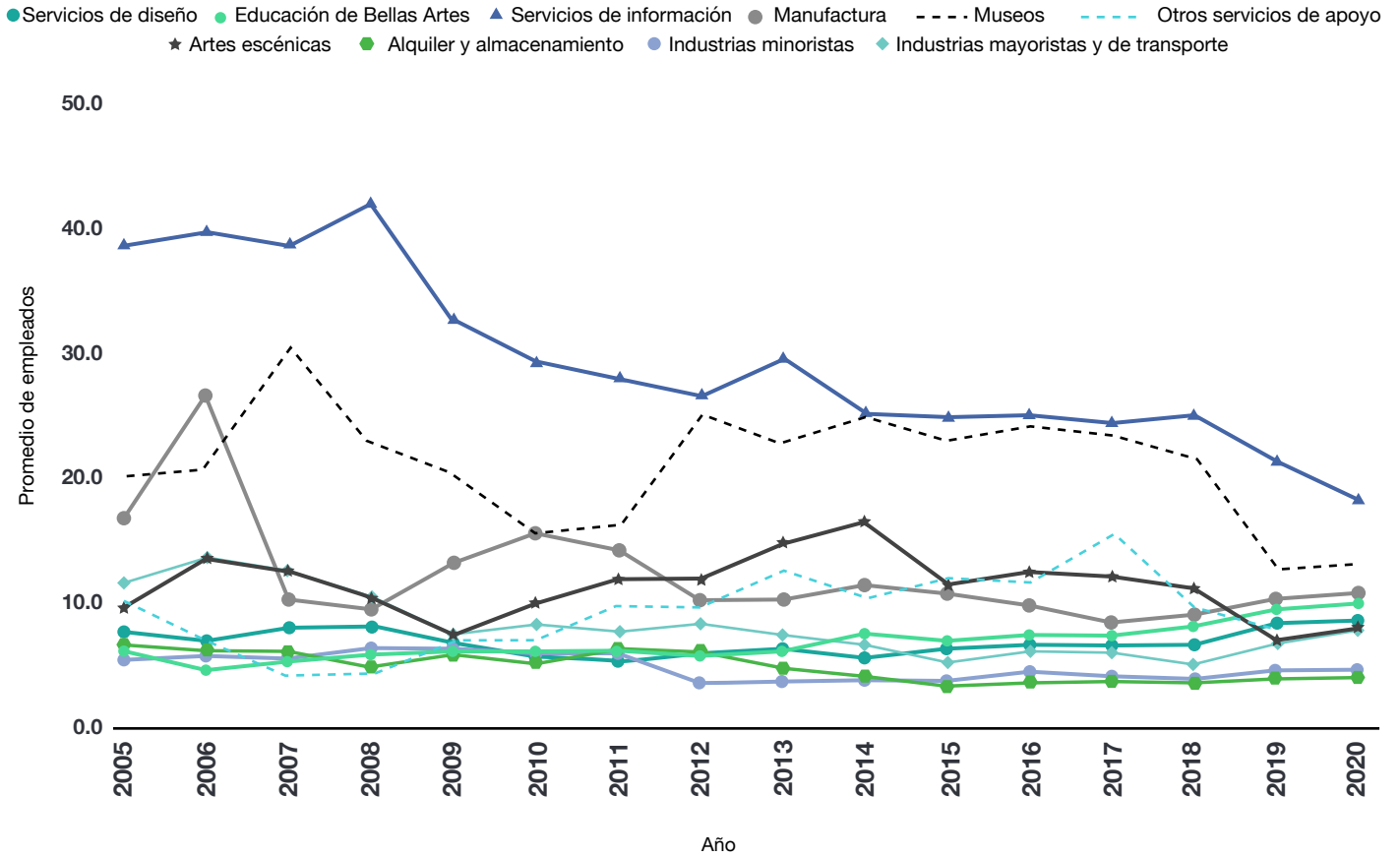

# Promedio de empleados por establecimiento en las industrias principales y de apoyo

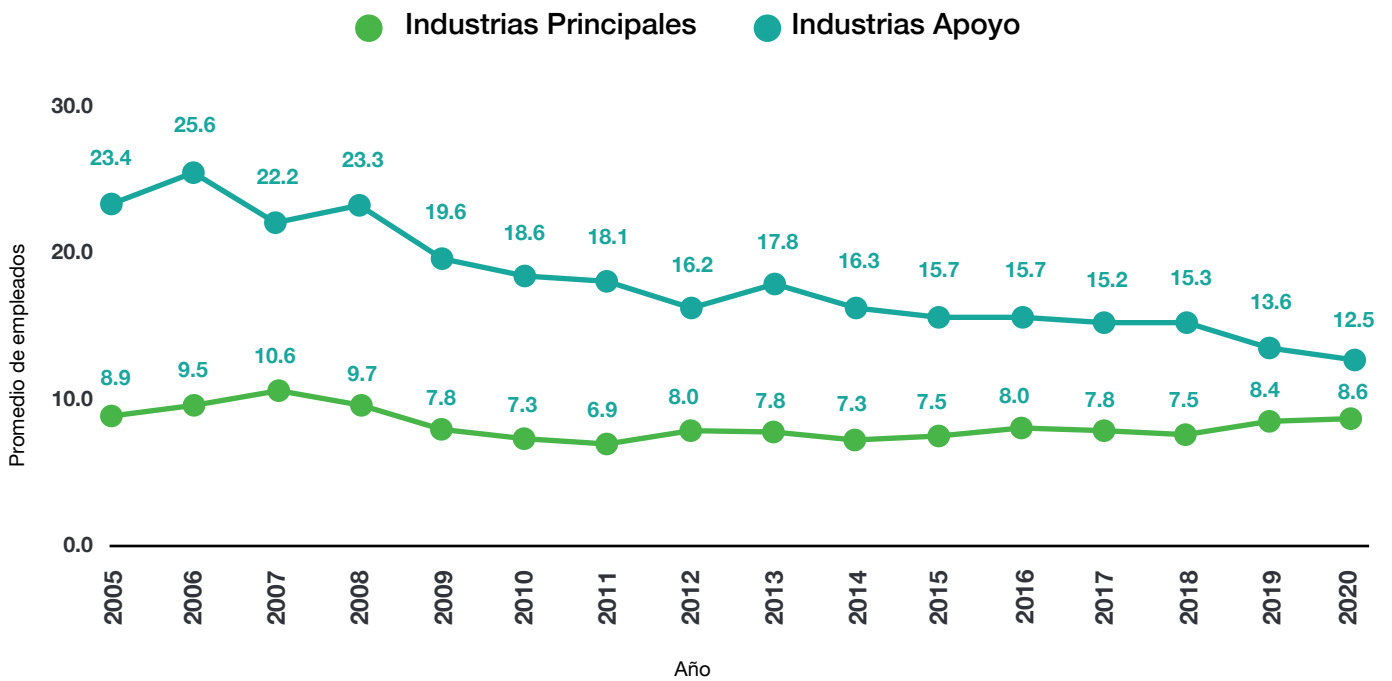

# ANÁLISIS POR SECTOR

## INDUSTRIAS PRINCIPALES

### ARTES ESCÉNICAS

#### Total de establecimientos en las artes escénicas

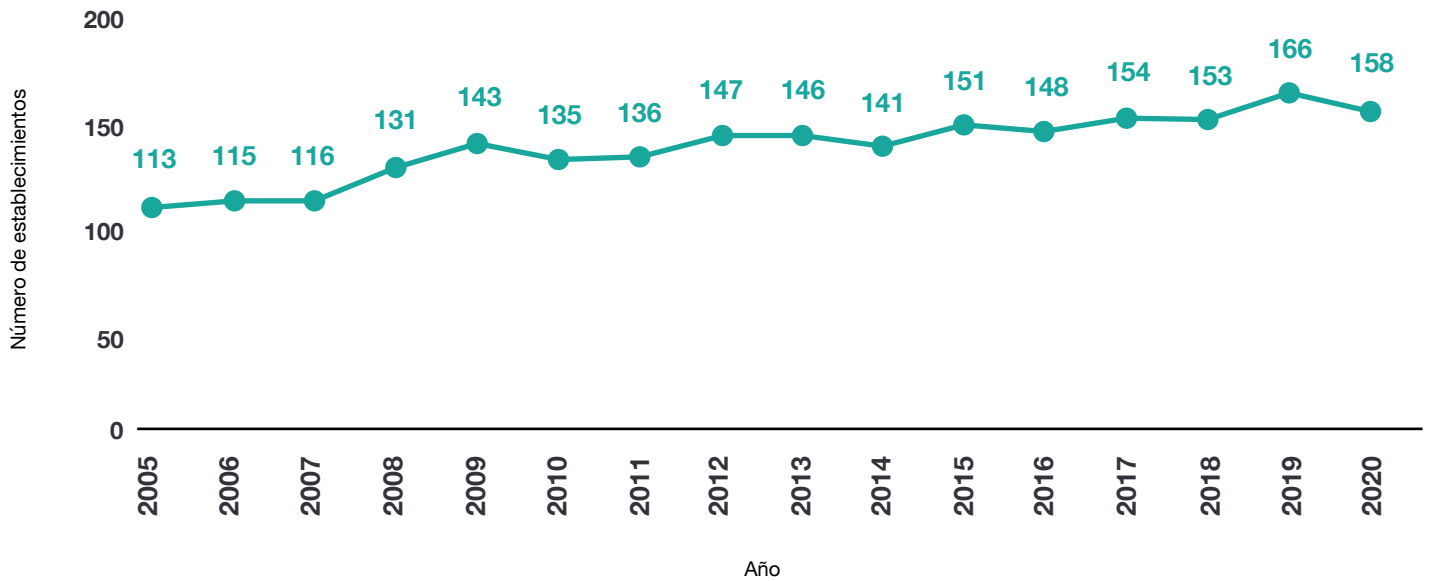

#### Nómina total artes escénicas (\$1,000)

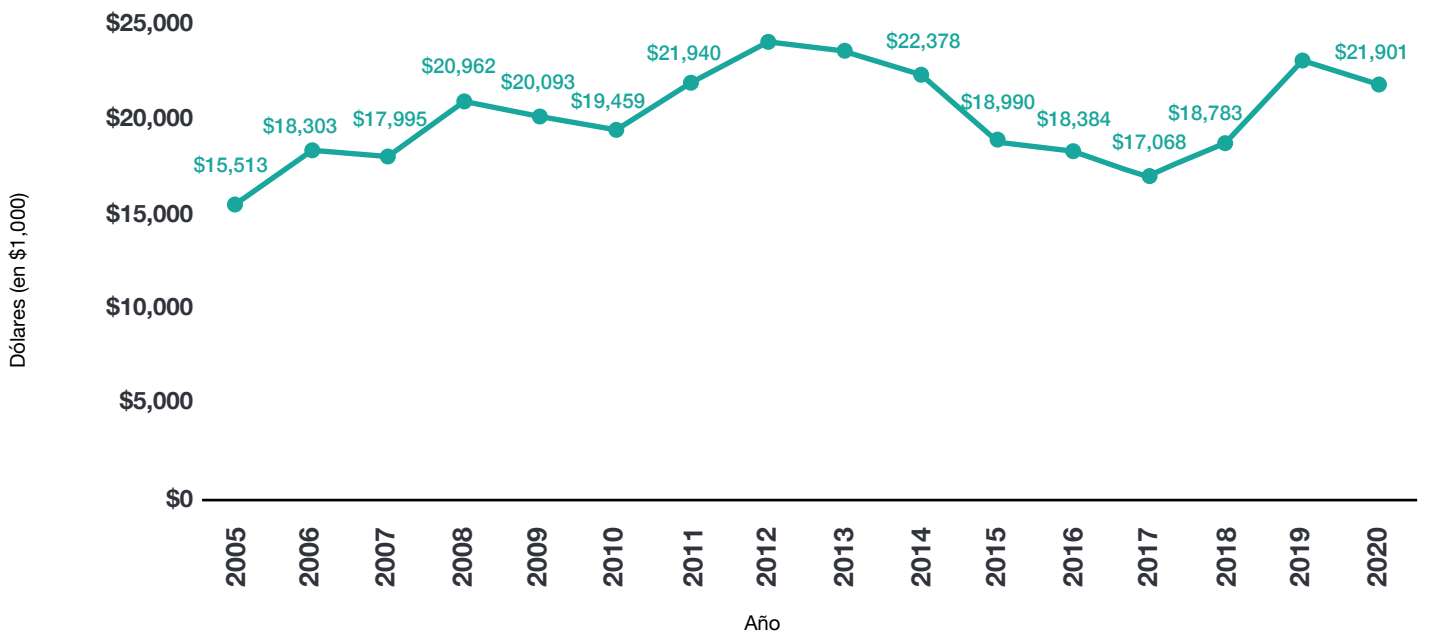

## Total de empleados en Artes escénicas

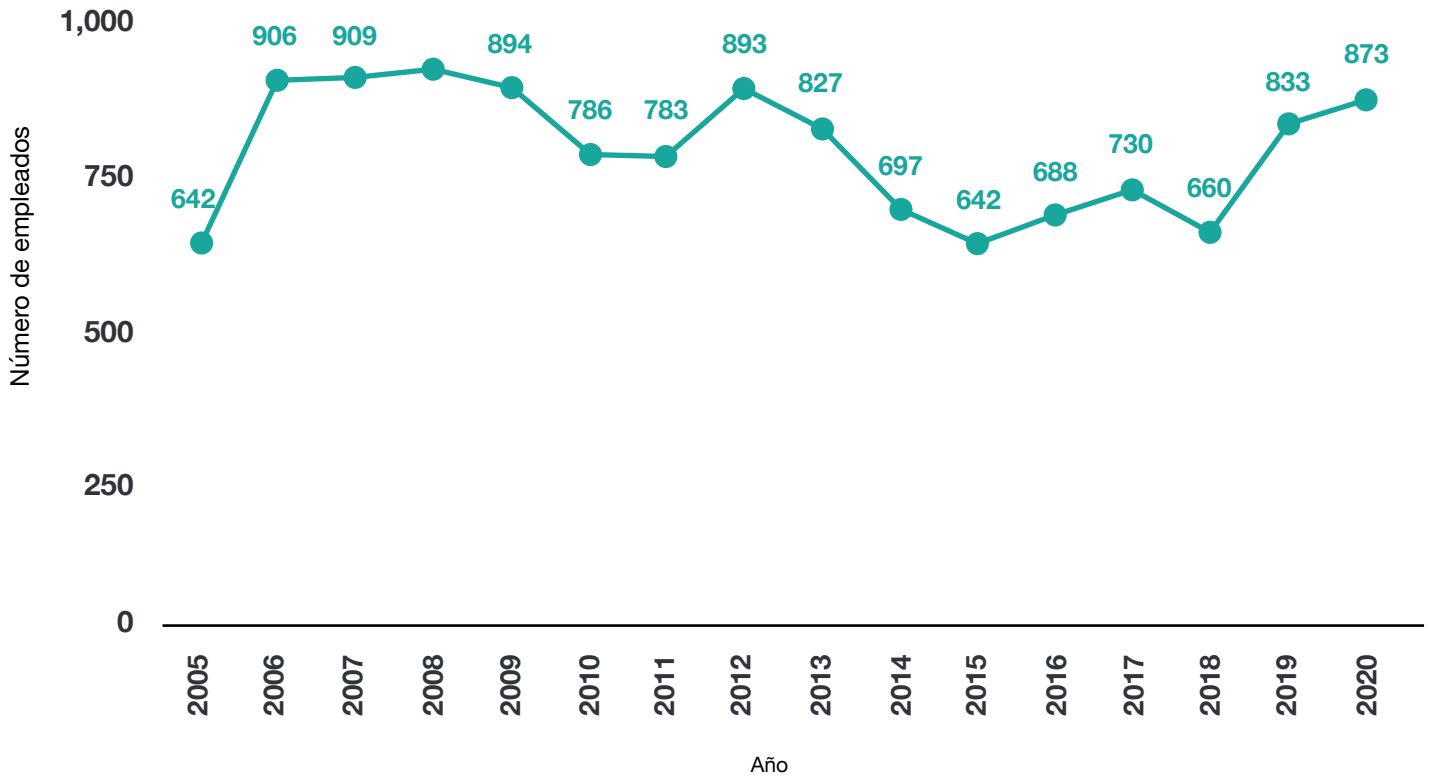

## Salario promedio en artes escénicas

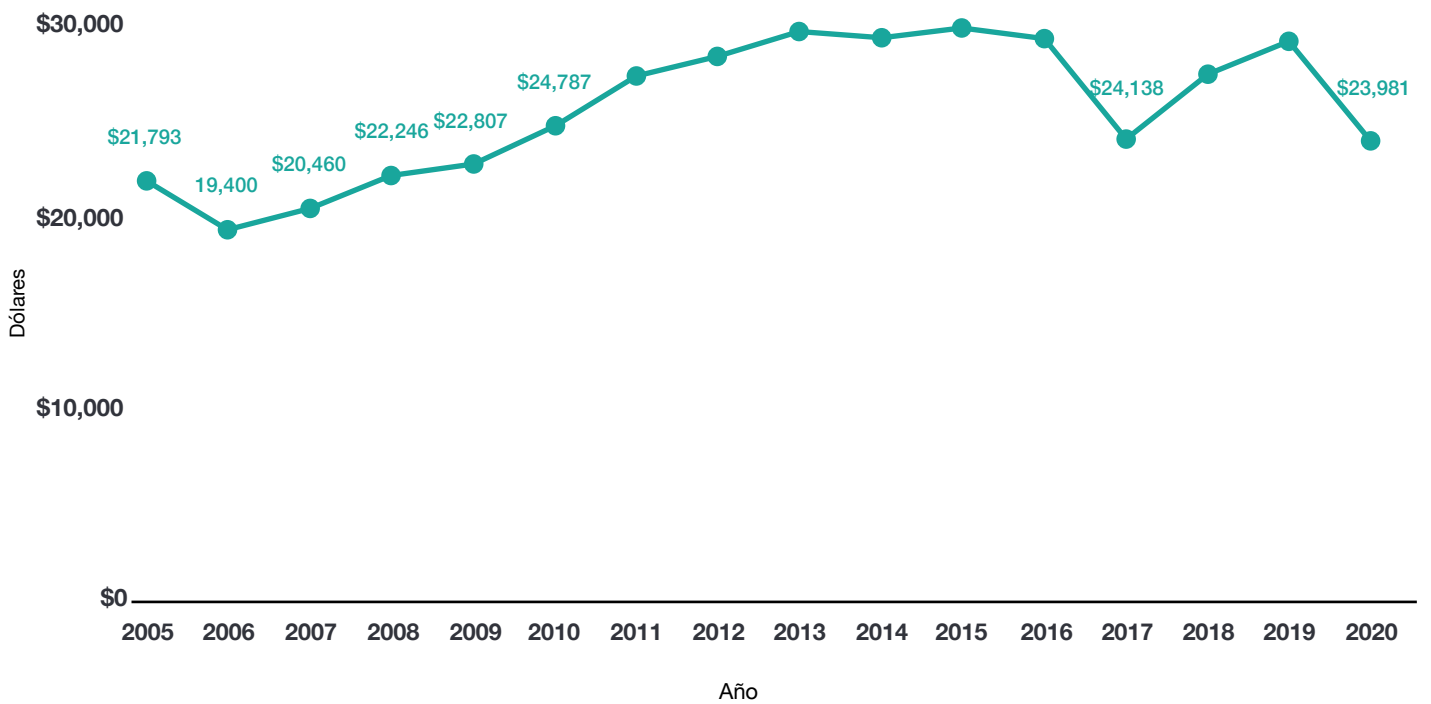

## Promedio de empleados por establecimientos en artes escénicas

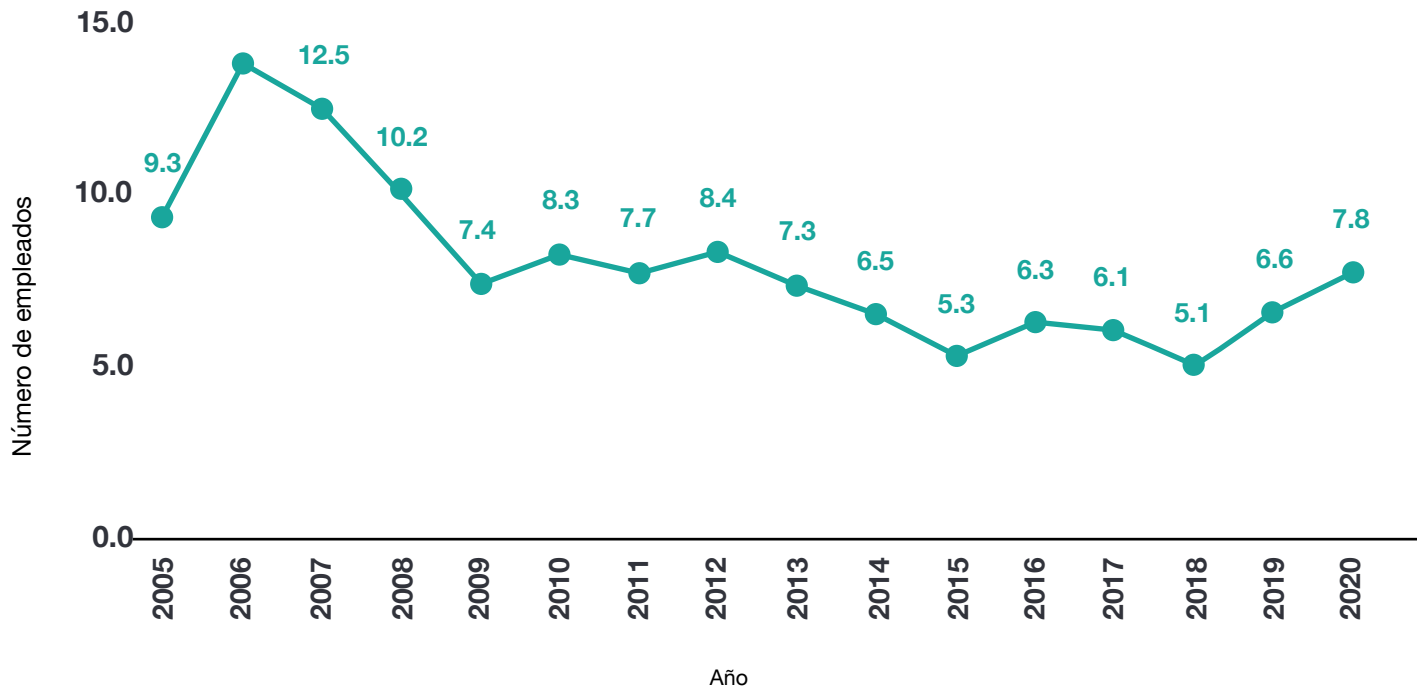

## MUSEOS

### Total de establecimientos en museos

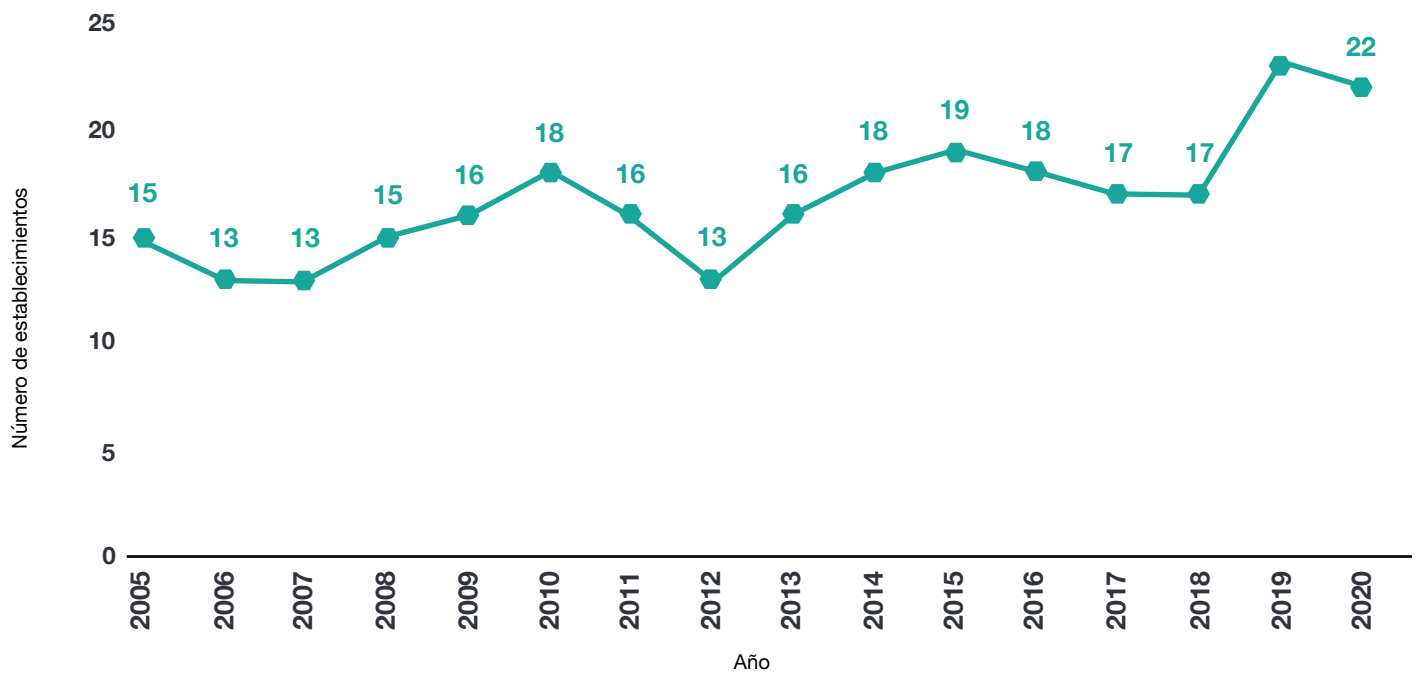



## Nómina total en museos (\$1,000)

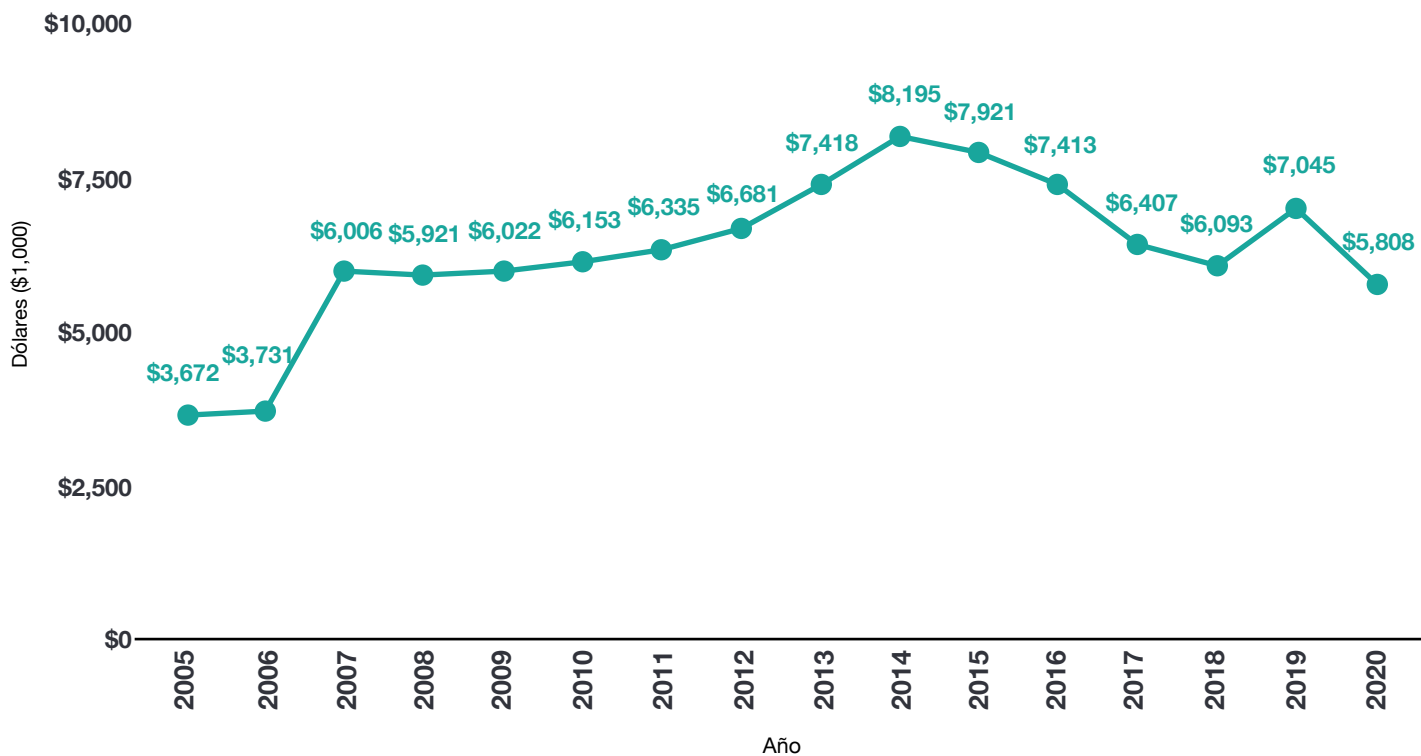

## Total de empleados en museos

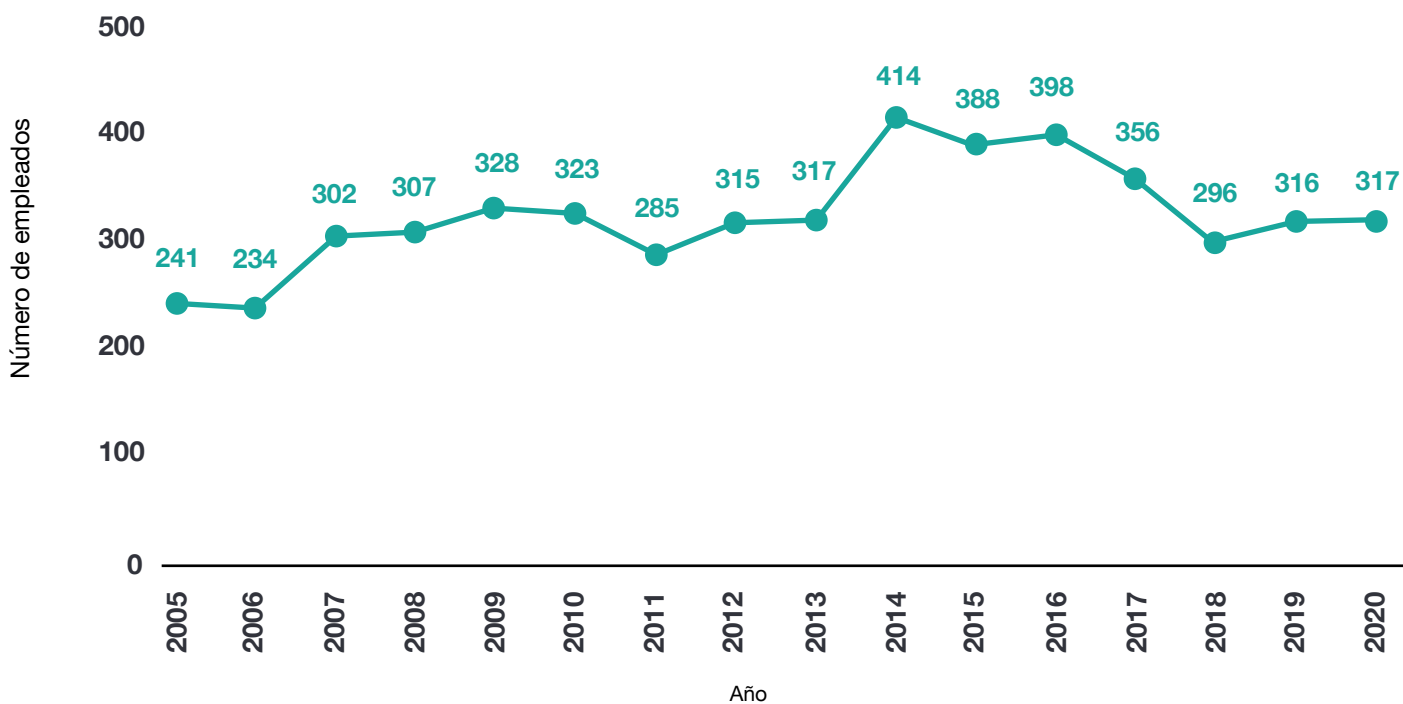

## Salario promedio en museos

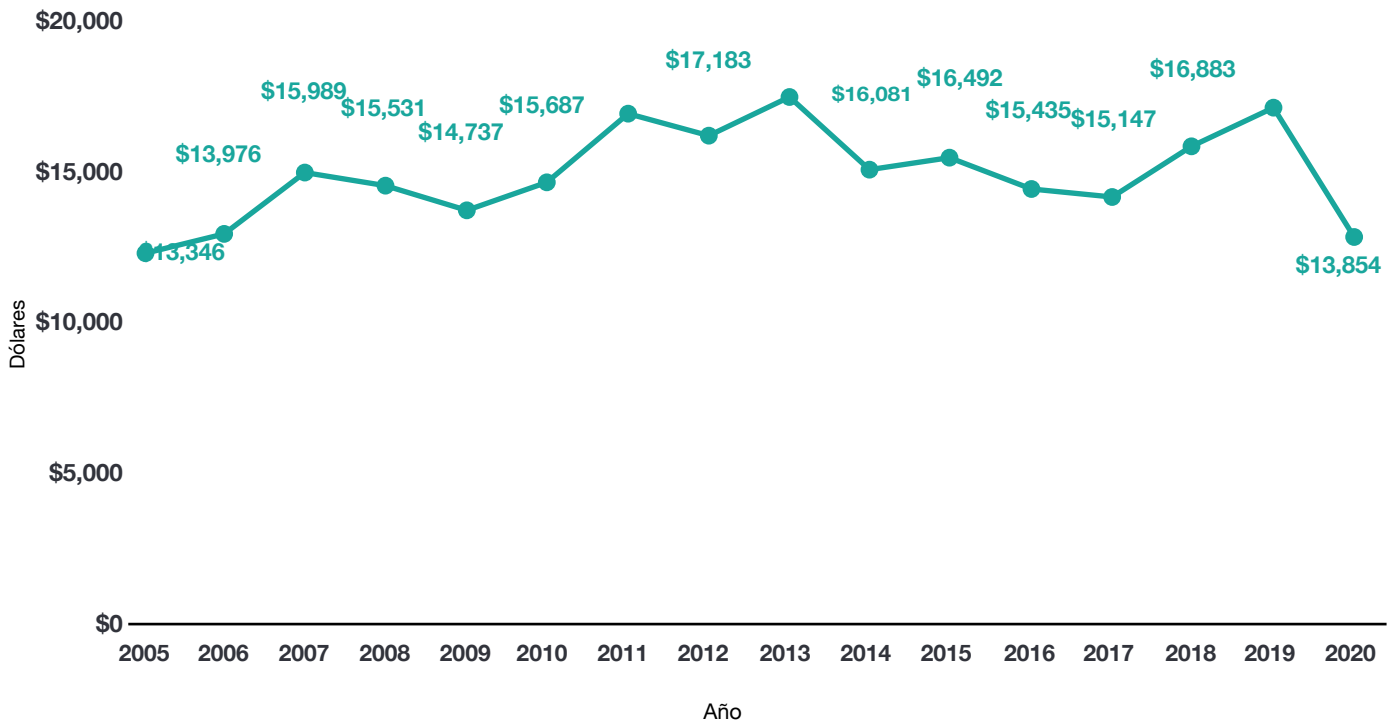

## Promedio de empleados por establecimientos en museos

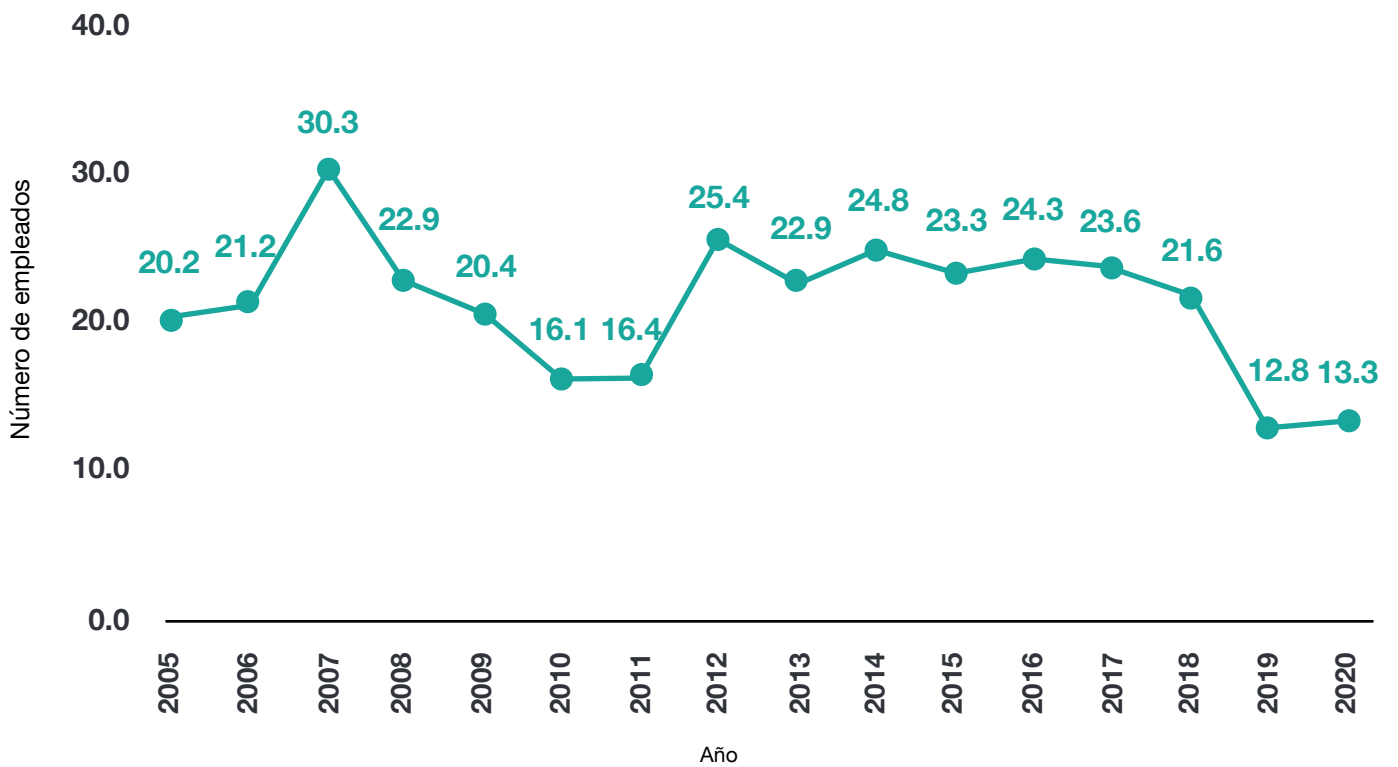

# SERVICIOS DE DISEÑO

## Total de establecimientos en servicios de diseño

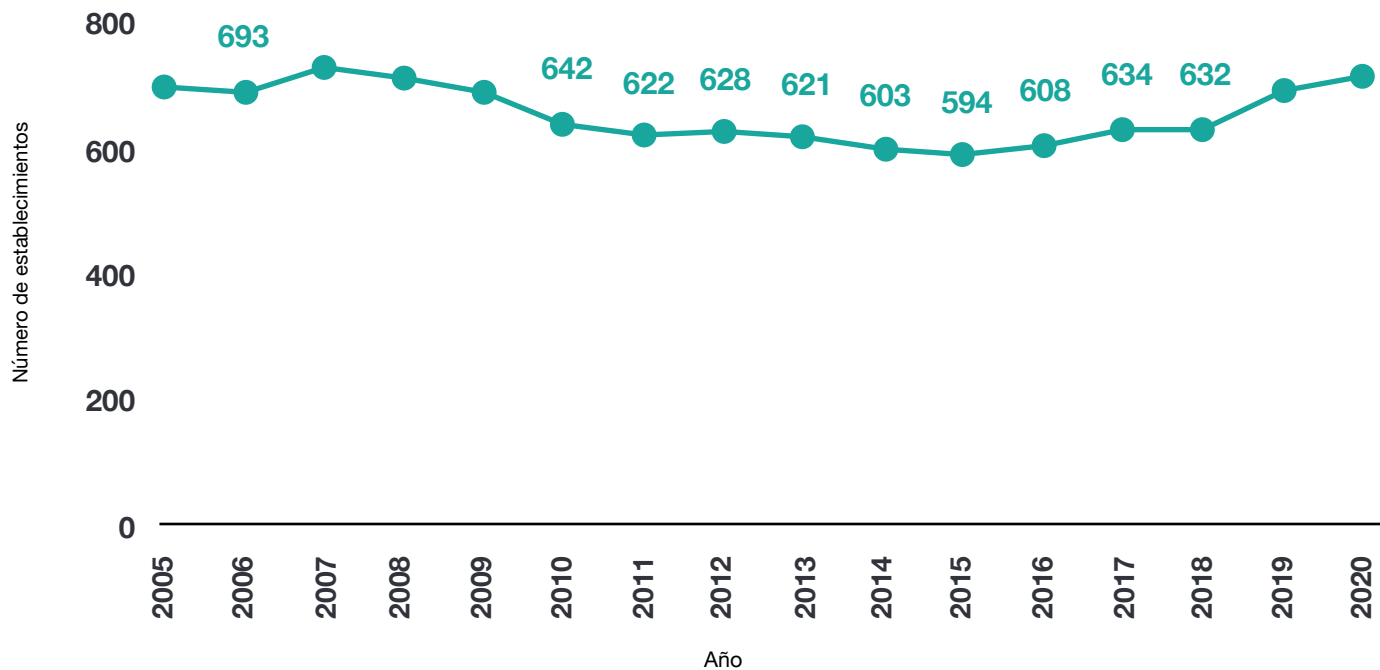

## Nómina total en servicios de diseño (\$1,000)

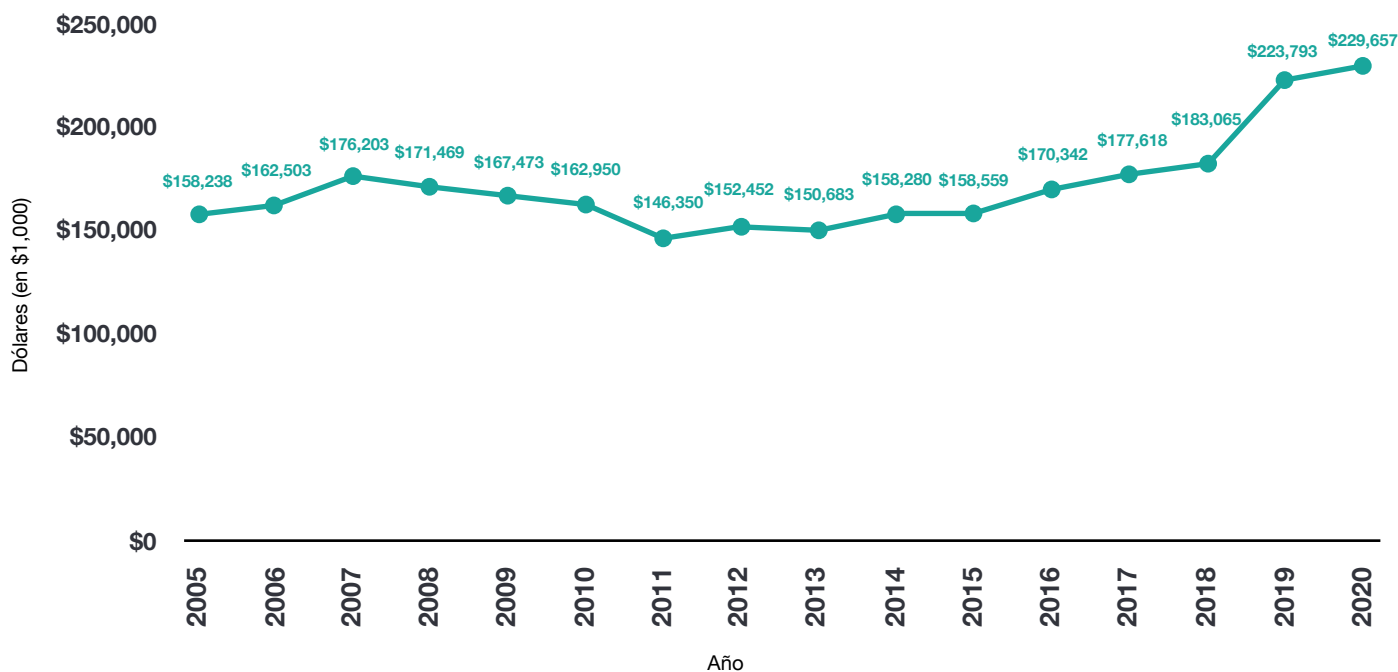

## Total de empleados en servicios de diseño

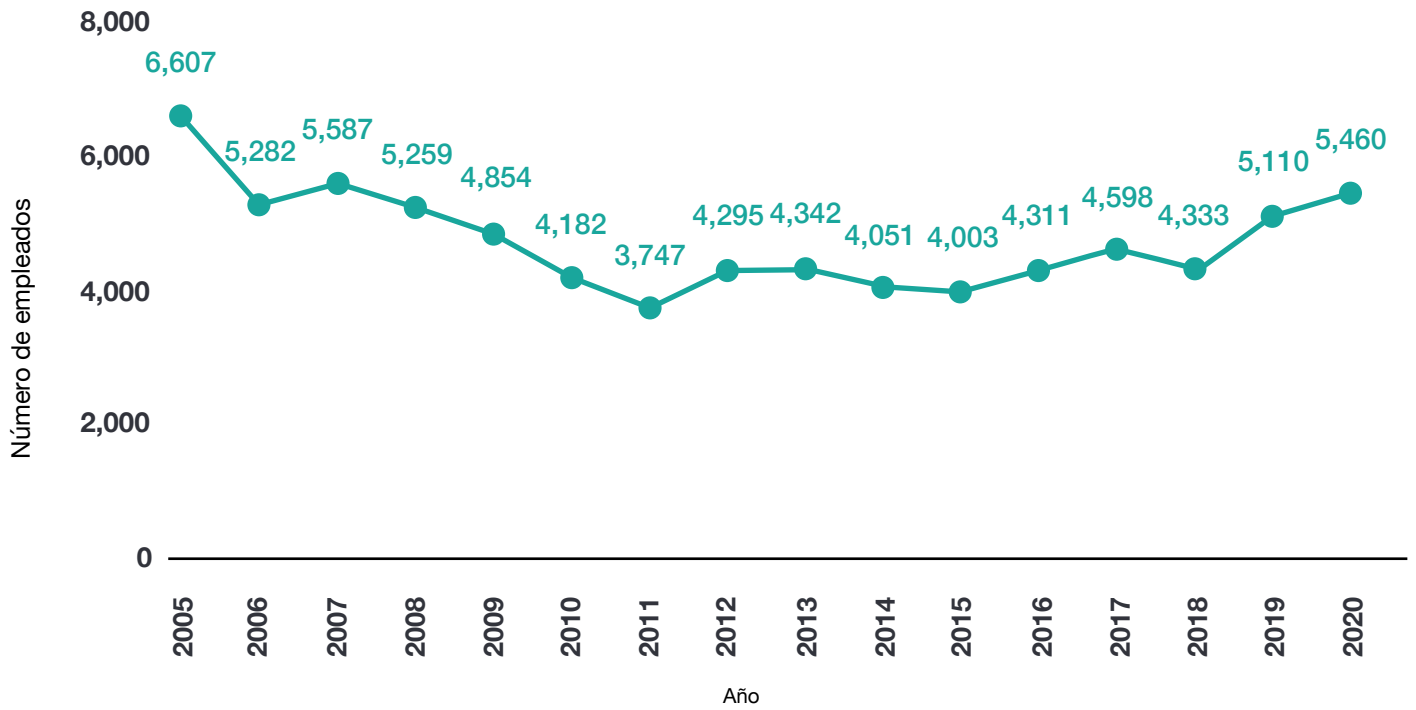

## Salario promedio en servicios de diseño

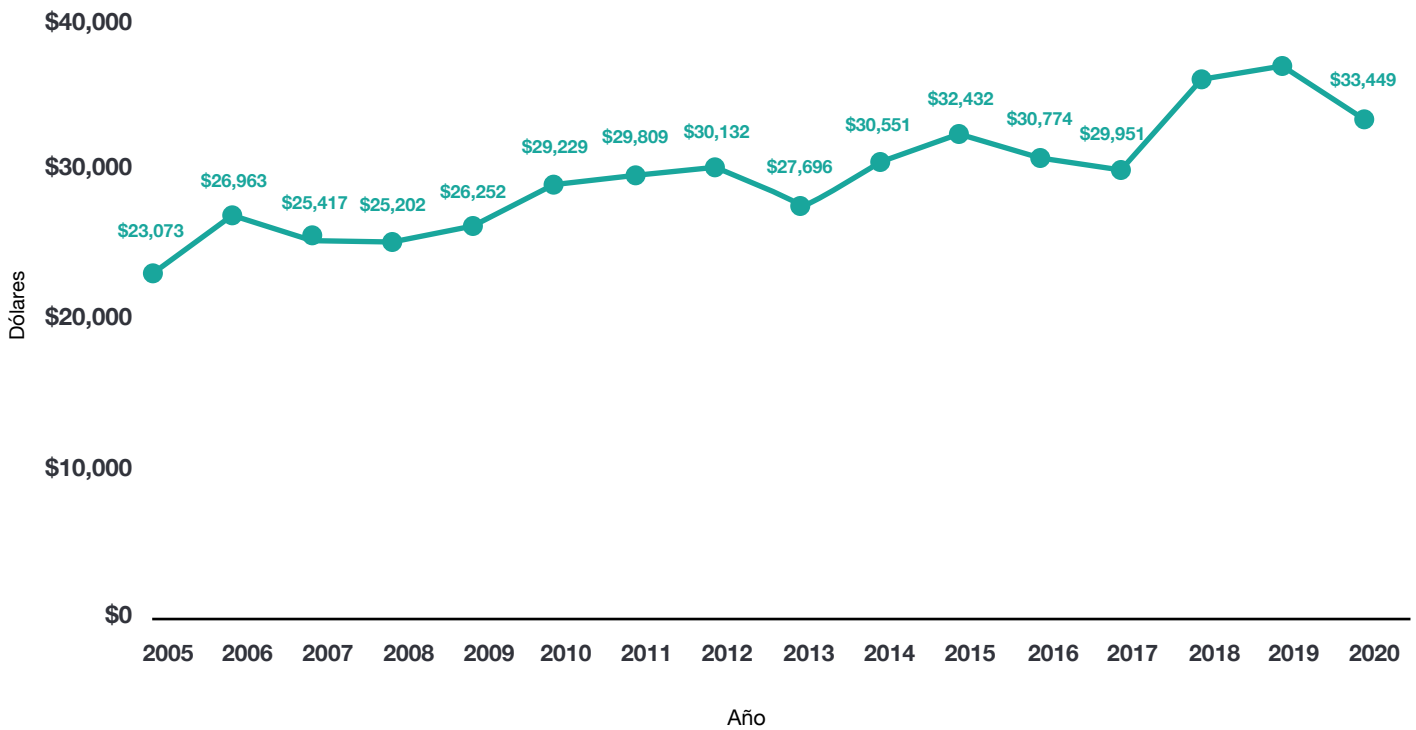

## Promedio de empleados por establecimientos en servicios de diseño

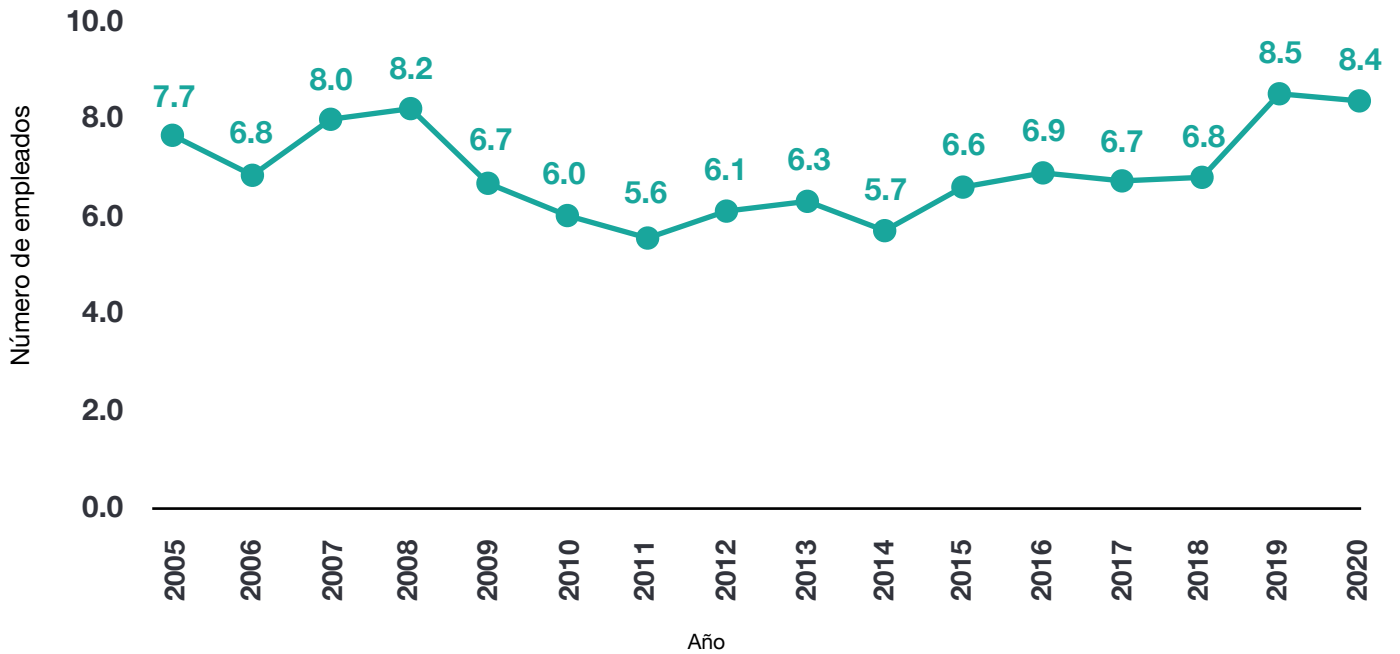

## EDUCACIÓN DE BELLAS ARTES

### Total de establecimientos en educación de Bellas Artes

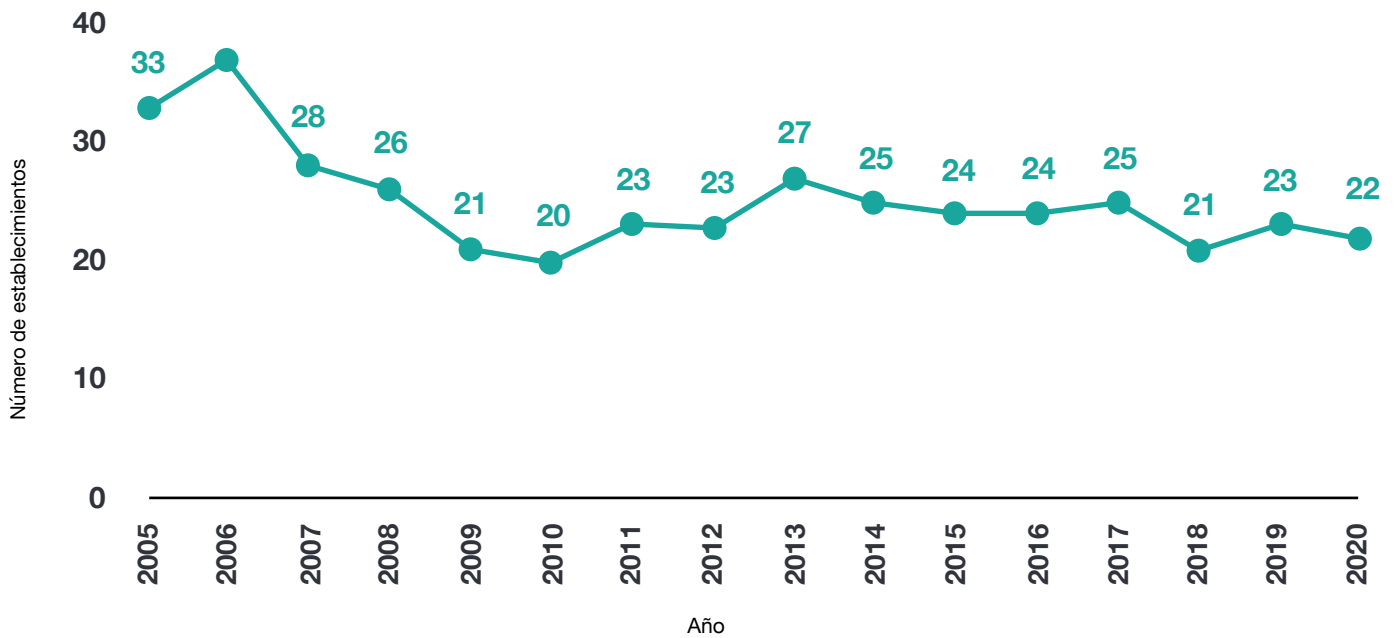

## Nómina total en educación en Bellas Artes (\$1,000)

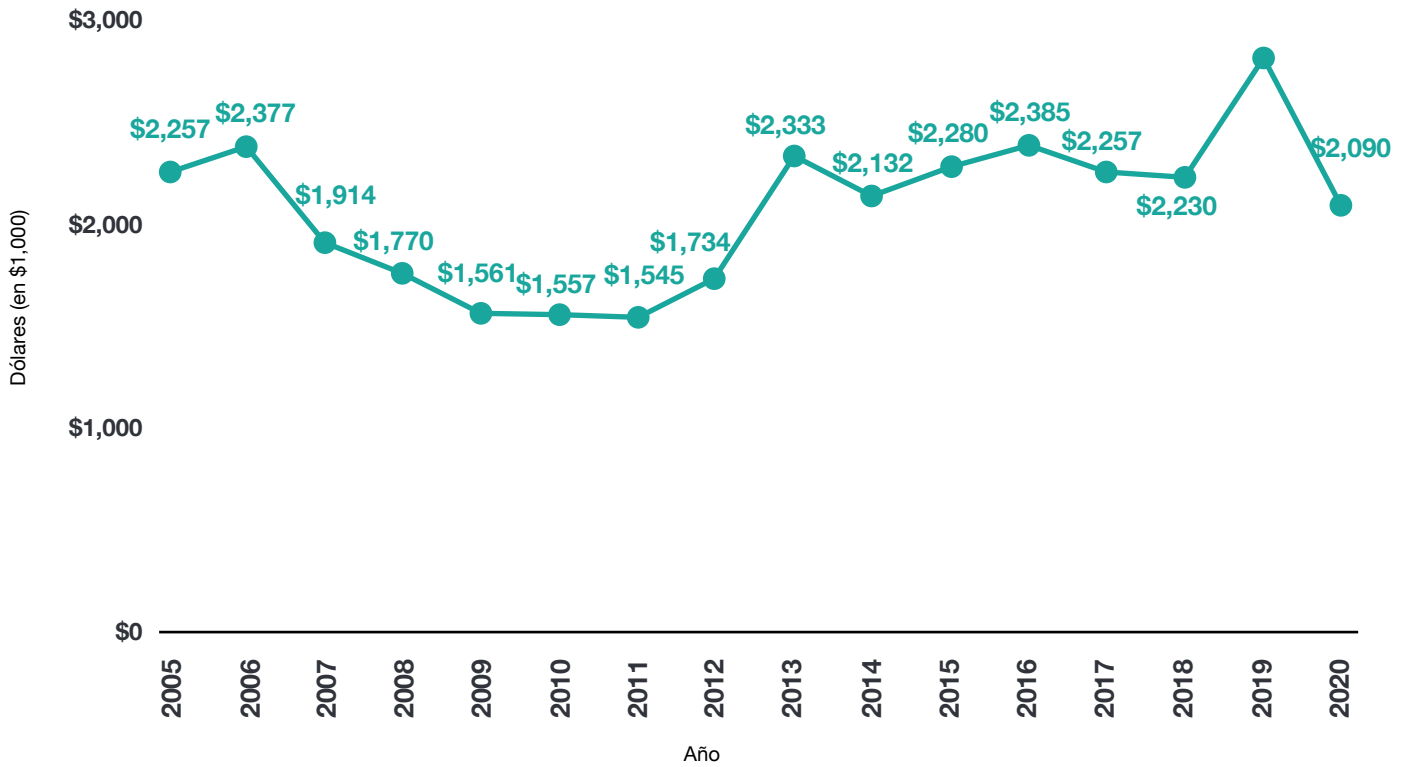

## Total de empleados en educación en Bellas Artes

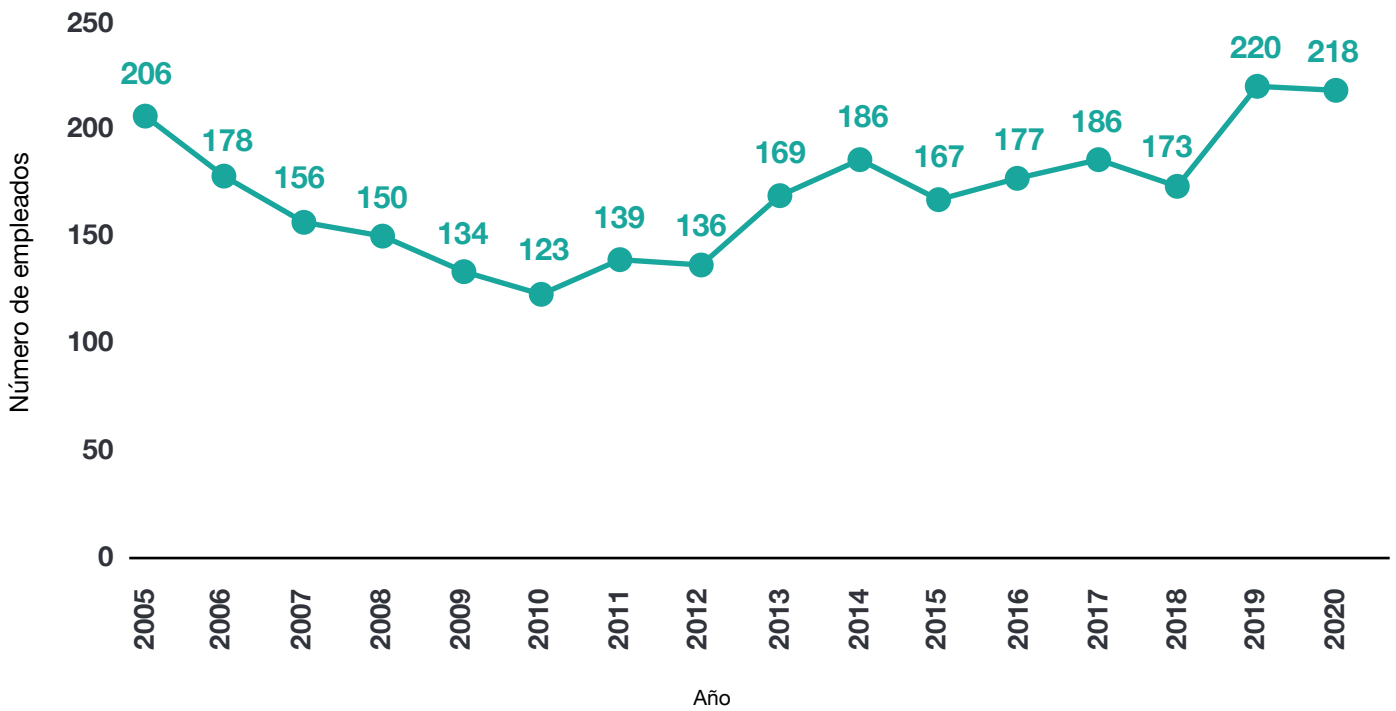

## Salario promedio en educación de Bellas Artes

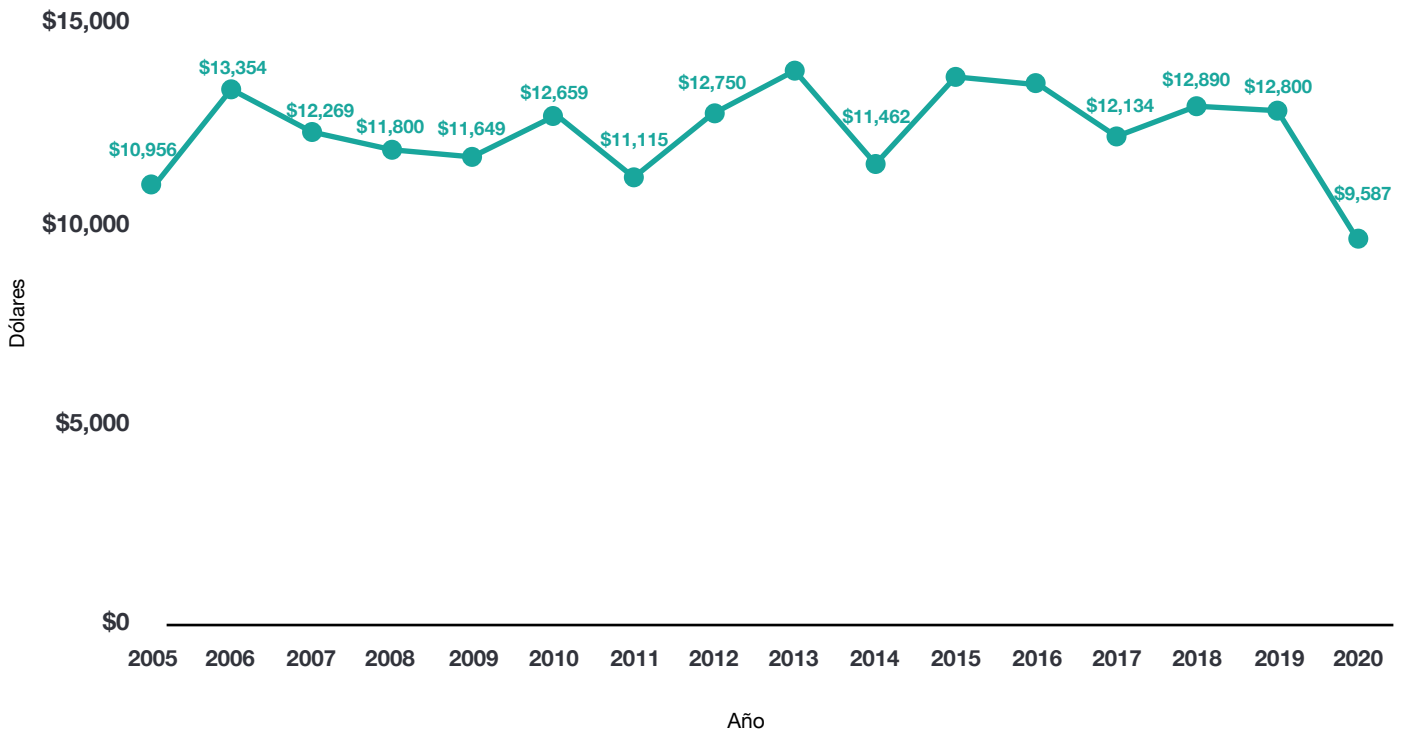

## Promedio de empleados por establecimientos en educación de Bellas Artes

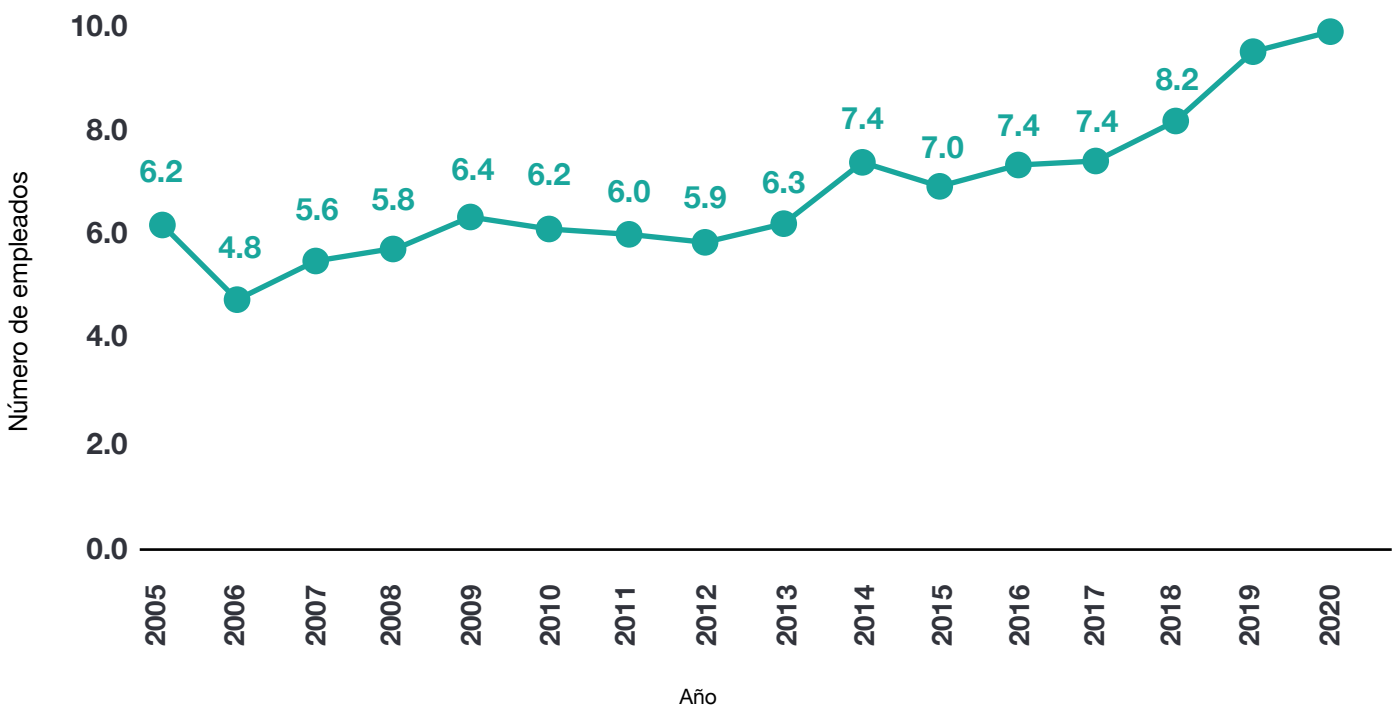

# INDUSTRIAS DE APOYO

## SERVICIOS DE INFORMACIÓN

### Total de establecimientos en servicios de información

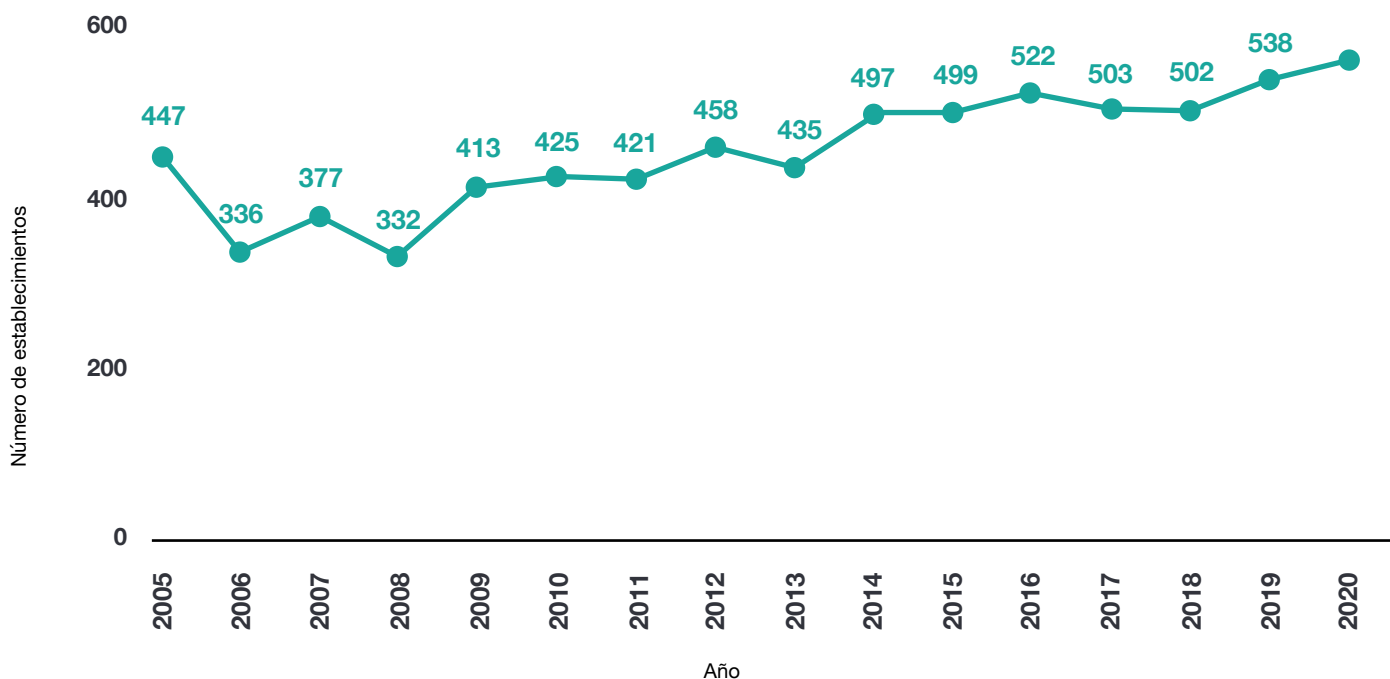

### Nómina total servicios de información (\$1,000)

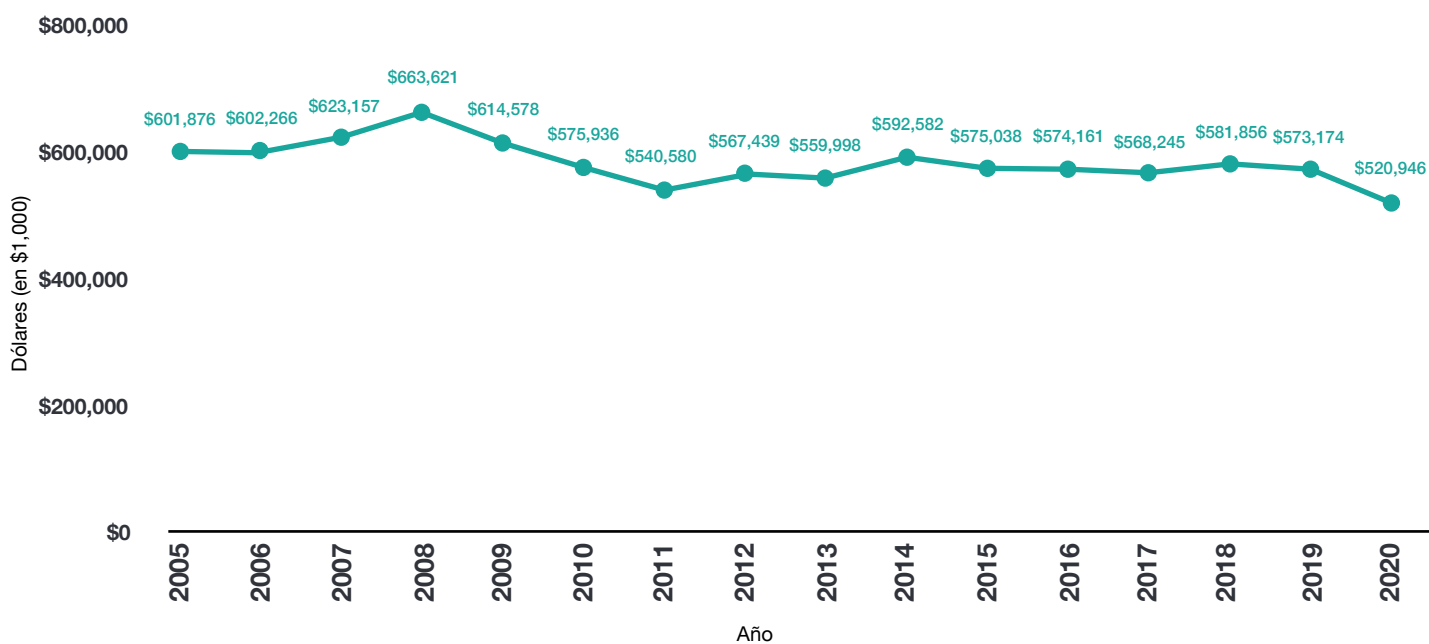



## Total de empleados en servicios de información

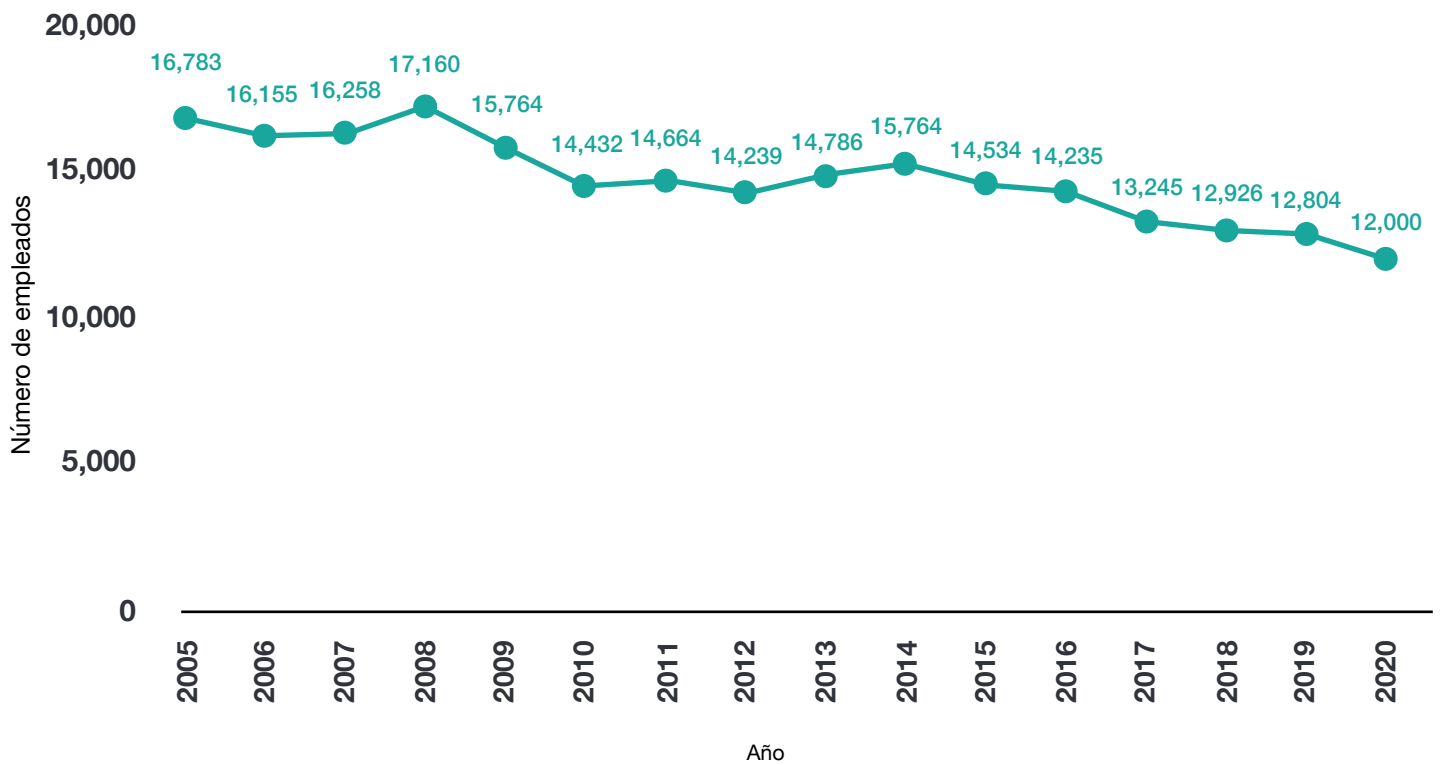

## Salario promedio en servicios de información

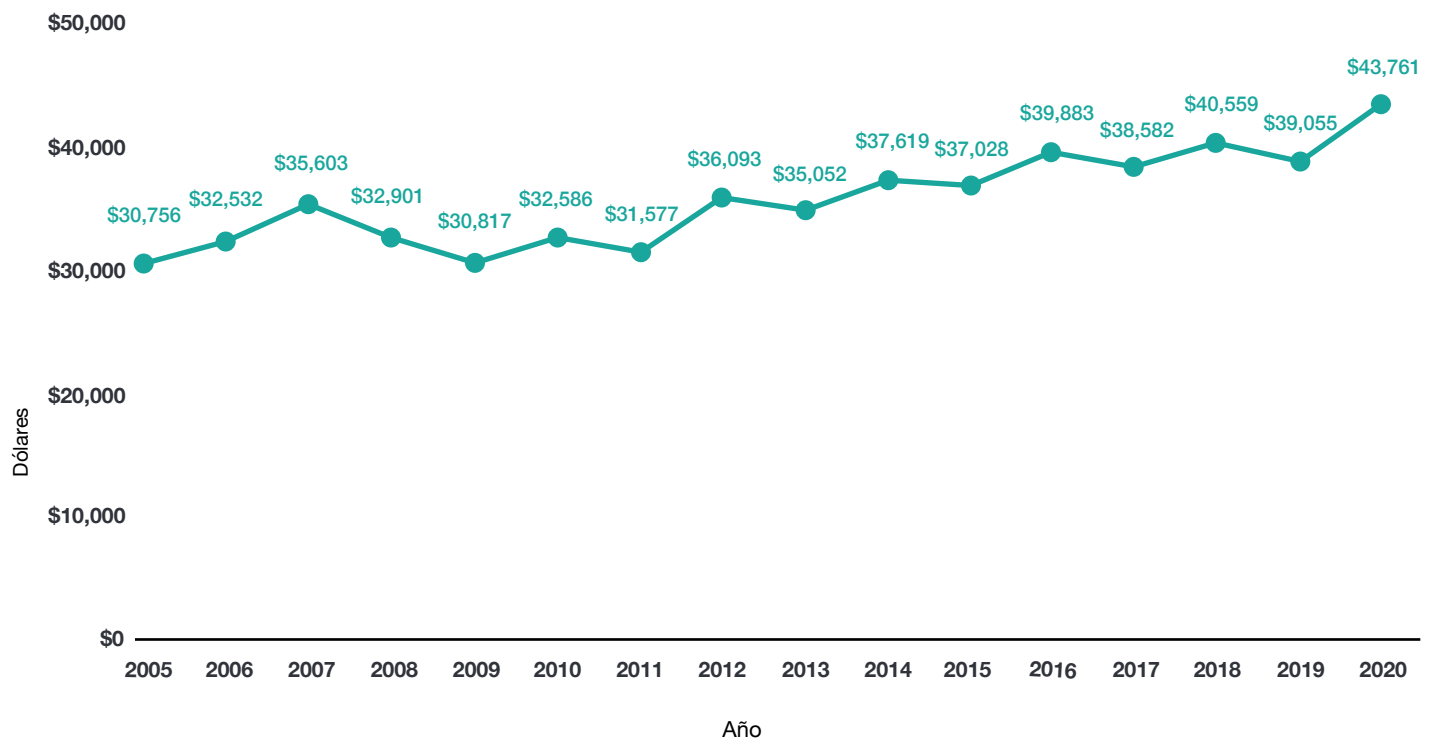

## Promedio de empleados por servicios de información

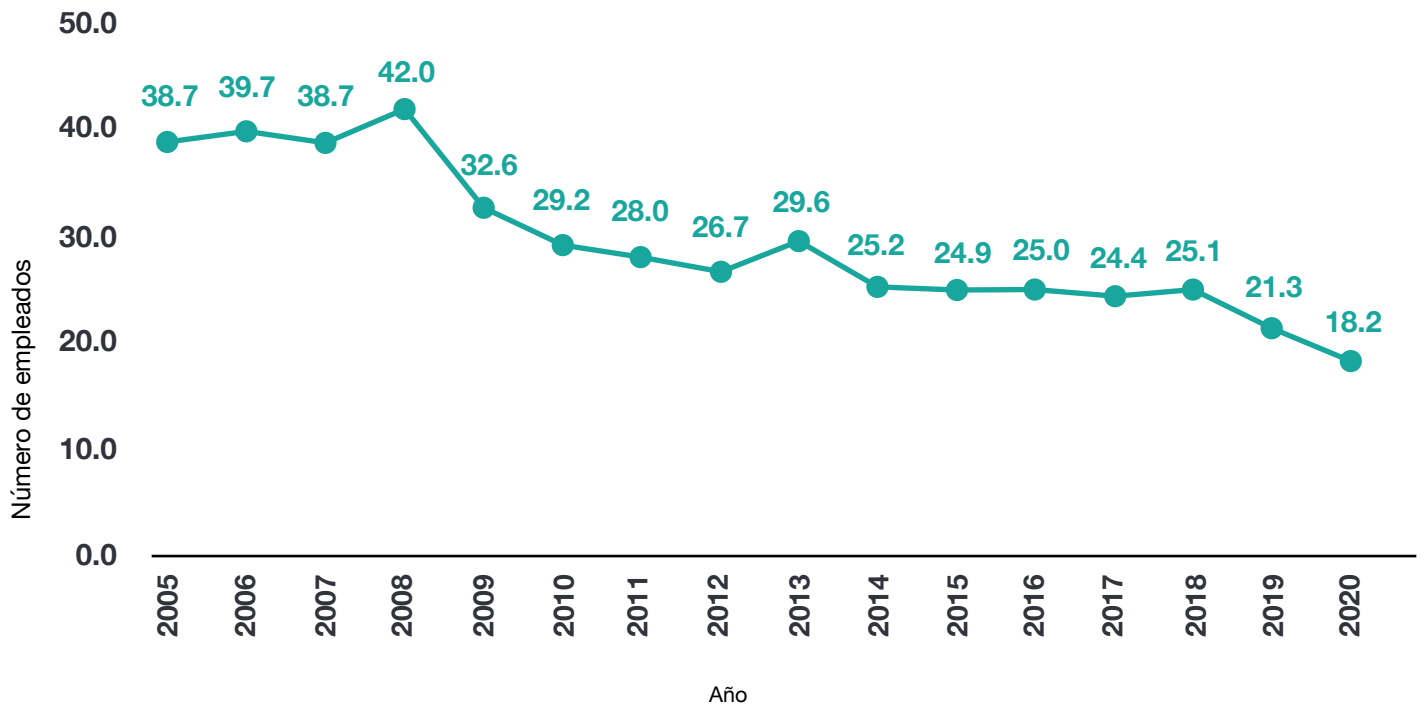

## MANUFACTURA

### Total de establecimientos en manufactura

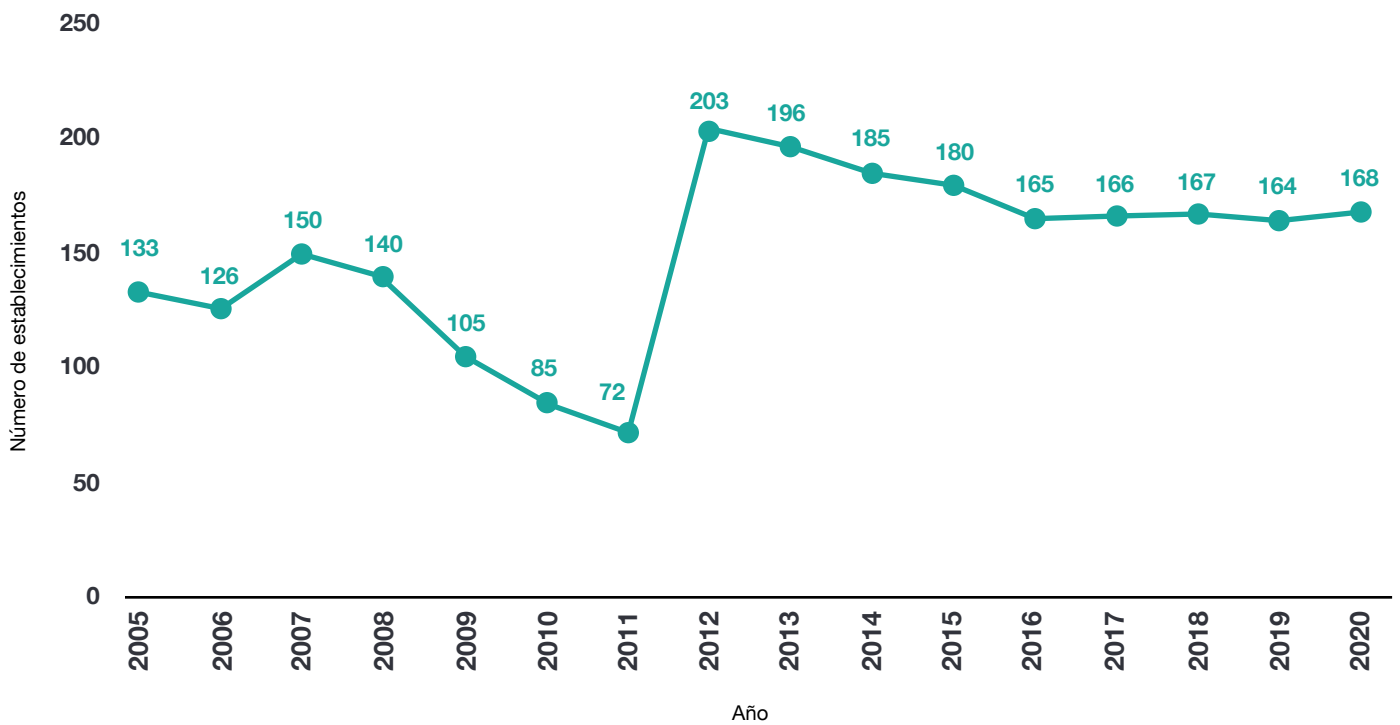

## Nómina total en manufactura (\$1,000)

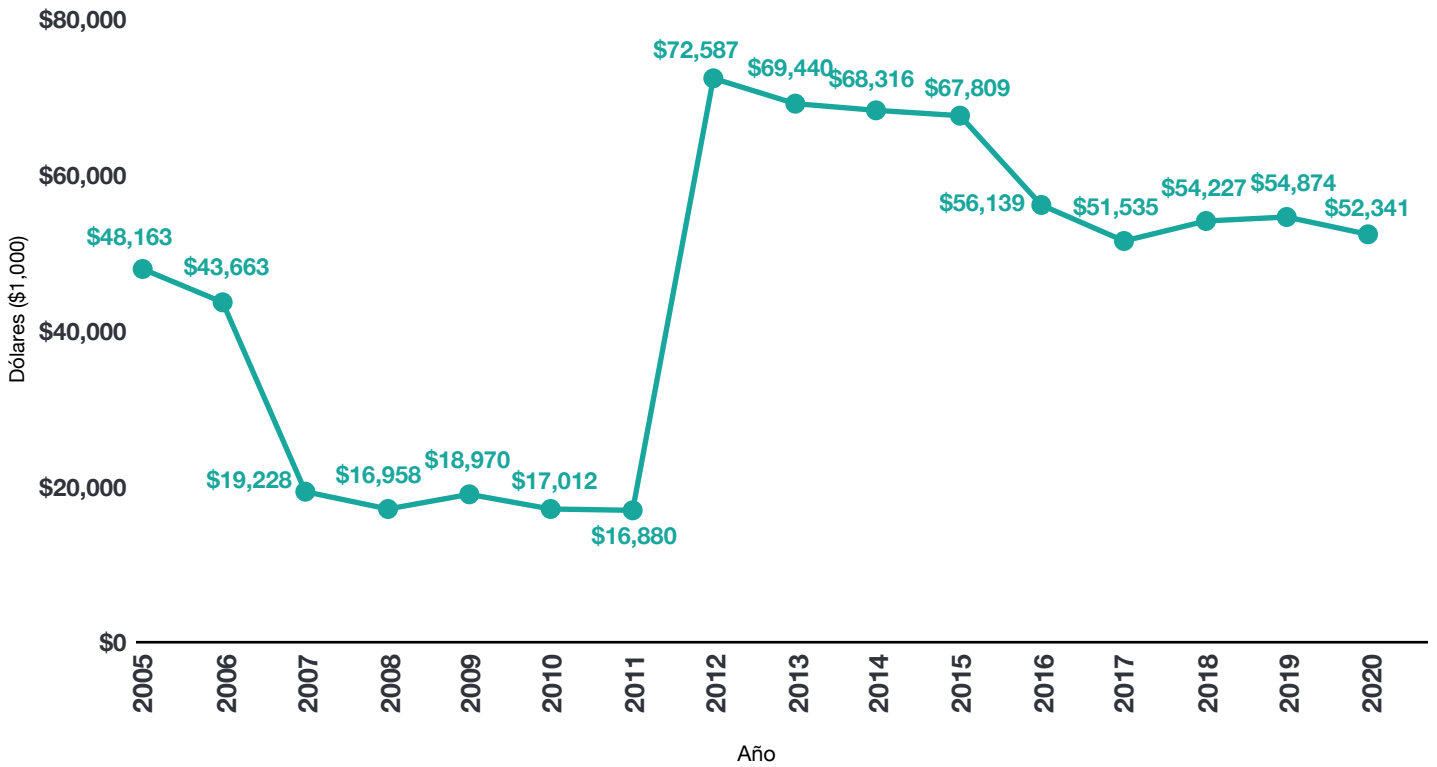

## Total de empleados en manufactura

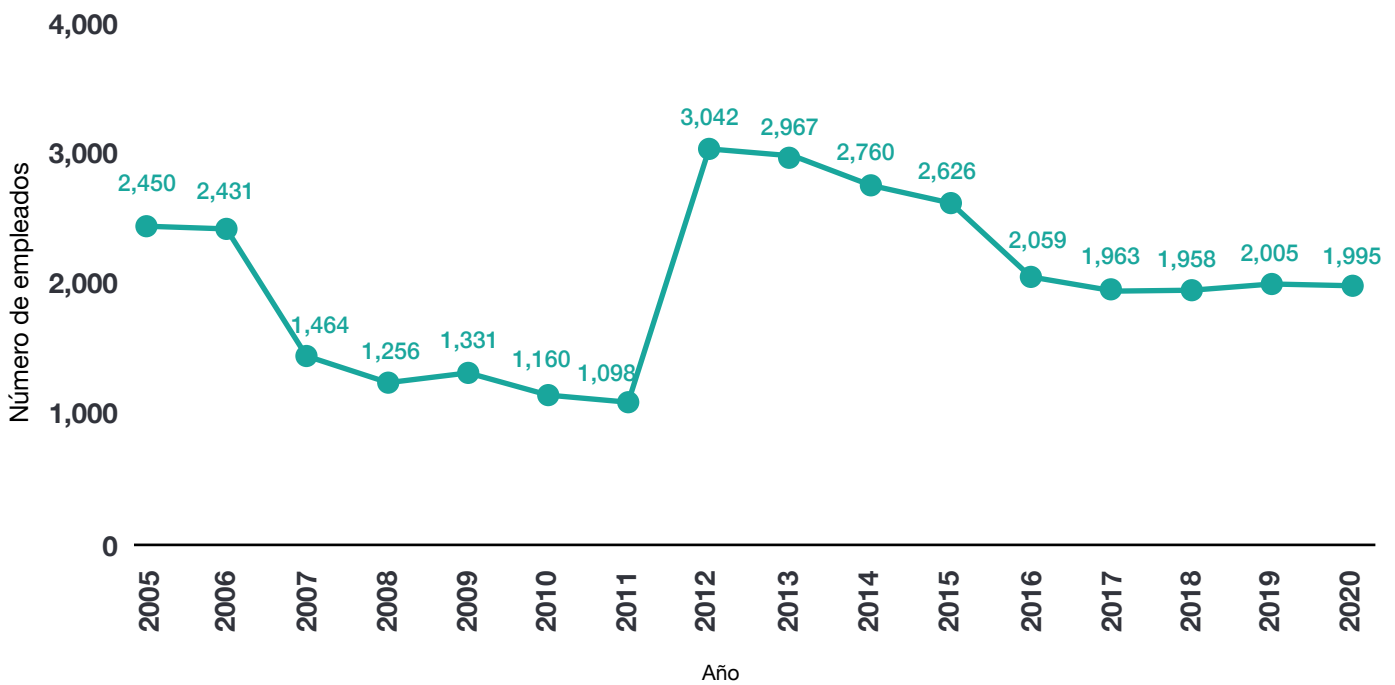

## Salario promedio en manufactura

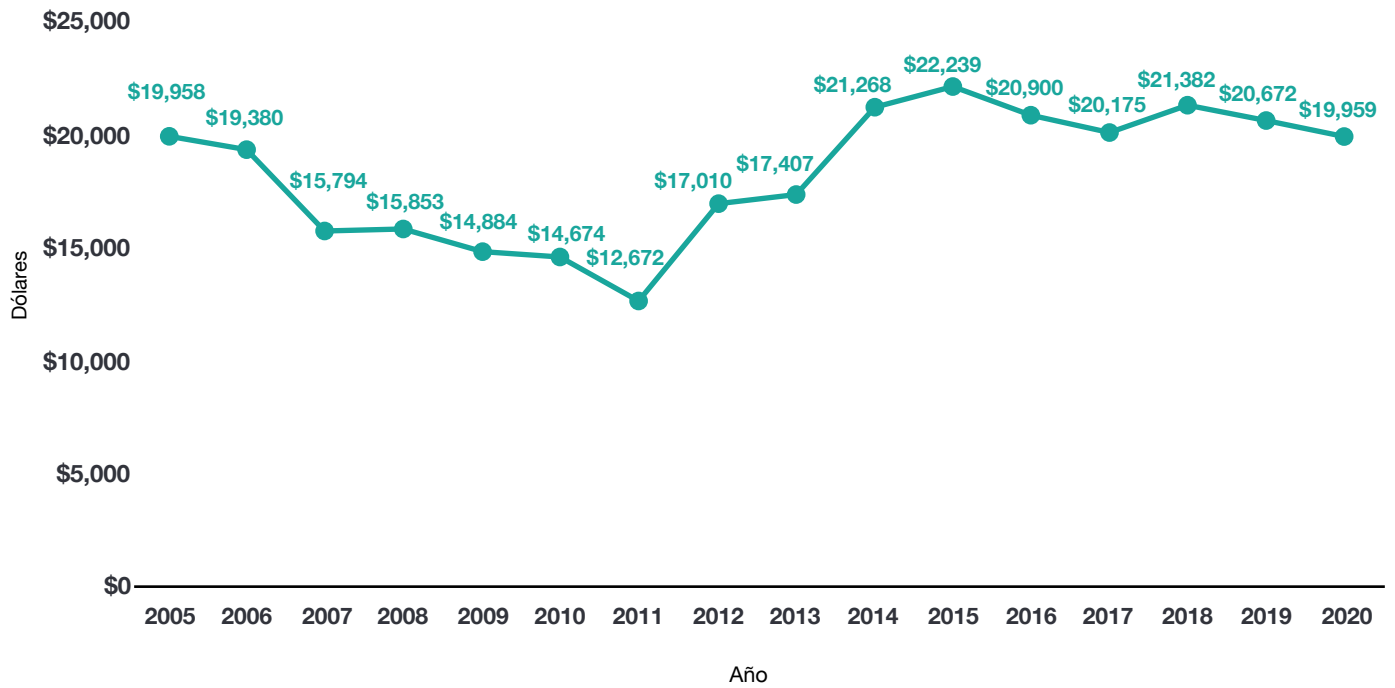

## Promedio de empleados por manufactura

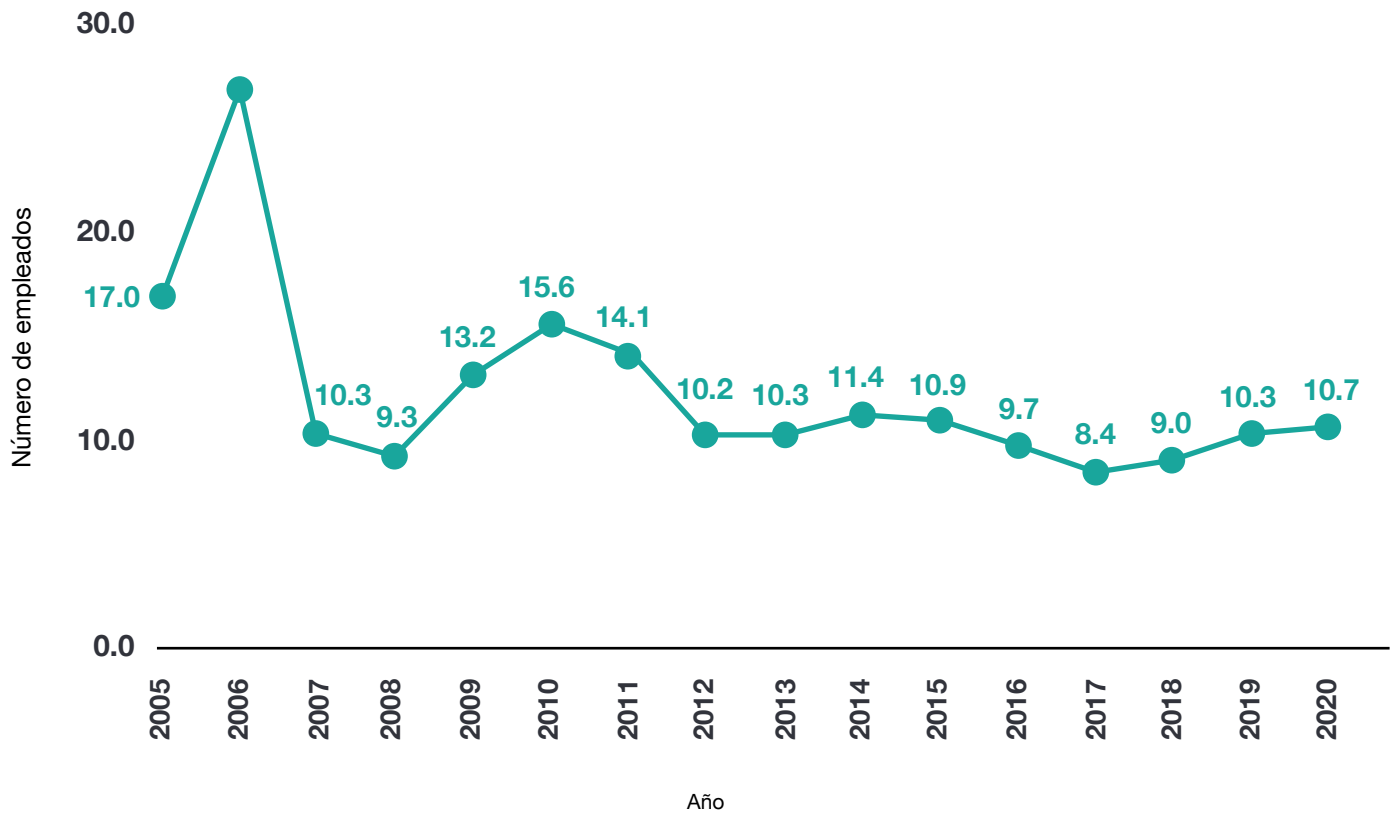

# ALQUILER Y ARRENDAMIENTO

## Total de establecimientos en alquiler y arrendamiento

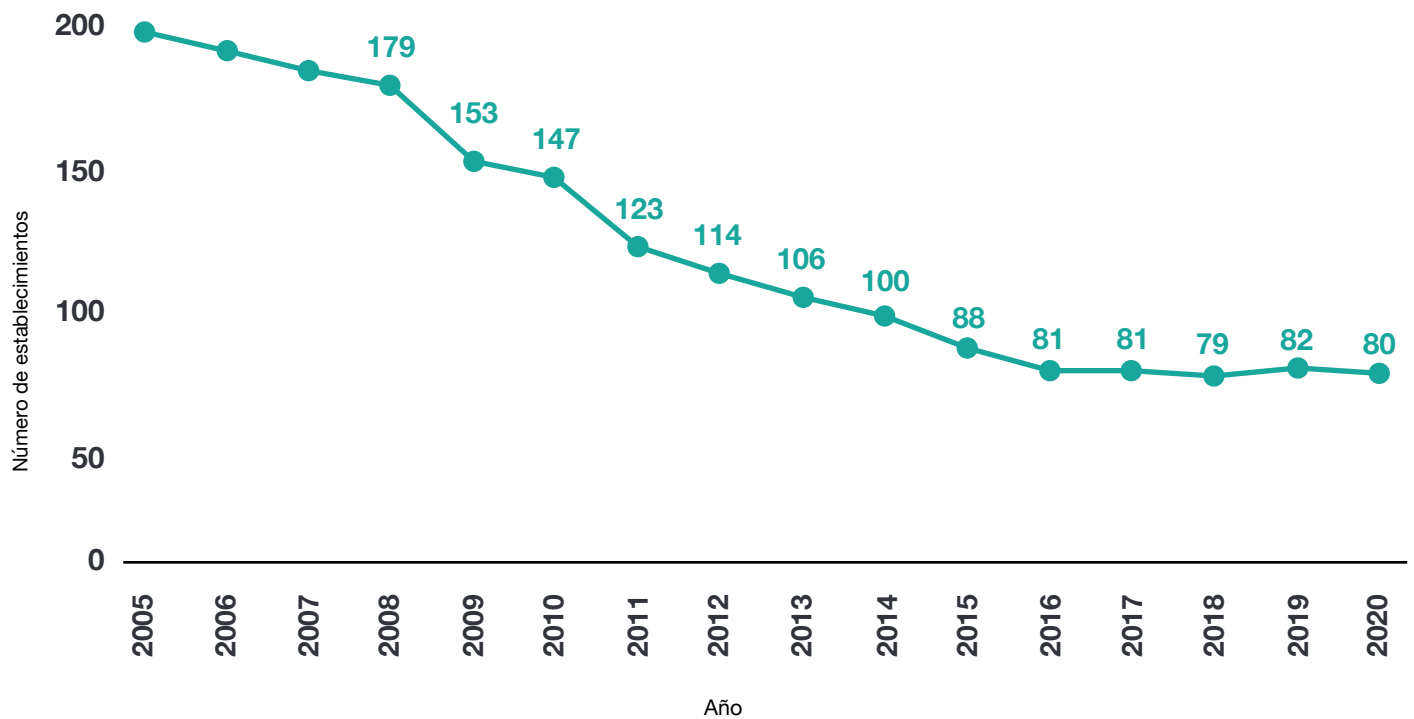

## Nómina total en alquiler y arrendamiento (\$1,000)

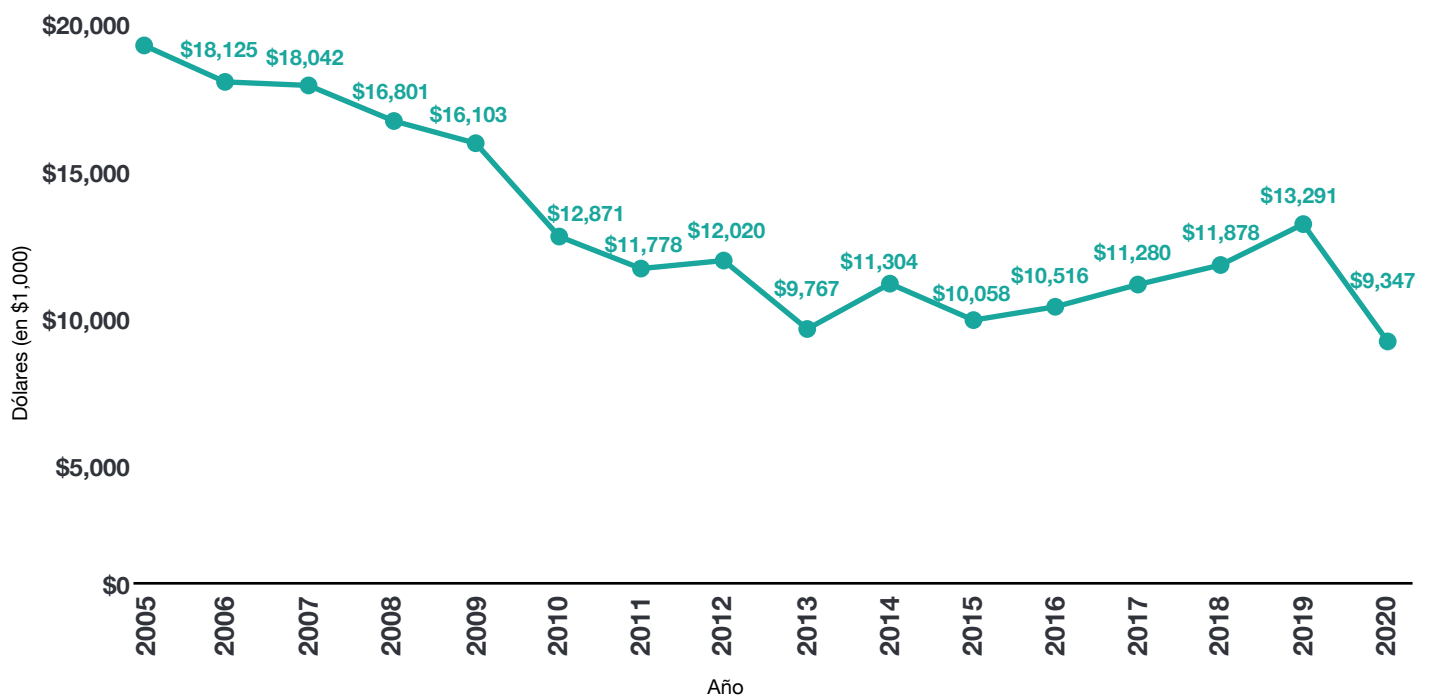

## Total de empleados en alquiler y arrendamiento

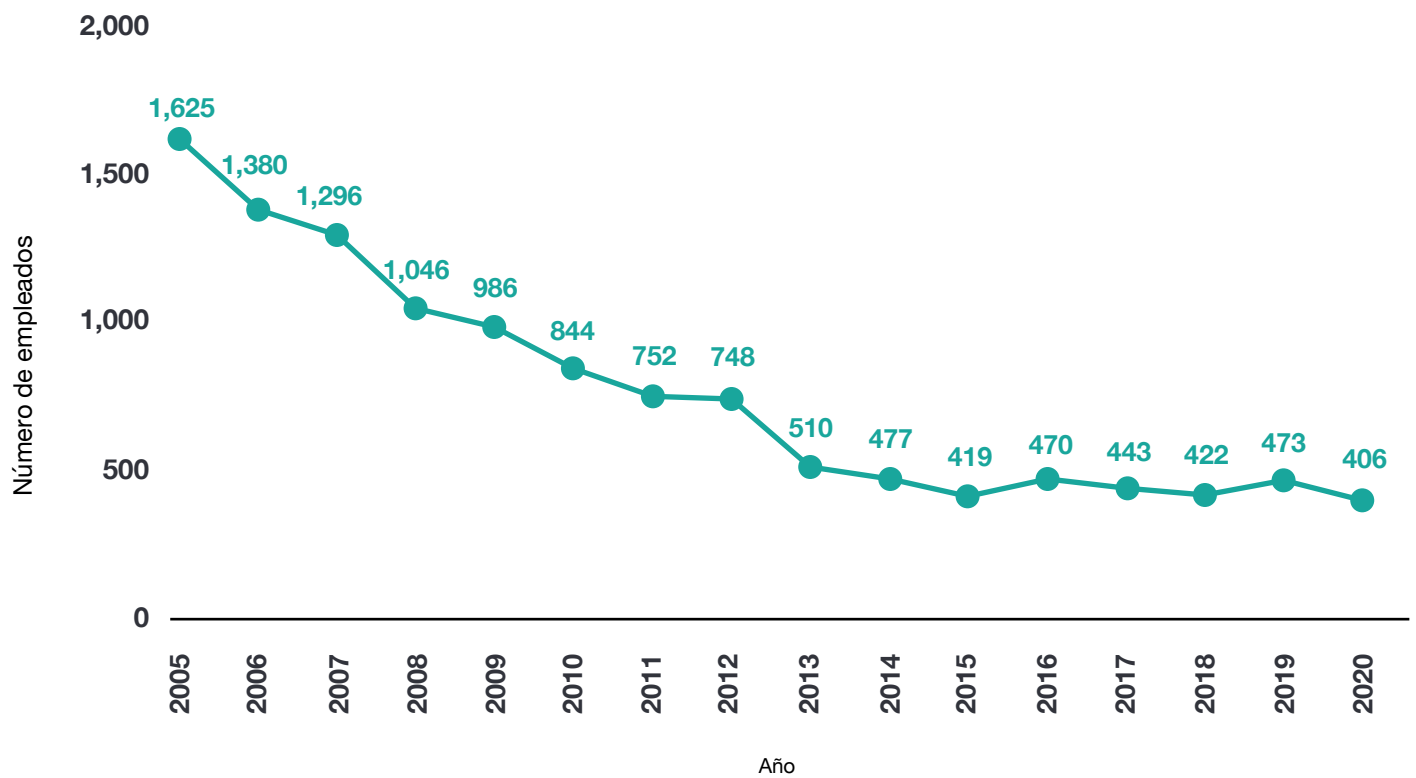

## Salario promedio en alquiler y arrendamiento

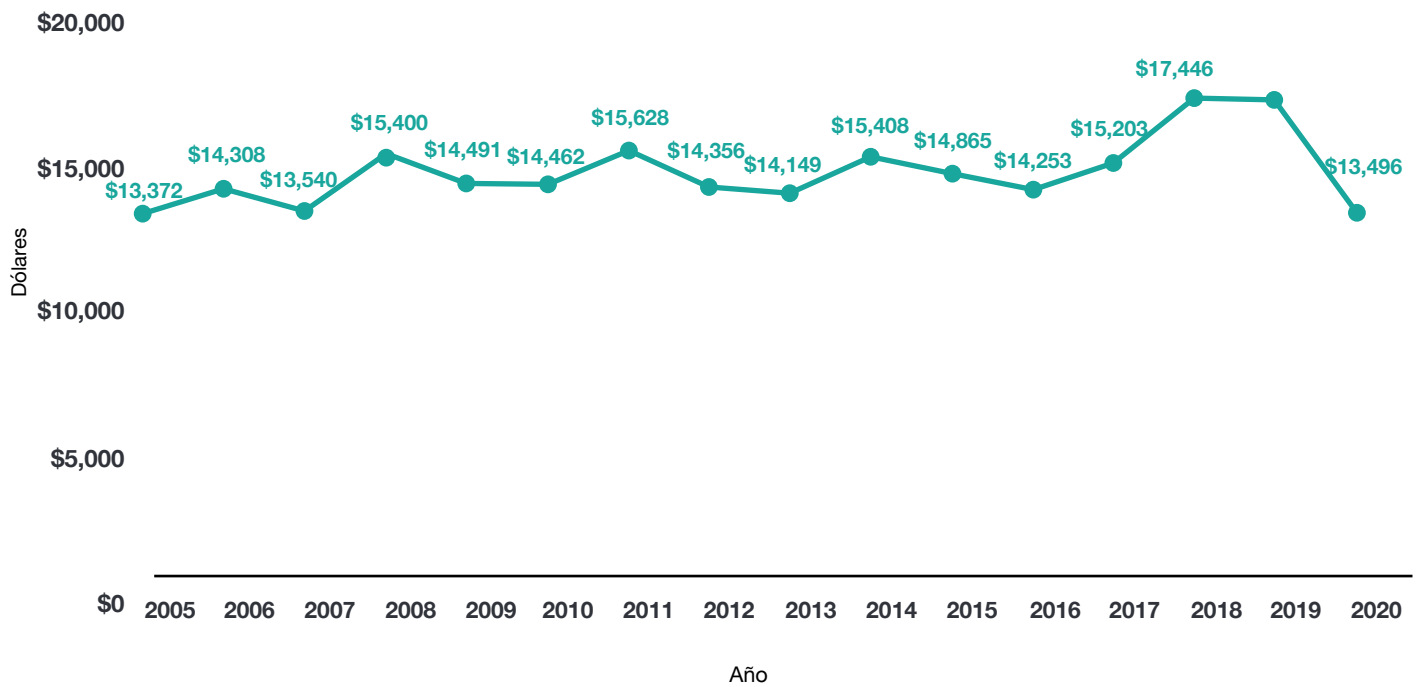

## Promedio de empleados en alquiler y arrendamiento

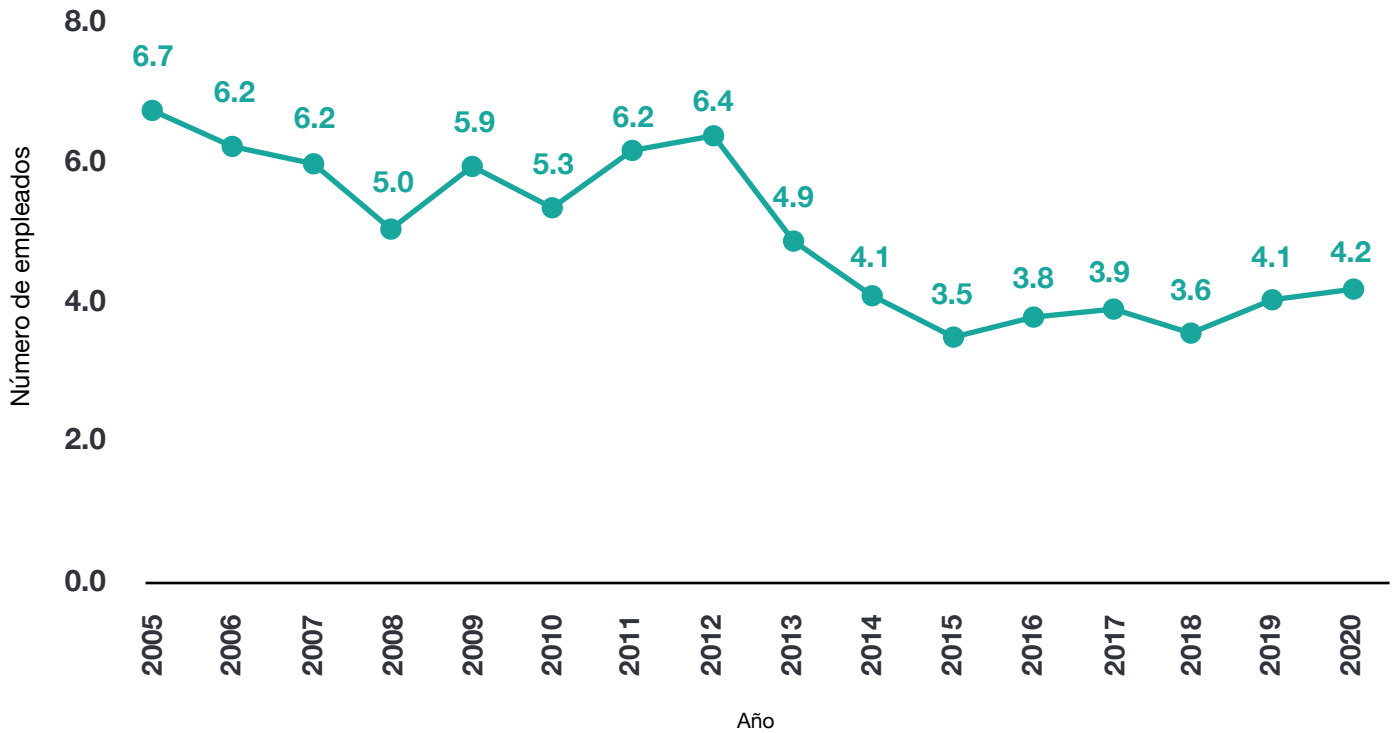

## VENTAS AL DETAL

### Total de establecimientos en industrias minoristas

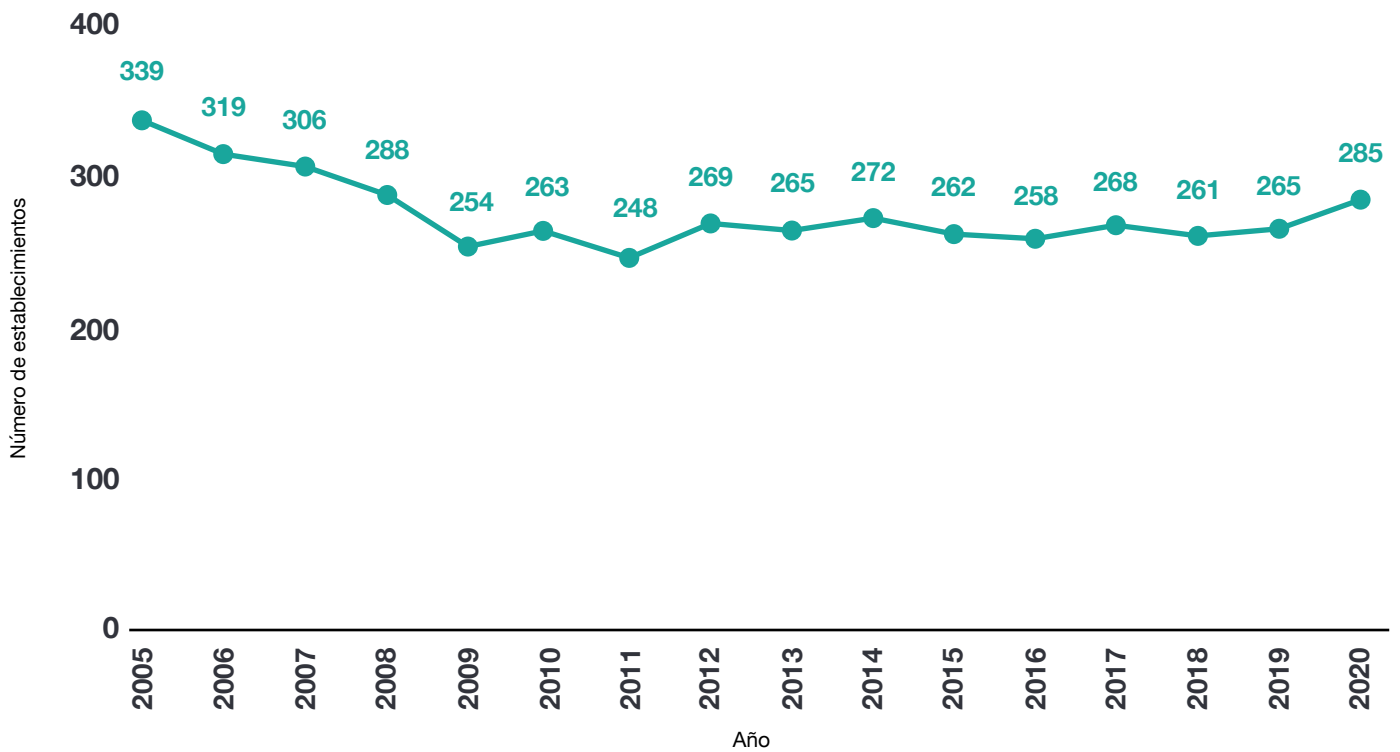

## Nómina total en industrias minoristas (\$1,000)

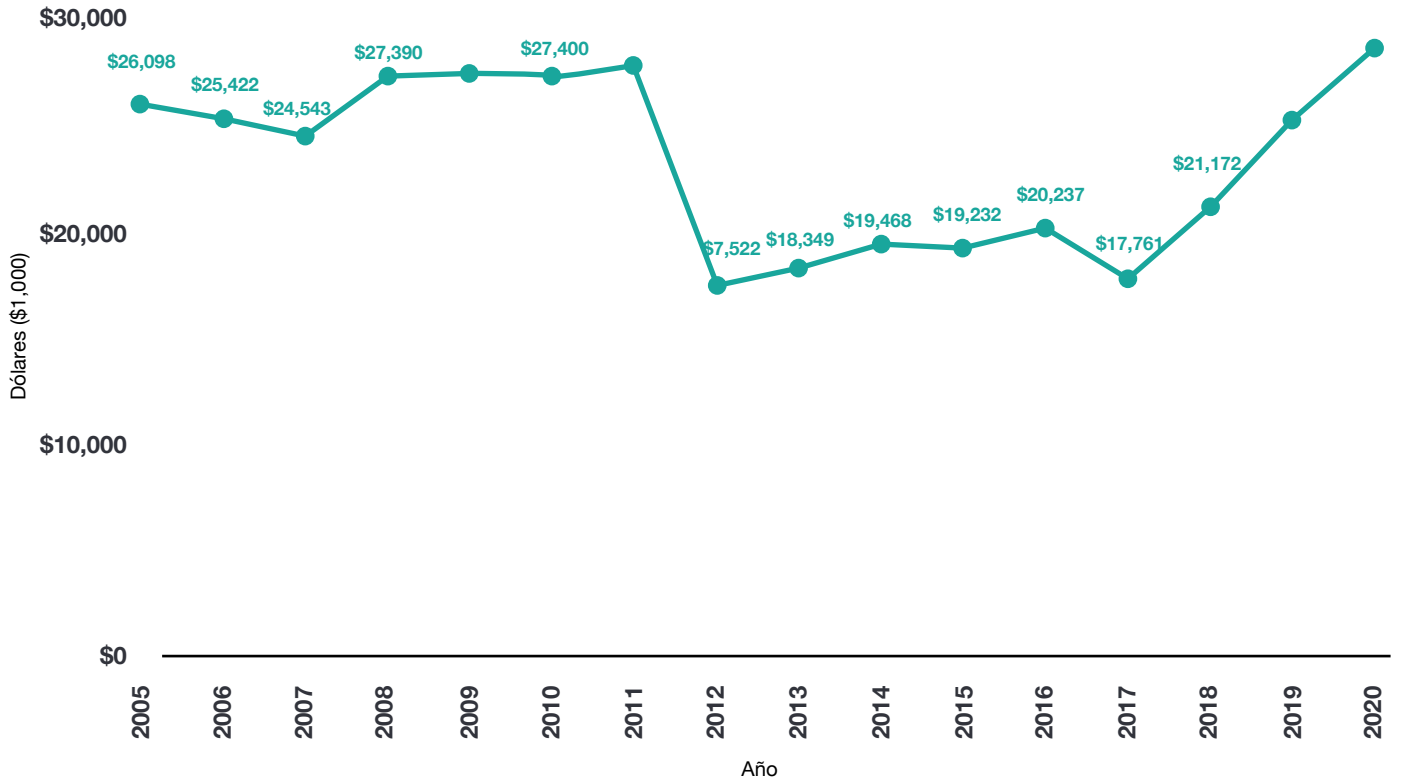

## Total de empleados en industrias minoristas

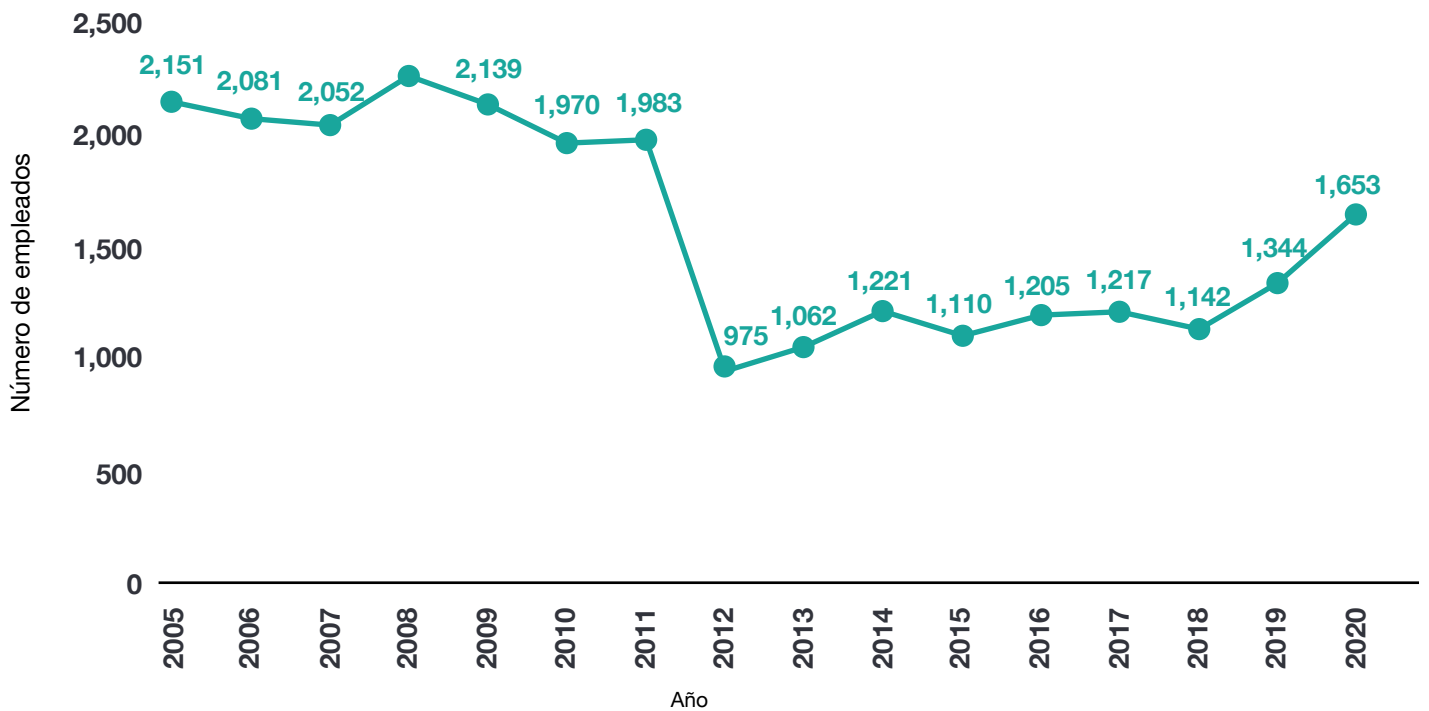



## Salario promedio en industrias minoristas

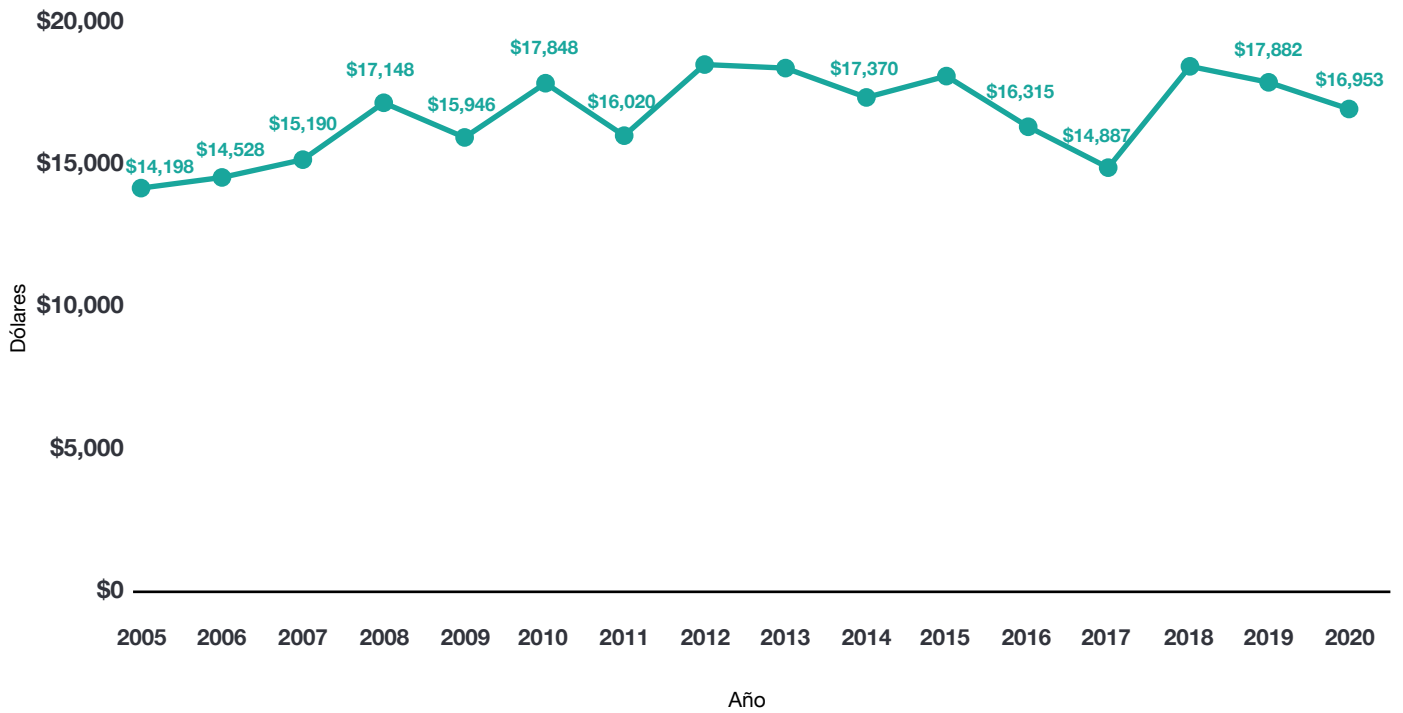

## Promedio de empleados en industrias minoristas

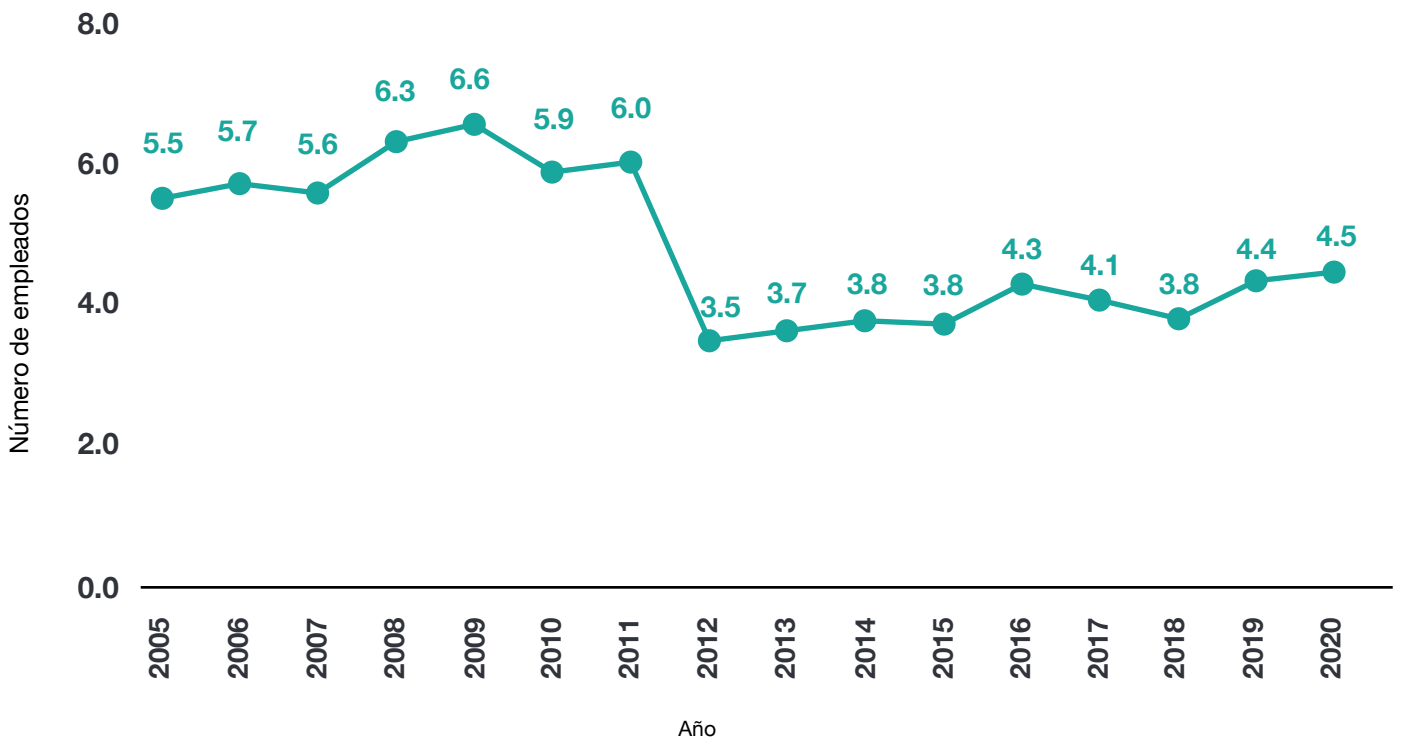

# INDUSTRIAS MAYORISTAS Y DE TRANSPORTE

## Total de establecimientos en industrias mayoristas y de transporte

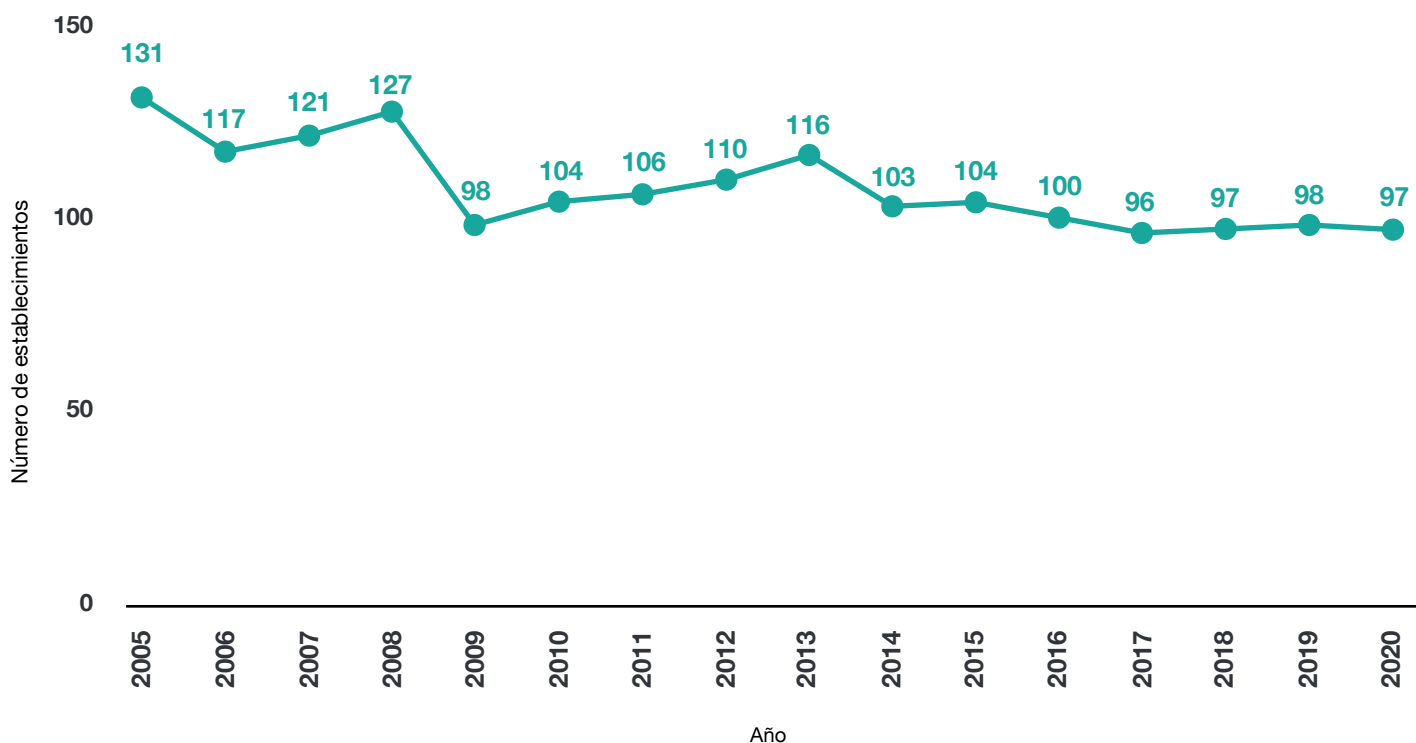

## Nómina industrias mayoristas y de transporte (\$1,000)

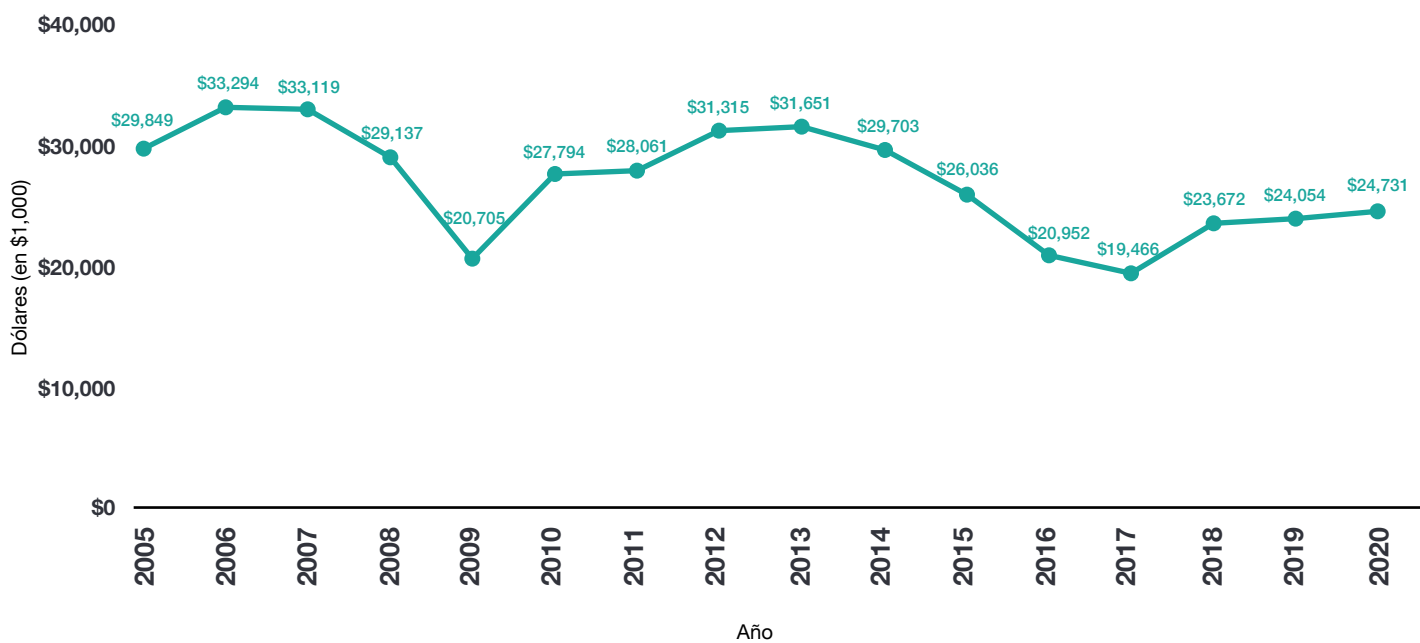

## Total de empleados en industrias mayoristas y de transporte



## Salario promedio en industrias mayoristas y de transporte

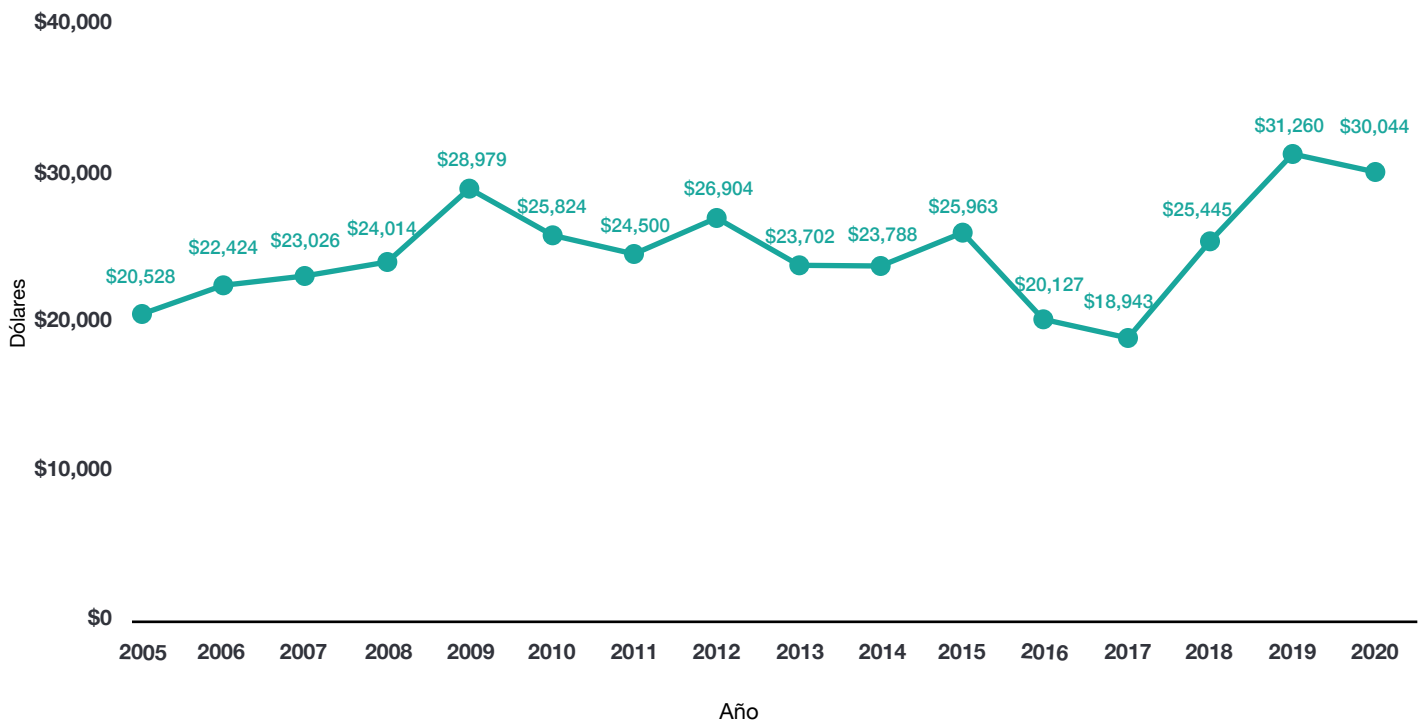

## Promedio de empleados en industrias mayoristas y de transporte

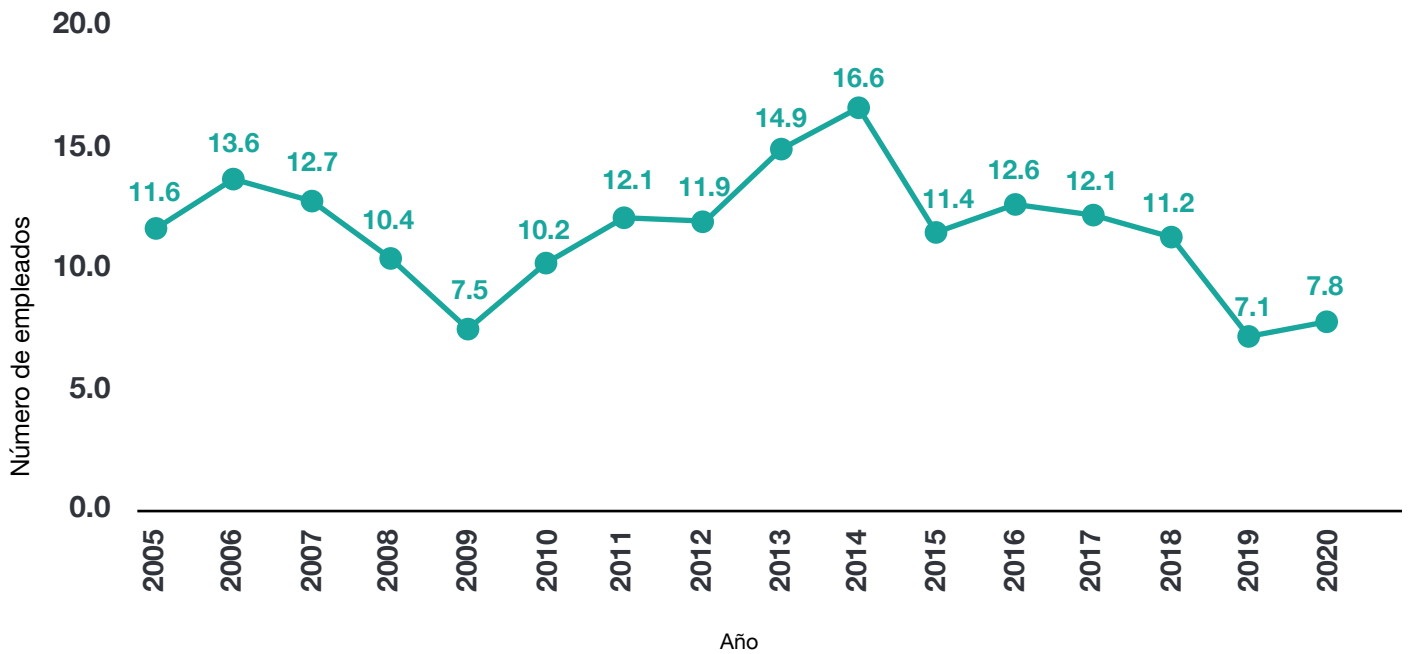

## OTROS SERVICIOS DE APOYO (All other travel arrangement)

### Total de establecimientos en otros servicios de apoyo

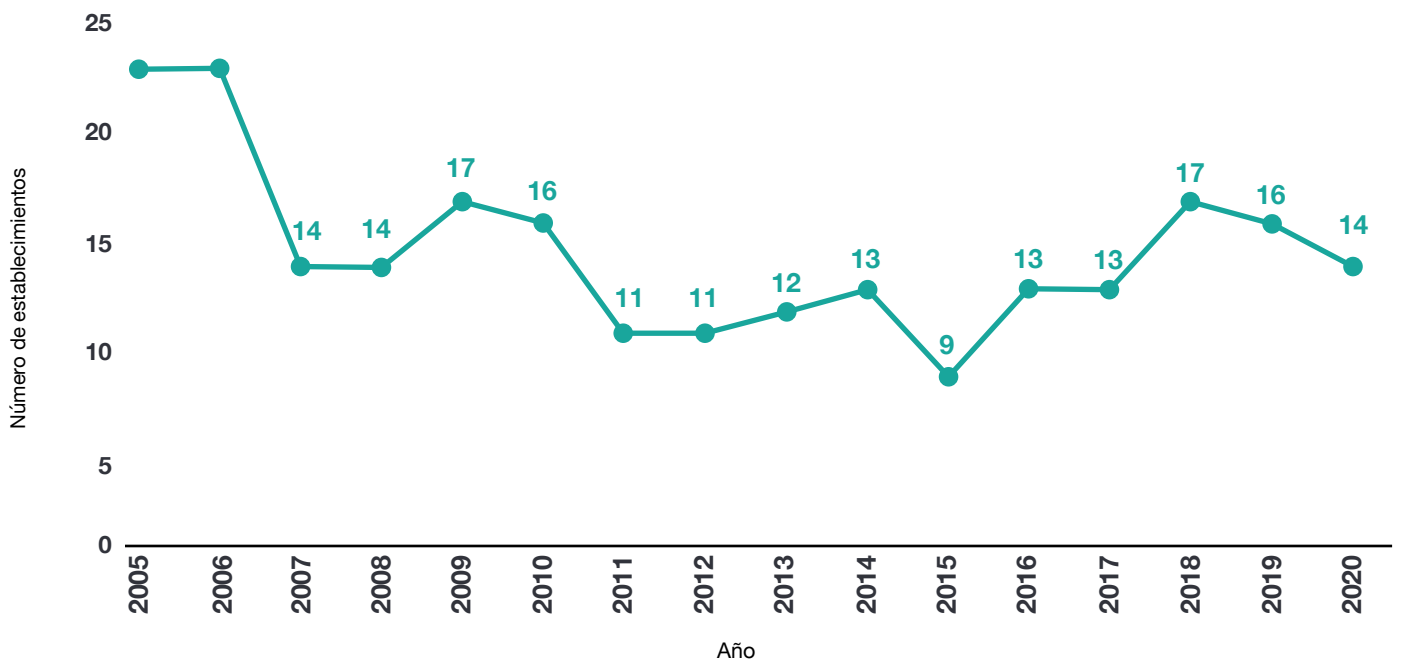

## Nómina total en otros servicios de apoyo (\$1,000)



## Total de empleados en otros servicios de apoyo

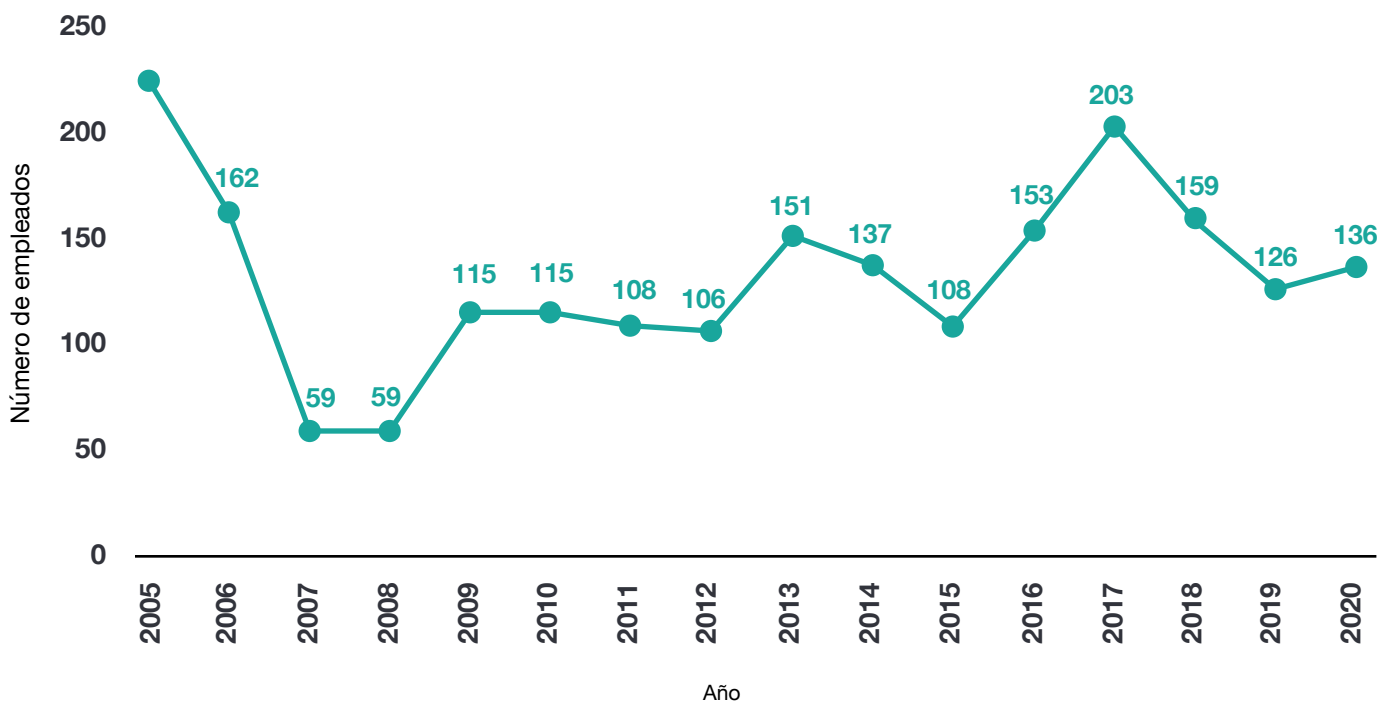

## Salario promedio en otros servicios de apoyo

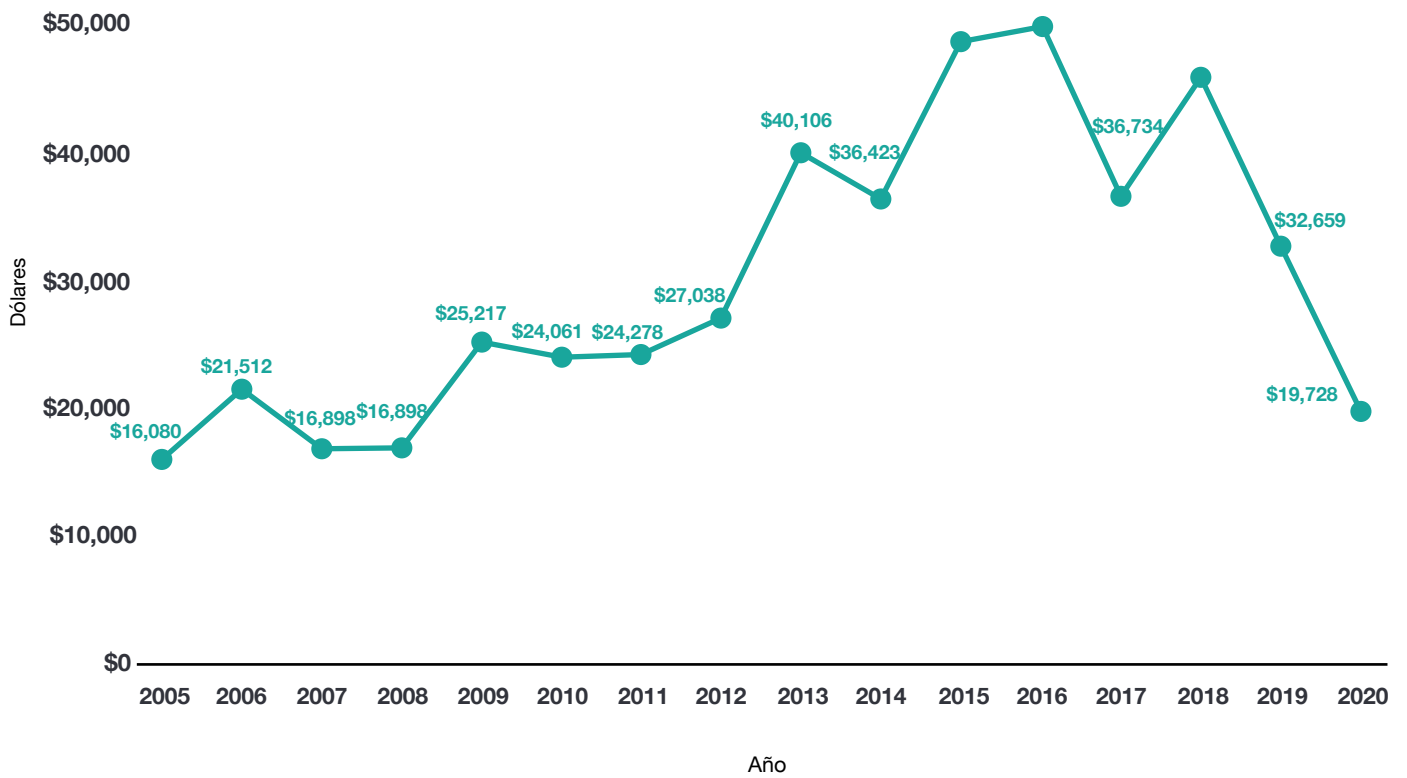

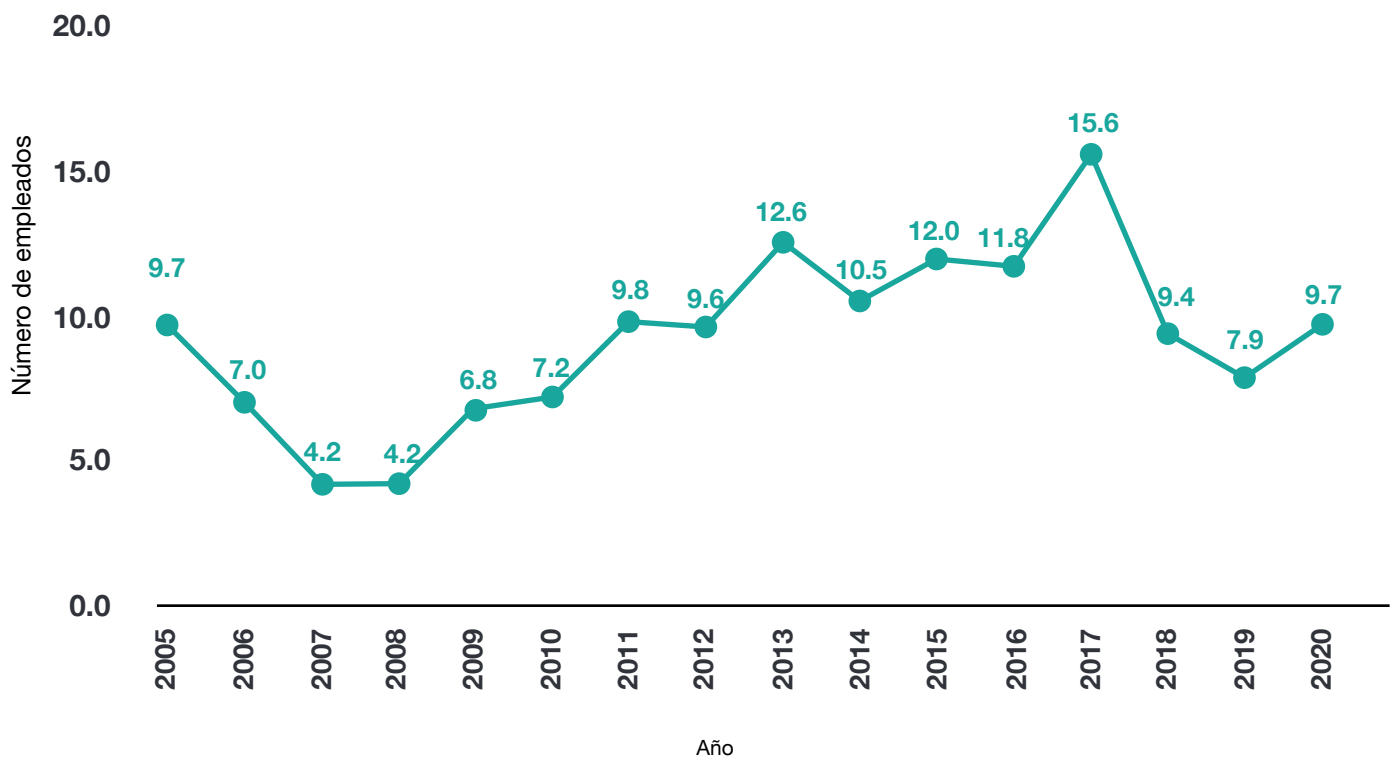

## Promedio de empleados por otros servicios de apoyo

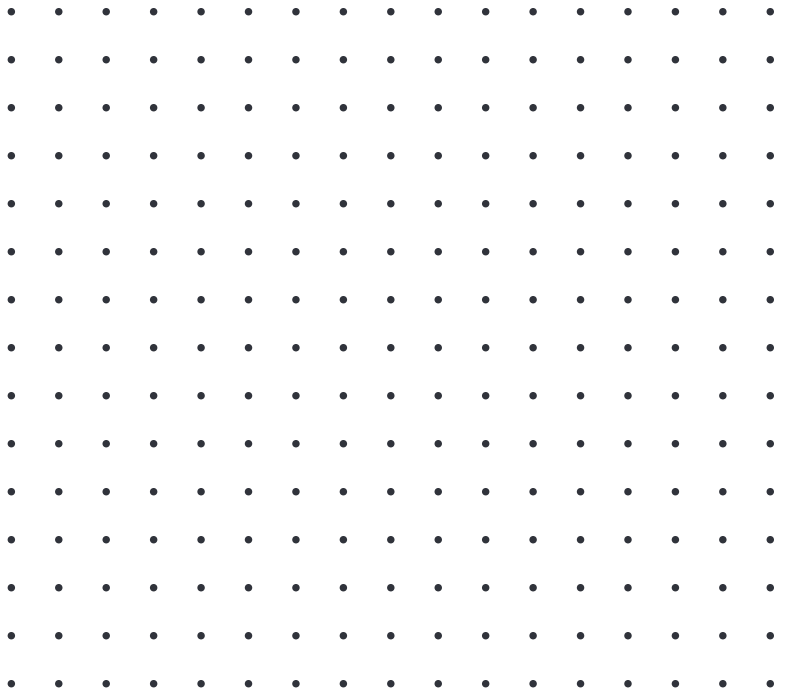

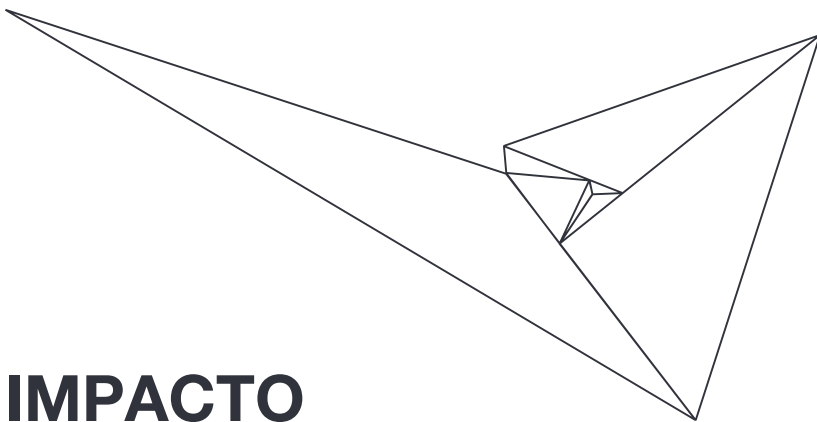

# 08



**IMPACTO  
ECONÓMICO DE LA  
ACTIVIDAD CULTURAL Y CREATIVA  
EN PUERTO RICO (2020)** 





Se estima que la actividad cultural y creativa tuvo **ventas totales de \$4,032 millones** en el año 2020, según datos del Censo Económico de 2017 y el County Business Patterns 2020.

**Las industrias principales aportan \$1,015 millones** y las industrias de apoyo **\$3,016 millones** en ventas.

**Esto representa un 3.8% del PIB** (Producto interno bruto) para el mismo año\* (\$105,428 millones).

\*datos preliminares de U.S. Bureau of Economic Analysis 2022

### Análisis por sector cultural y creativo (ventas, valor de los envíos o ingresos)

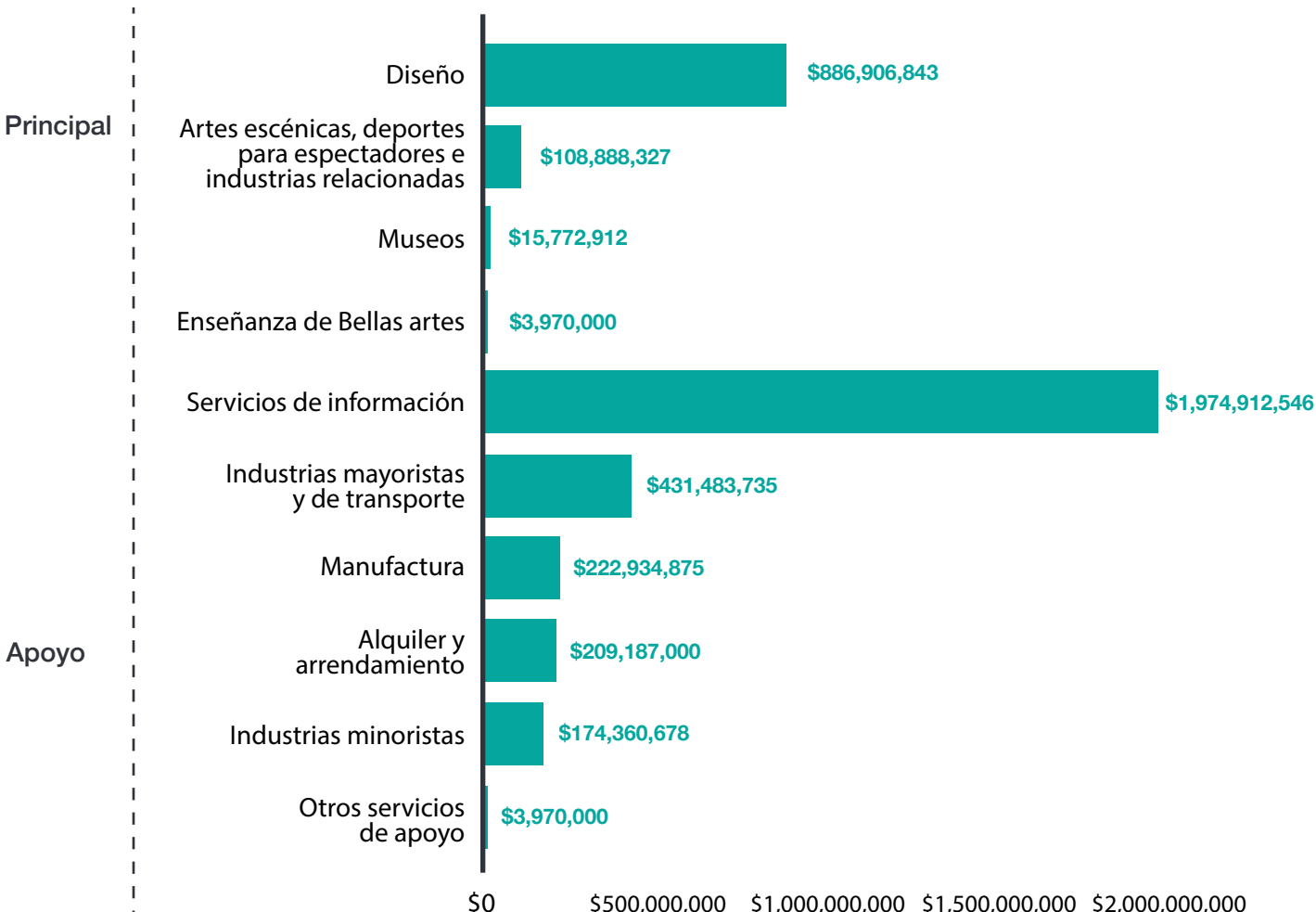

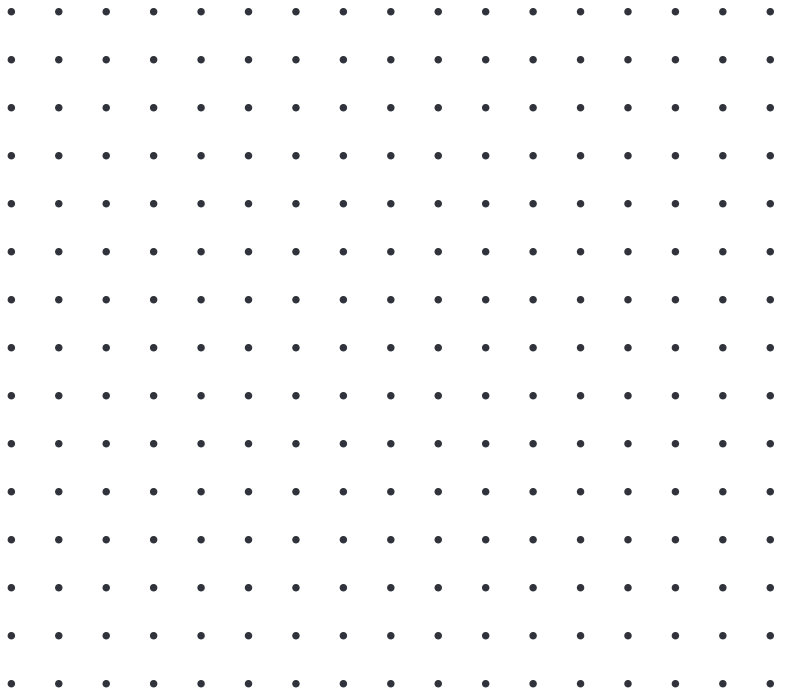

**09**

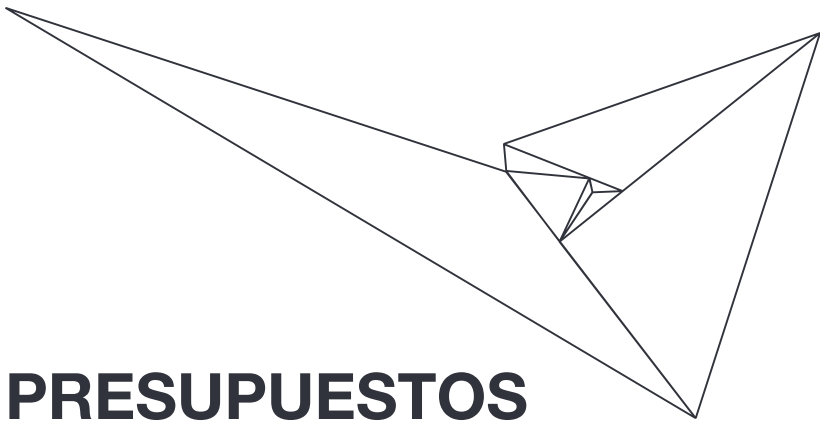

**PRESUPUESTOS  
DE LAS INSTITUCIONES  
CULTURALES PÚBLICAS  
EN PUERTO RICO (2022)**





La información proviene de los registros históricos disponibles en la página oficial de presupuestos del Gobierno de Puerto Rico: <http://www.presupuesto.pr.gov> y la página de La Junta de Supervisión y Administración Financiera para Puerto Rico: <https://juntasupervision.pr.gov/>.

Aunque **se estima que hay unas 65 entidades gubernamentales** que, de alguna manera, se relacionan con el ámbito cultural este análisis se enfoca en nueve de ellas en las que podemos medir con certeza la aportación presupuestaria. **Las 9 entidades evaluadas fueron:**

- ◆ **Aportaciones al Fondo para el Financiamiento del Quehacer Cultural (información hasta el año 2016).**
- ◆ **Corporación de las Artes Musicales.**
- ◆ **Corporación de Puerto Rico para la Difusión Pública.**
- ◆ **Corporación del Centro de Bellas Artes de Puerto Rico.**
- ◆ **Corporación del Conservatorio de Música de Puerto Rico.**
- ◆ **Corporación para el Desarrollo de las Artes, Ciencias e Industria Cinematográfica de Puerto Rico (información hasta el año 2016).**
- ◆ **Escuela de Artes Plásticas.**
- ◆ **Instituto de Cultura Puertorriqueña.**
- ◆ **Oficina Estatal de Conservación Histórica.**

El presupuesto total aprobado para las instituciones culturales públicas en el año fiscal 2022-2023 se ha reducido **un 21.5%** en relación con el año fiscal 2009-2010.

**2018 y 2022** - En estos años se registraron los presupuestos más bajos, con **\$49,141,000** y **\$49,692,000**, respectivamente.

2014 - En este año se registró el presupuesto más alto, con aproximadamente **\$94,000,000**.

## Presupuesto general de las instituciones culturales públicas (en miles de dólares)

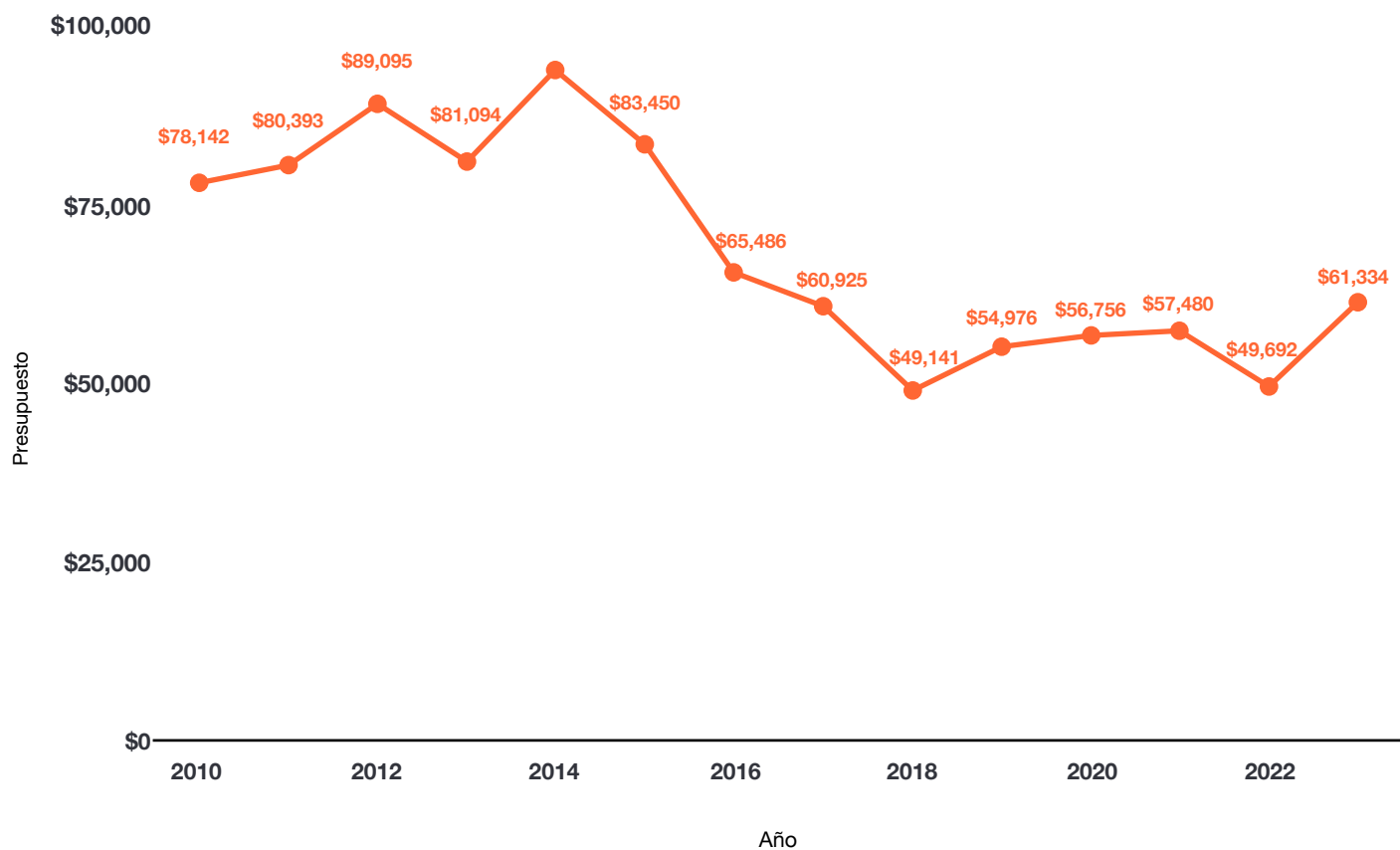

# Recursos humanos en las entidades culturales

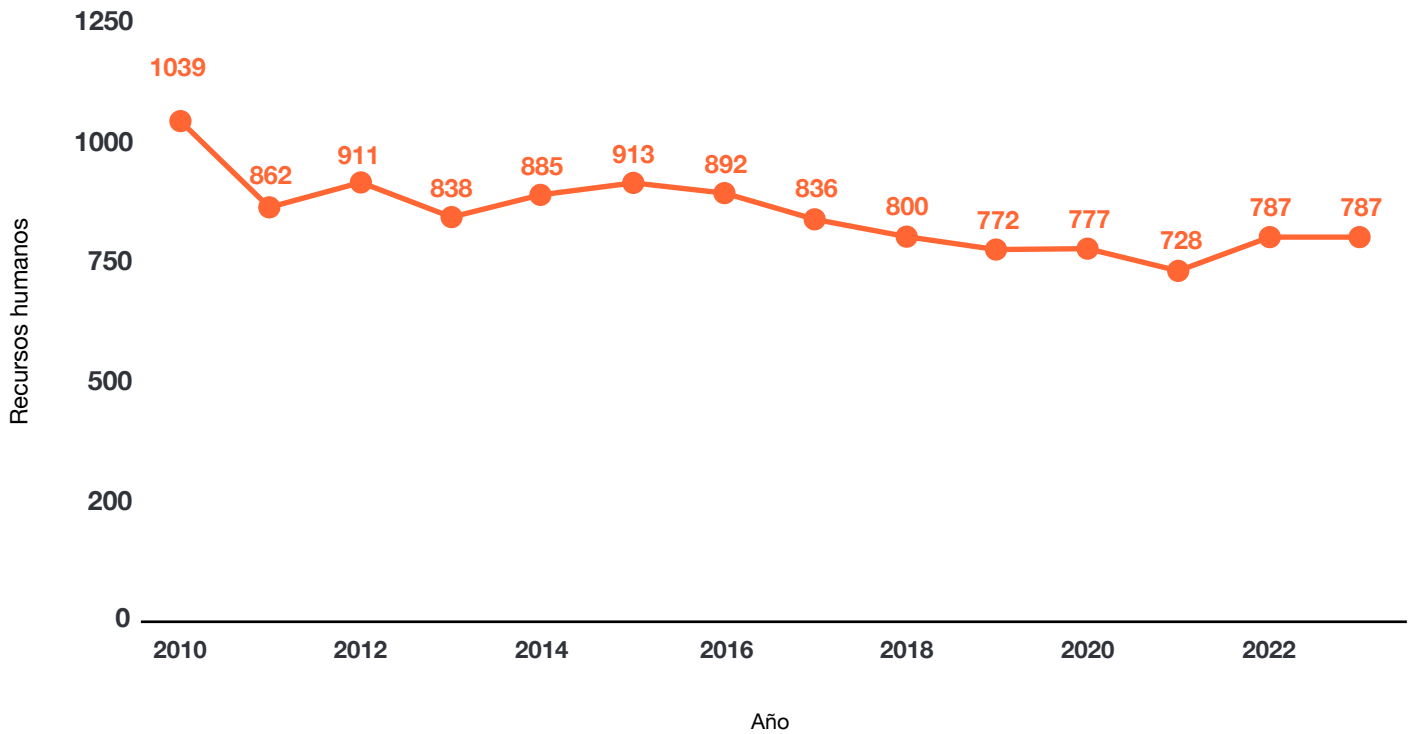

# Variación anual del presupuesto y recursos humanos en las instituciones culturales de Puerto Rico

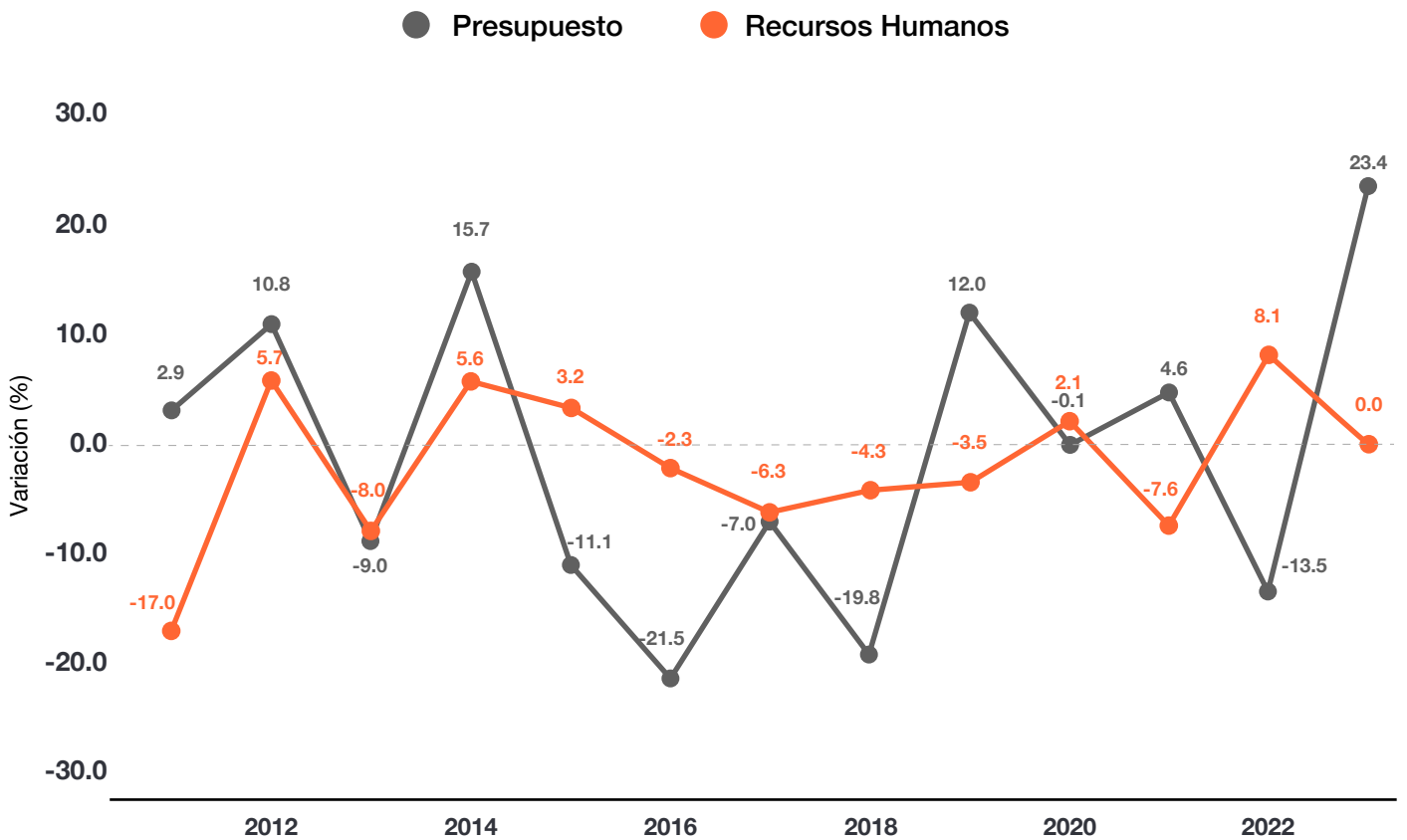

# Presupuesto por agencia

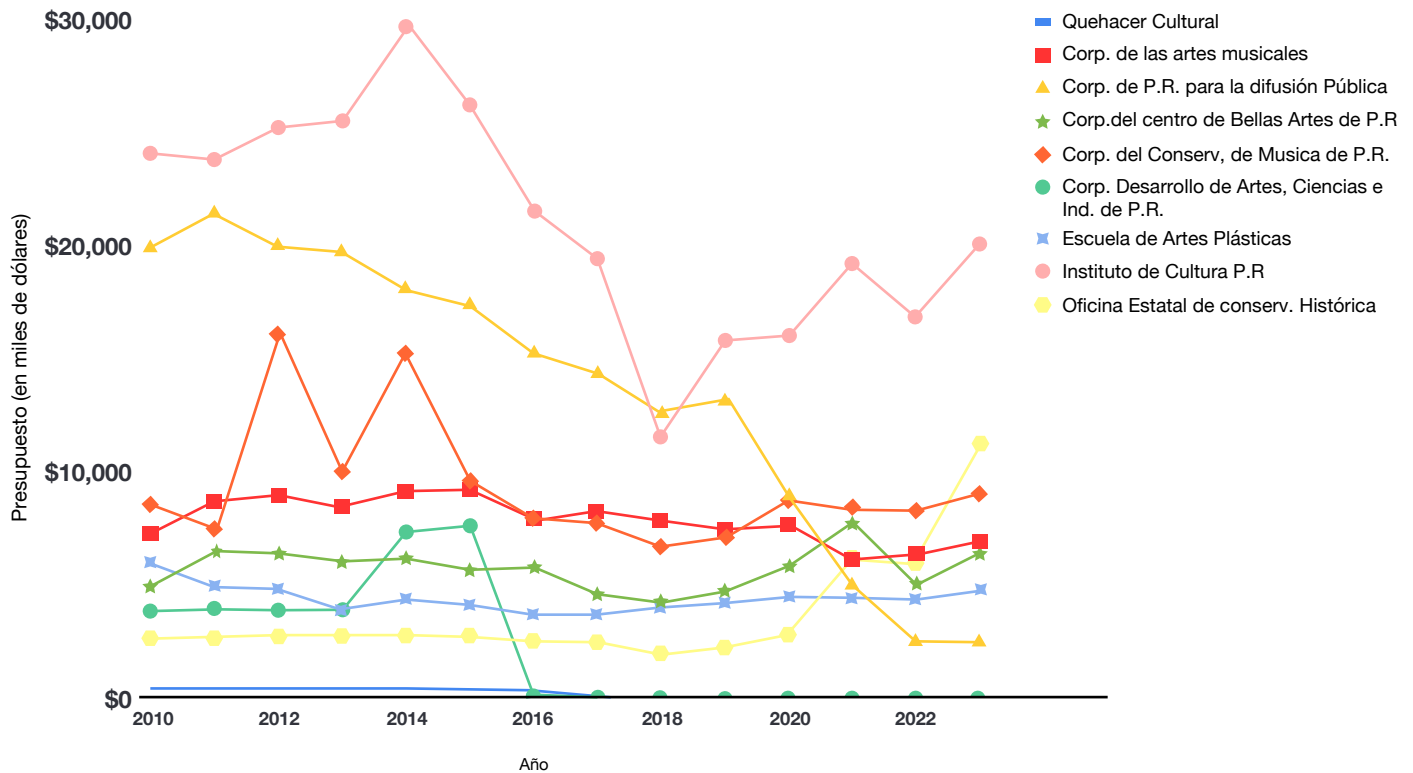

# DISTRIBUCIÓN DE LOS FONDOS

## Distribución de los fondos AF 2022 - 2023

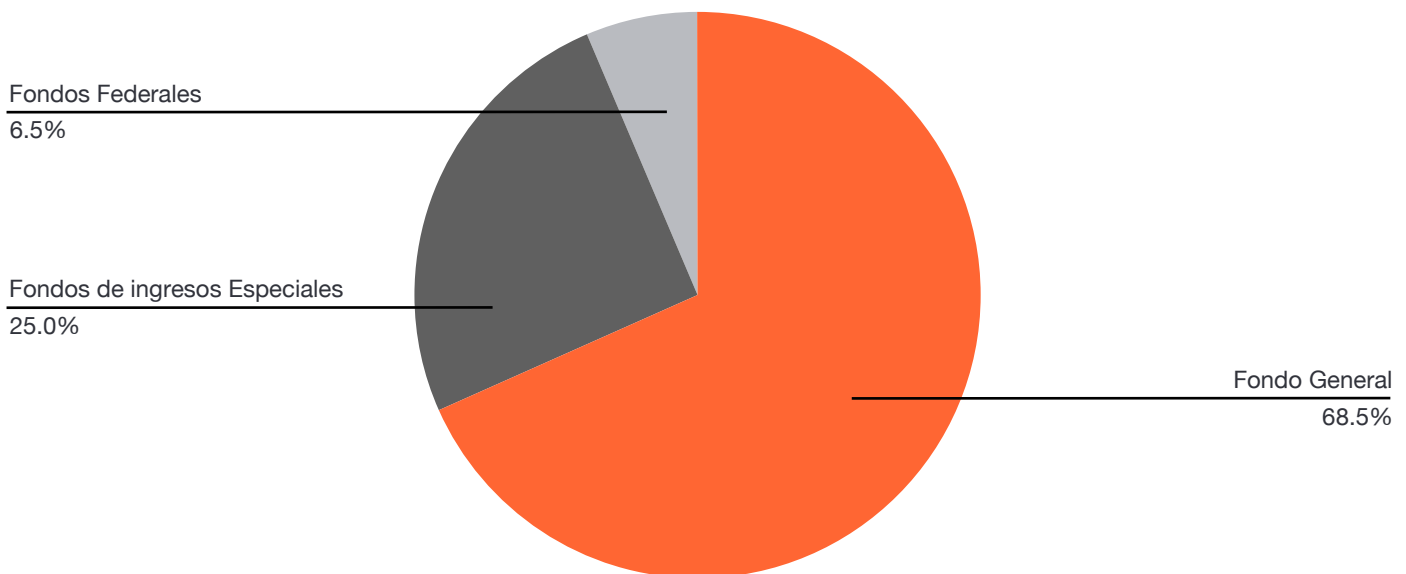

# Distribución de los fondos AF 2018 - 2019

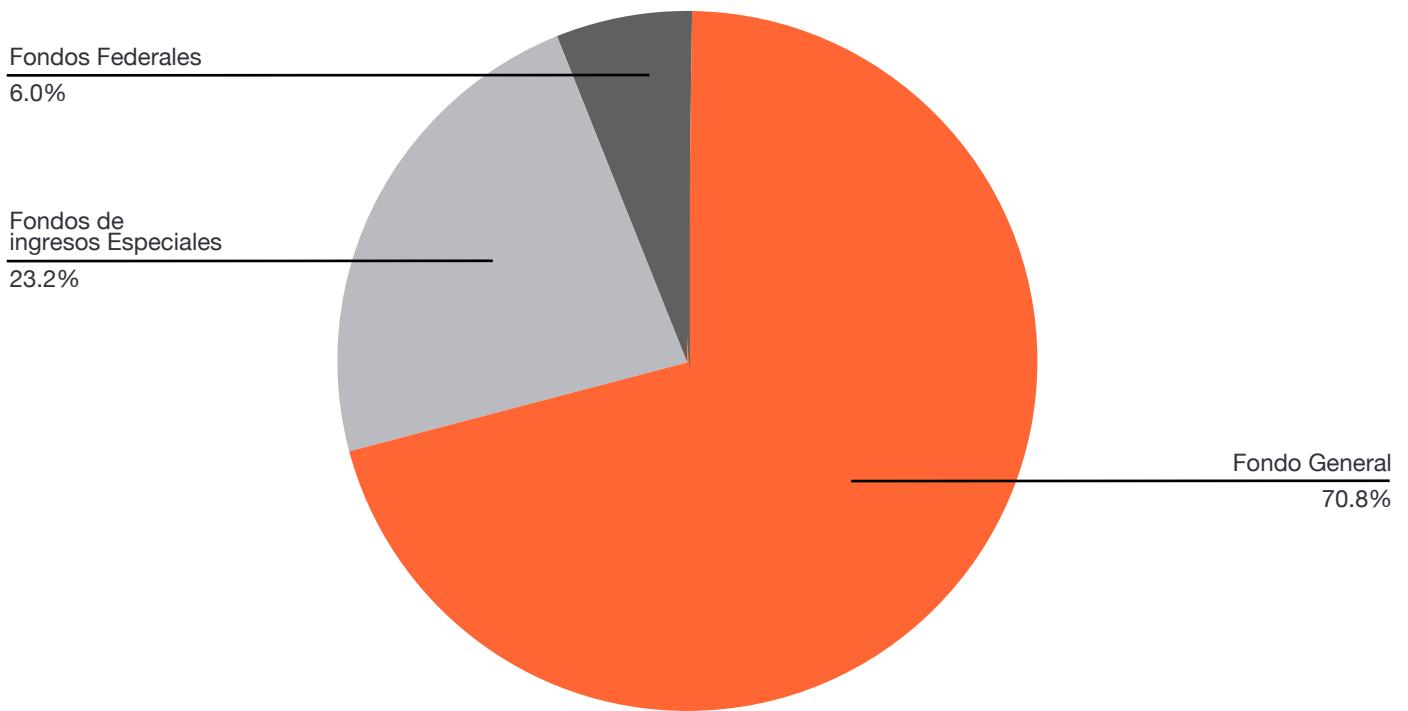

## ANÁLISIS POR INSTITUCIÓN PÚBLICA CORPORACIÓN DE LAS ARTES MUSICALES

Distribución del presupuesto por fondo en los años fiscales 19 - 23

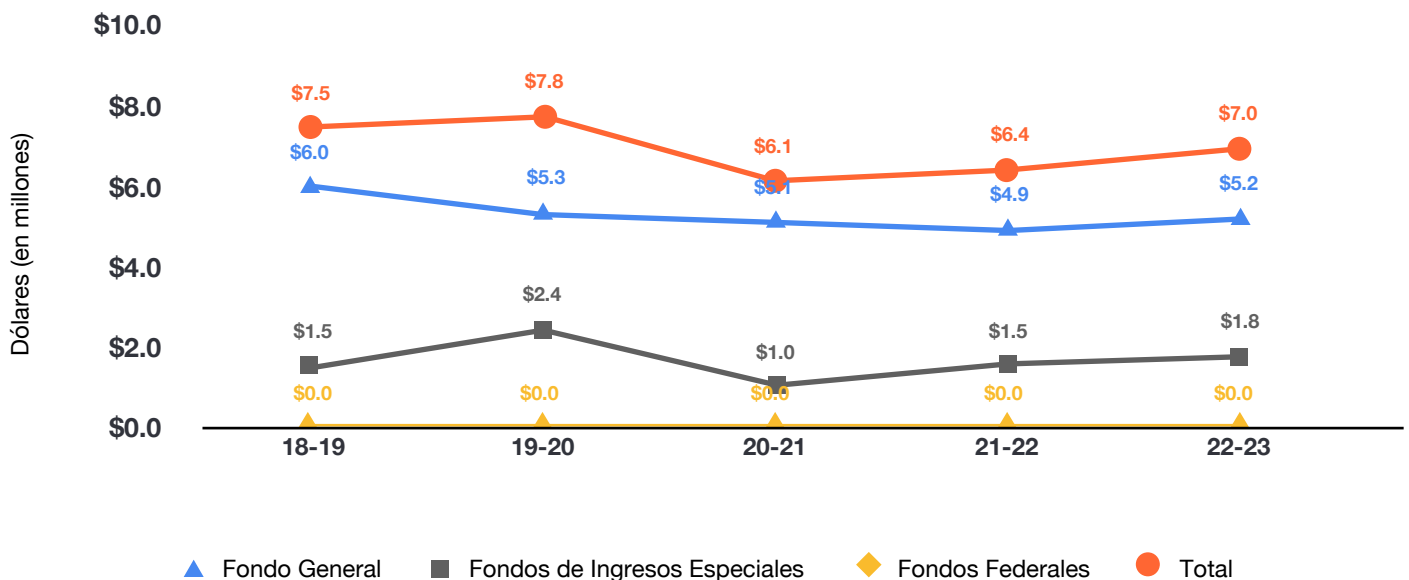



## Distribución del presupuesto por tipo de gasto en los años fiscales 19 - 23

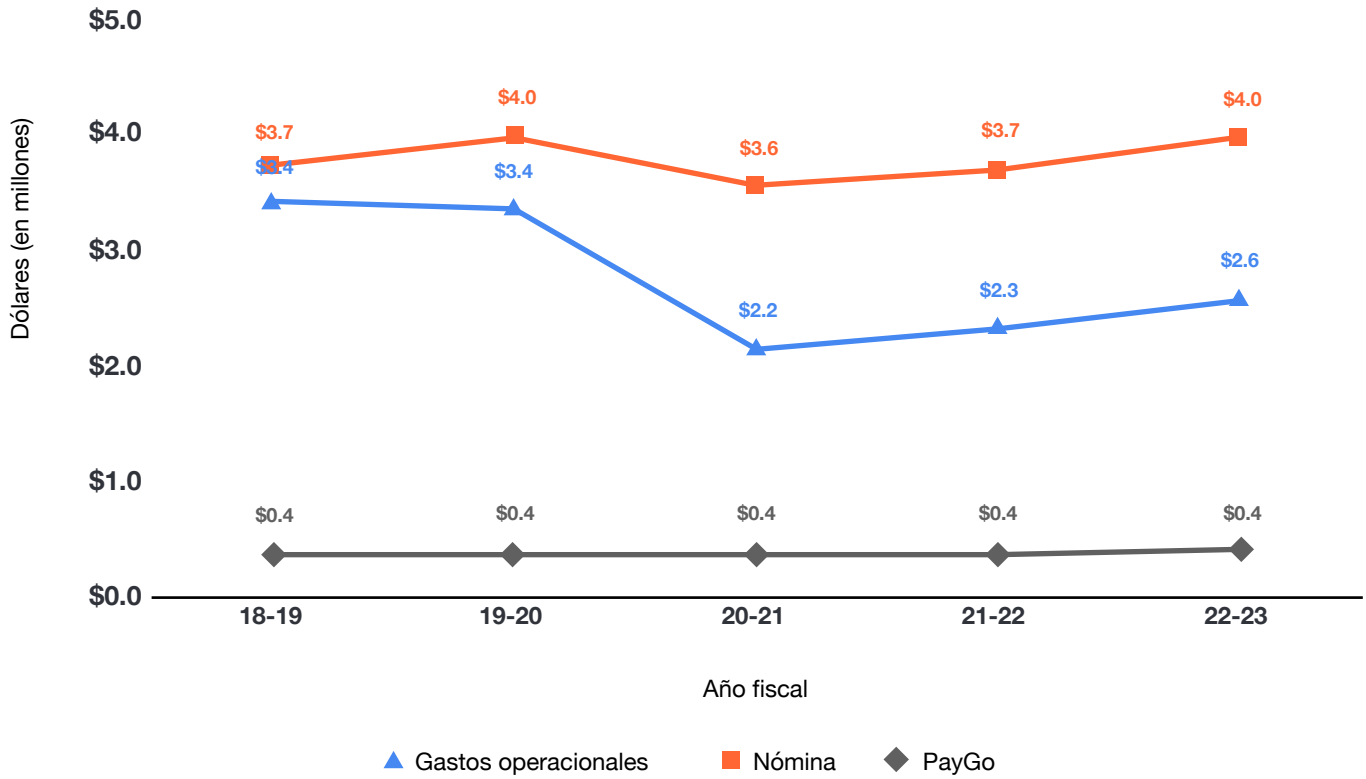

## Recursos humanos

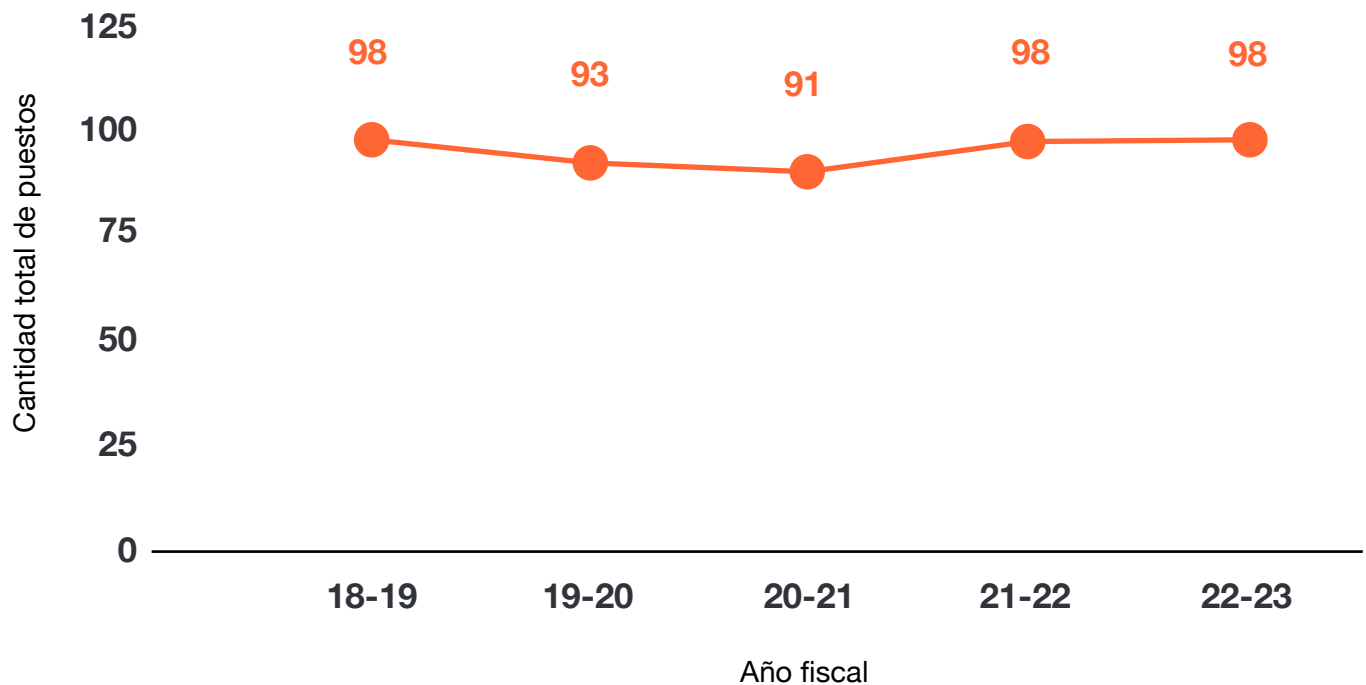

# CORPORACIÓN DE PUERTO RICO PARA LA DIFUSIÓN PÚBLICA

## Distribución del presupuesto por fondo en los años fiscales 19 - 23

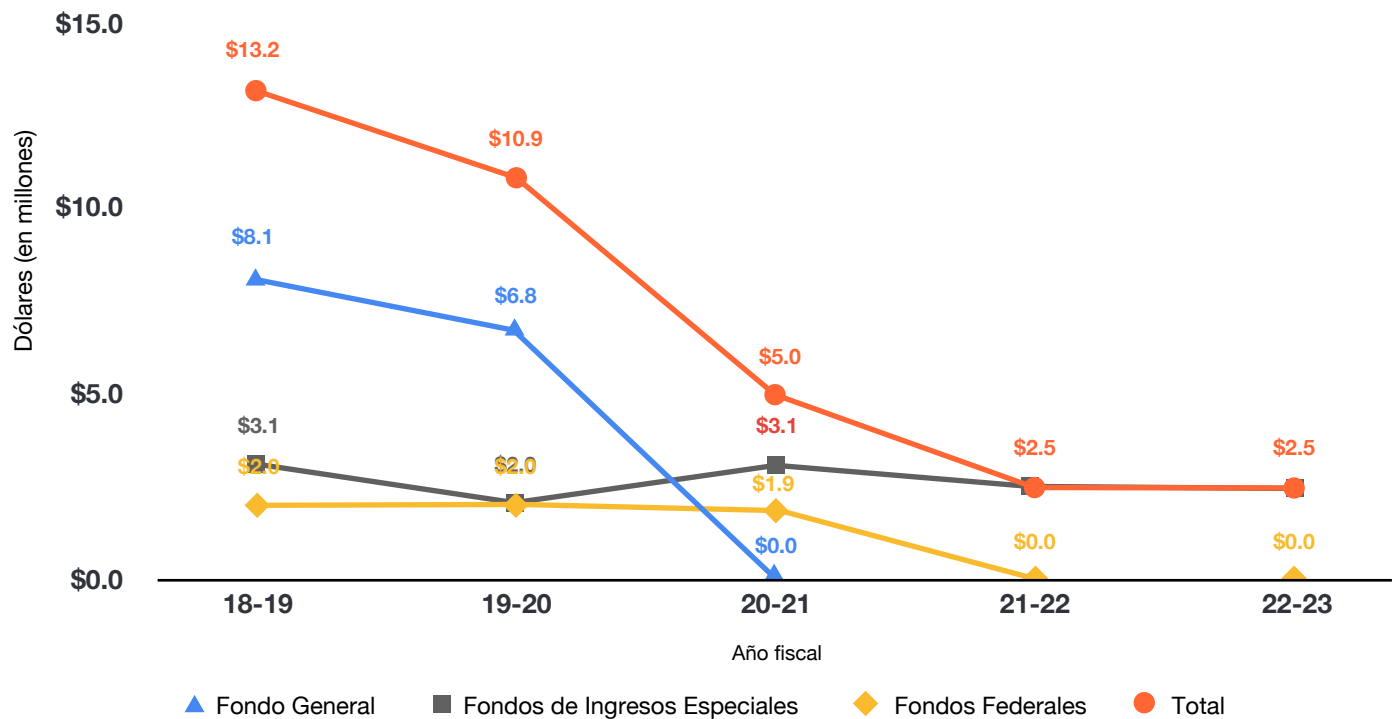

## Distribución del presupuesto por tipo de gasto en los años fiscales 19 - 23

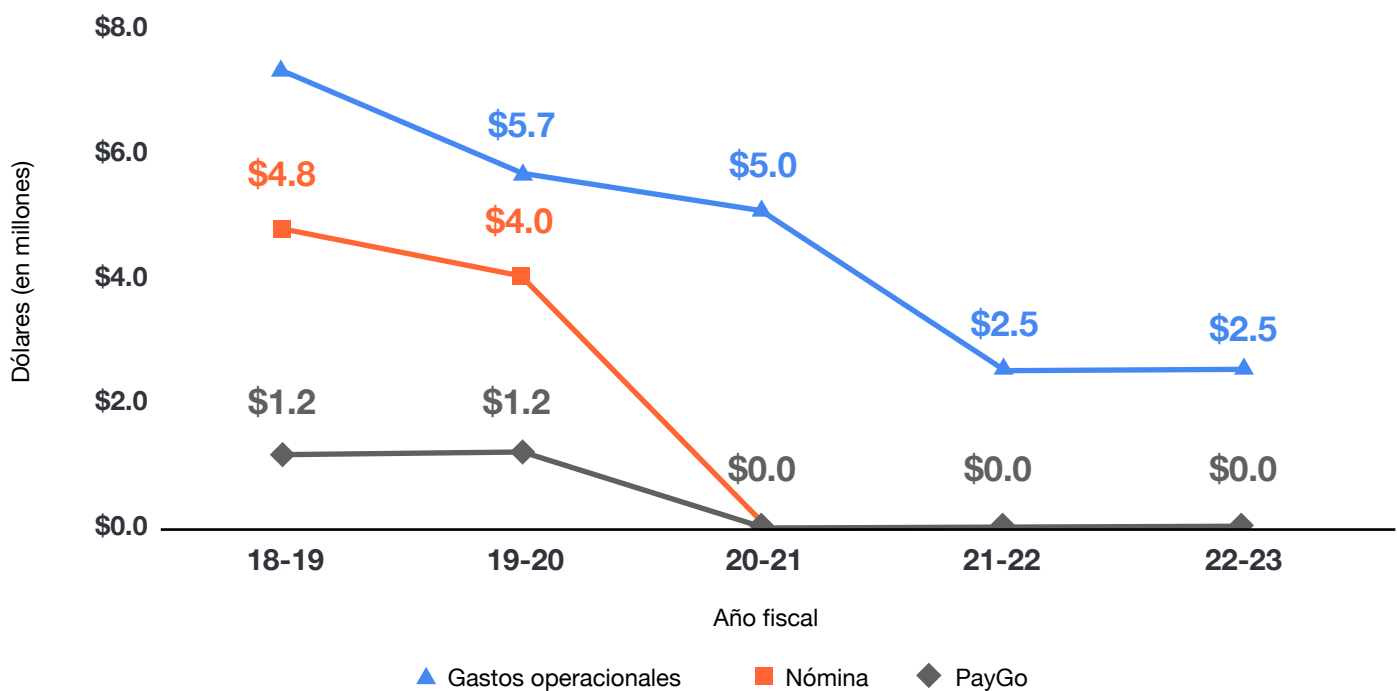

# Recursos humanos

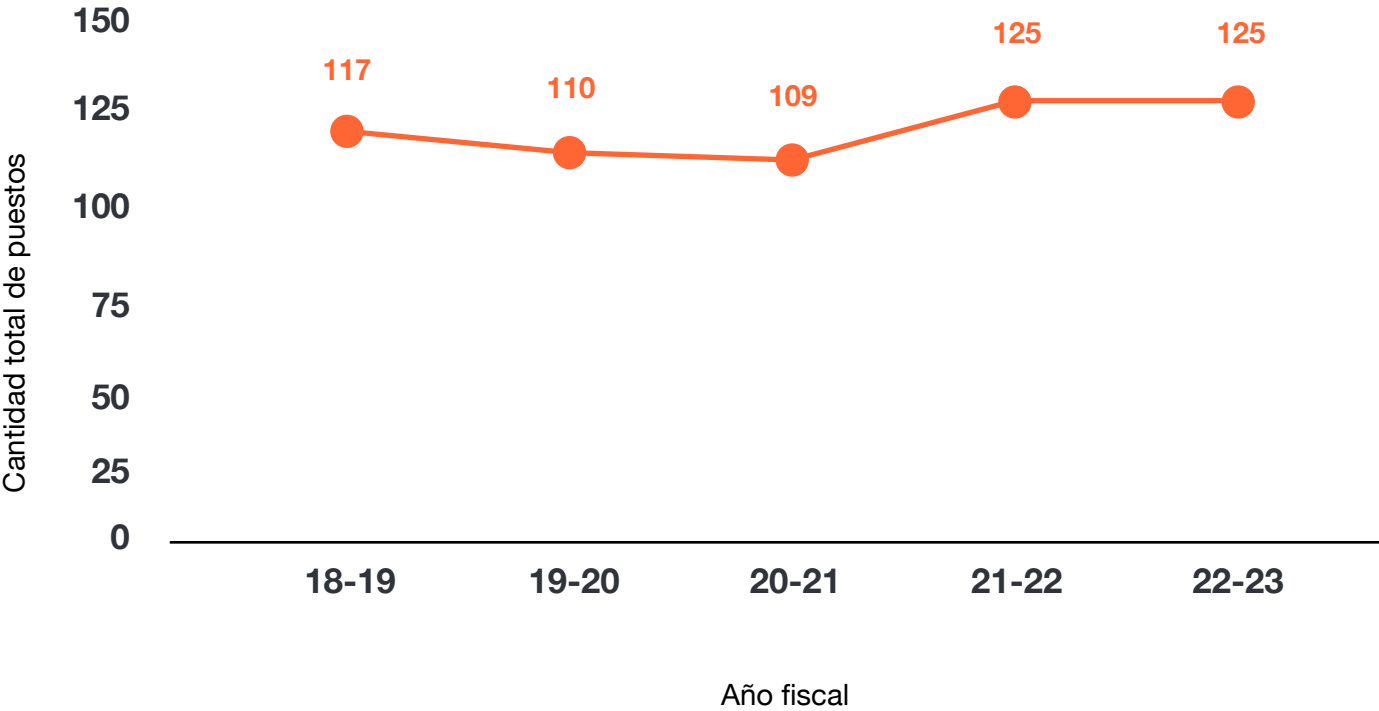

# CORPORACIÓN DEL CENTRO DE BELLAS ARTES

## Distribución del presupuesto por fondo en los años fiscales 19 - 23

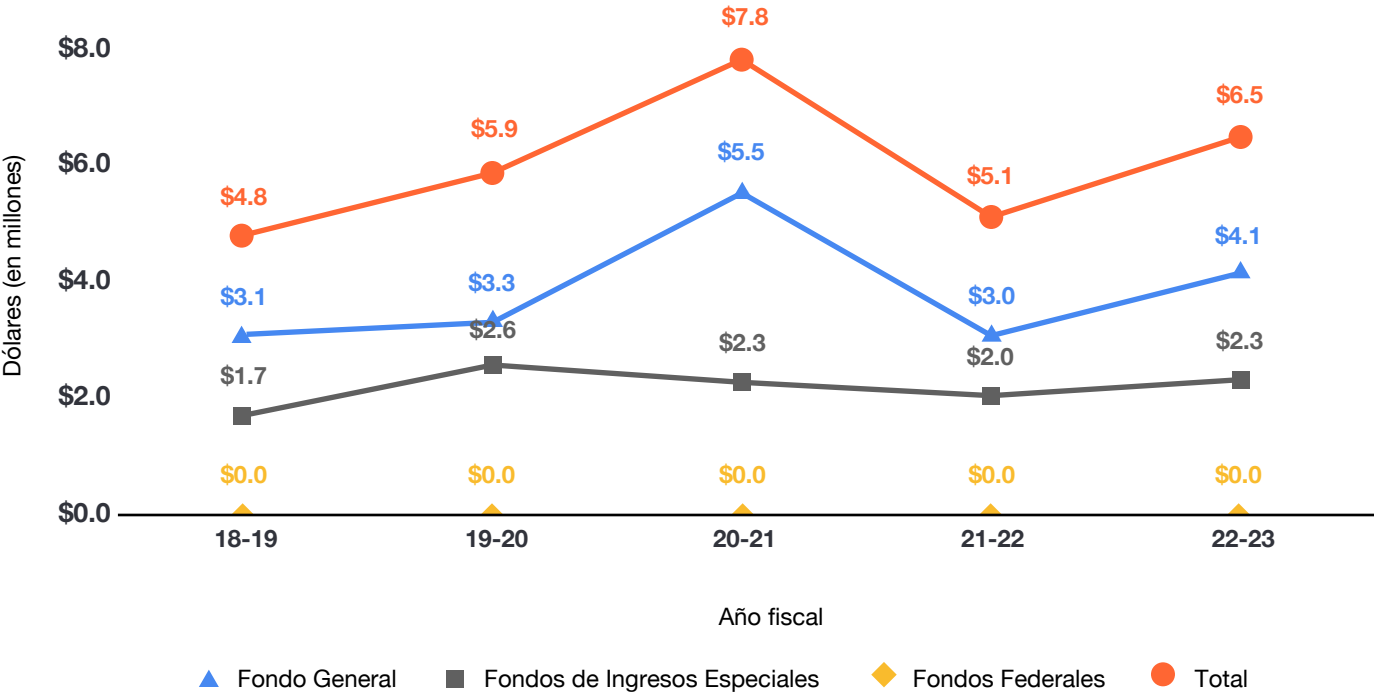

## Distribución del presupuesto por tipo de gasto en los años fiscales 19 - 23

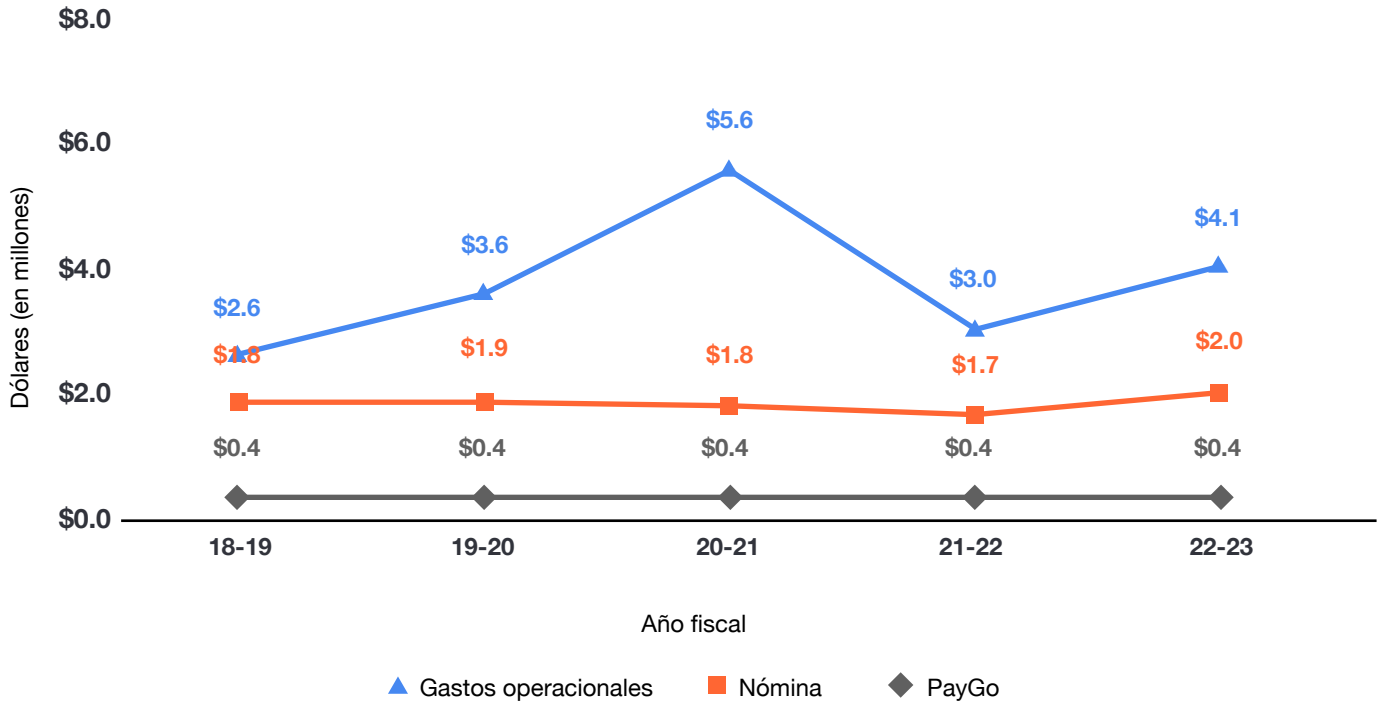

## Recursos humanos

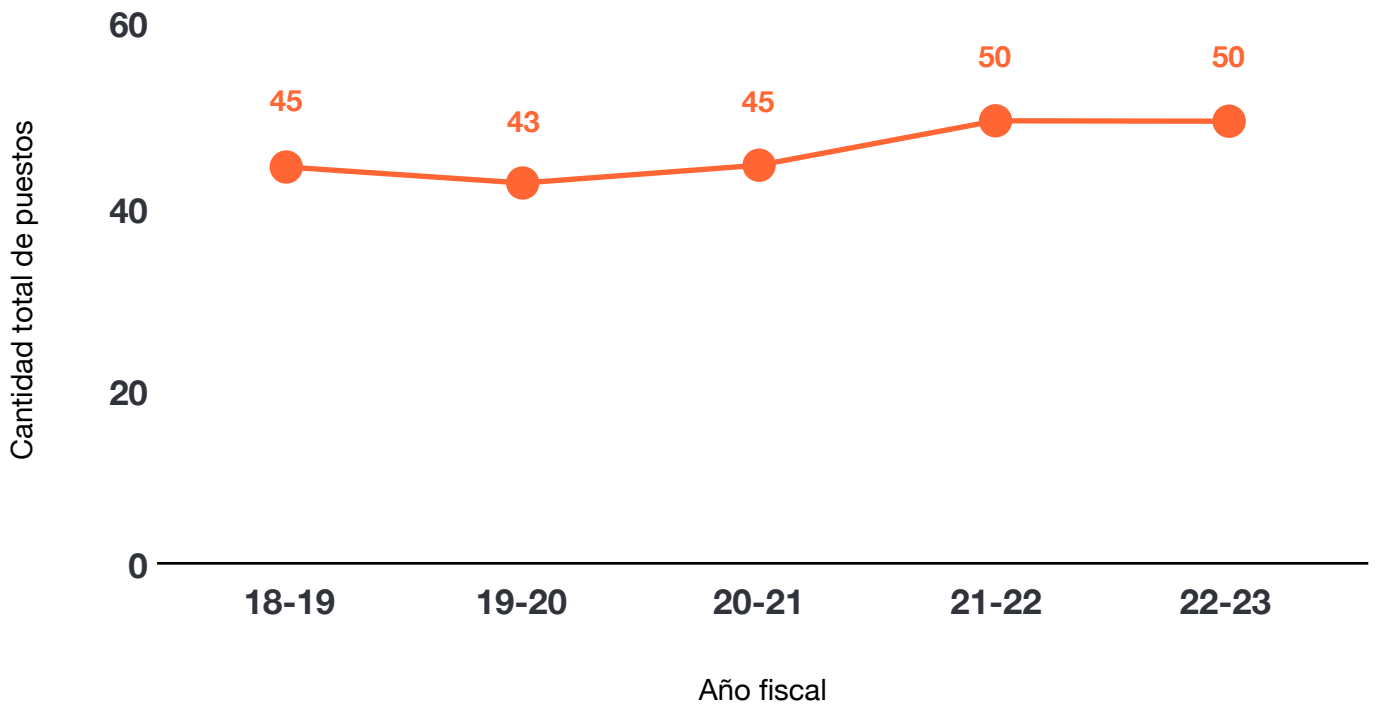

# CORPORACIÓN DEL CONSERVATORIO DE MÚSICA DE PUERTO RICO

## Distribución del presupuesto por fondo en los años fiscales 19 - 23

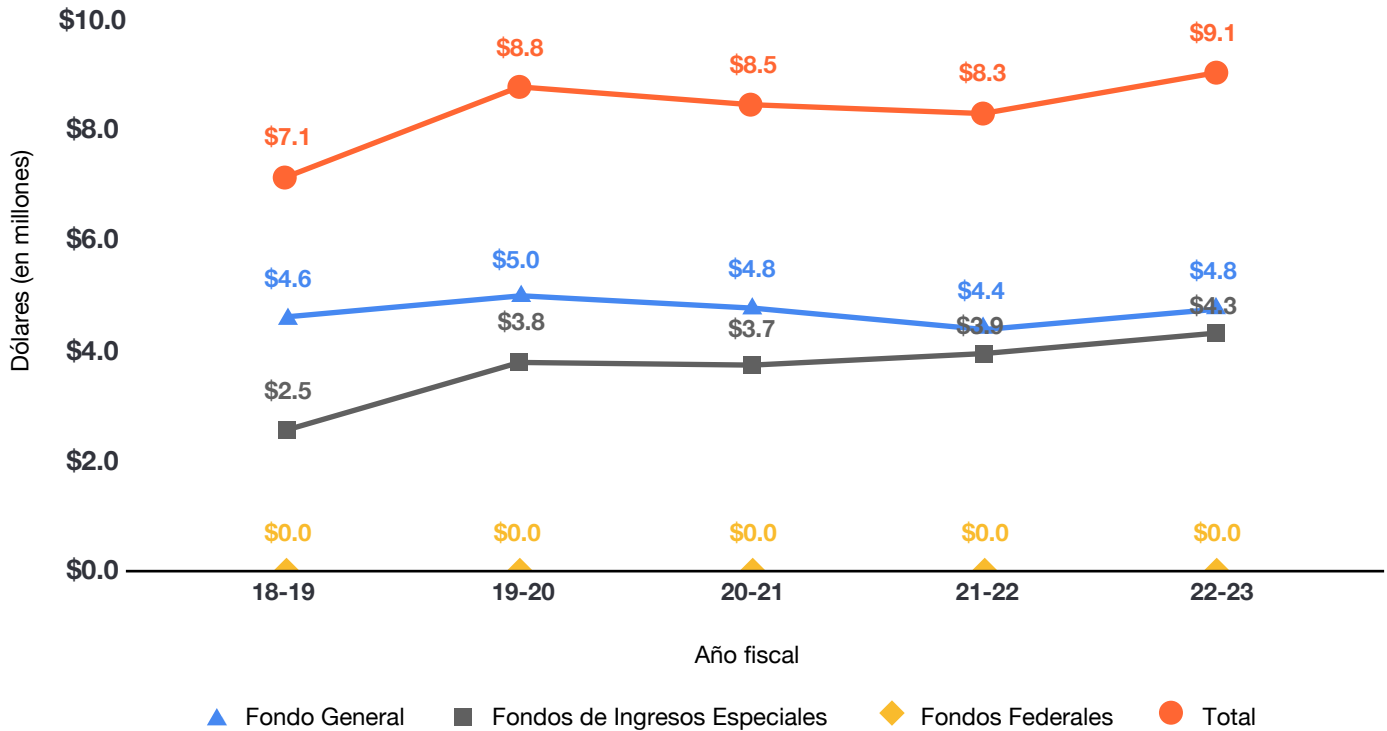

## Distribución del presupuesto por tipo de gasto en los años fiscales 19 - 23

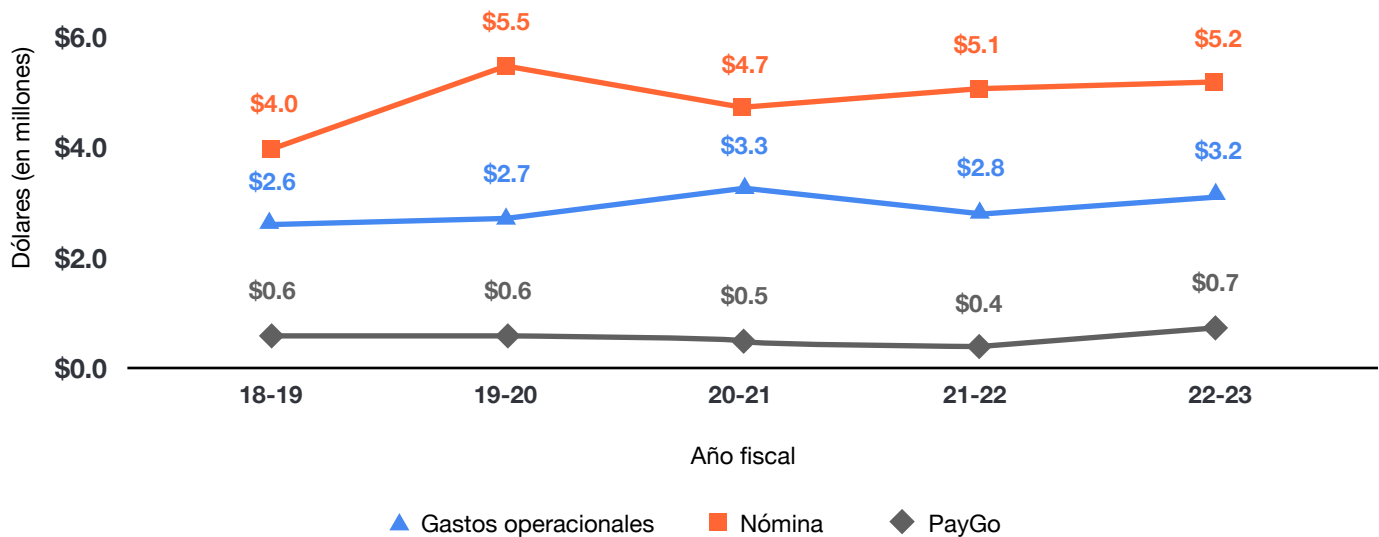

# Recursos humanos

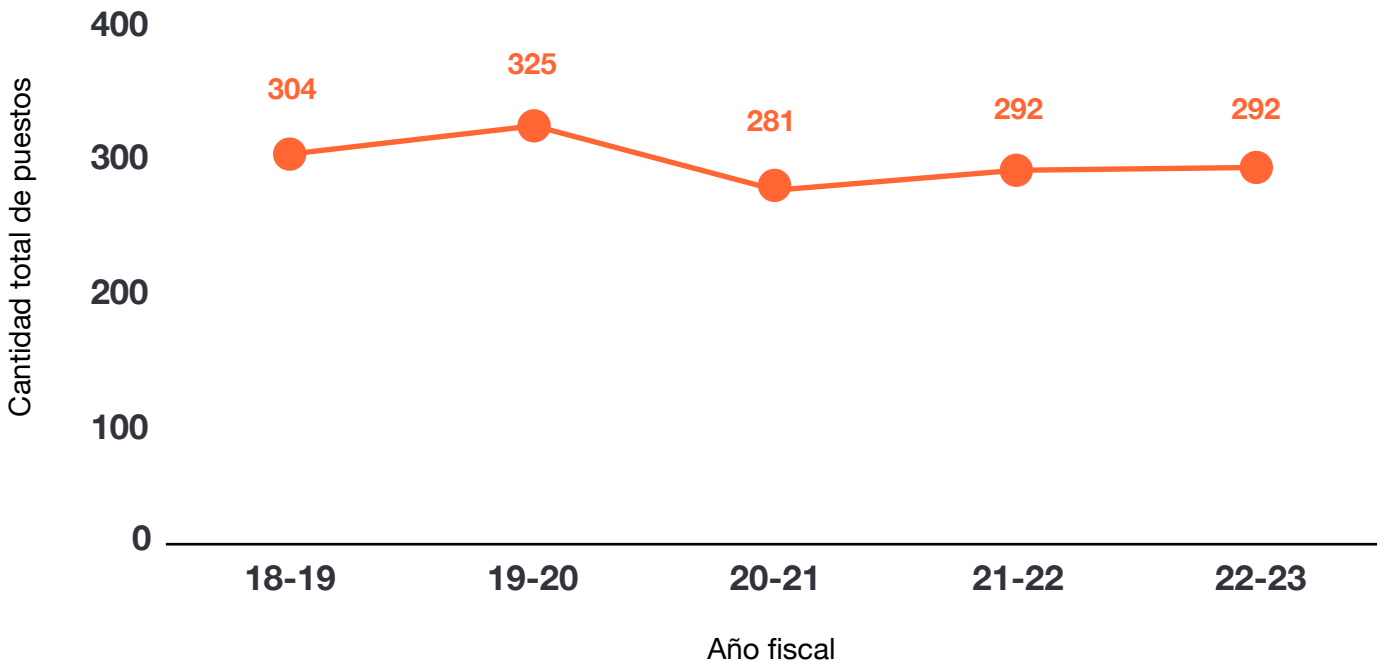

# CORPORACIÓN DE LA ESCUELA DE ARTES PLÁSTICAS Y DISEÑO DE PUERTO RICO

## Distribución del presupuesto por fondo en los años fiscales 19 - 23

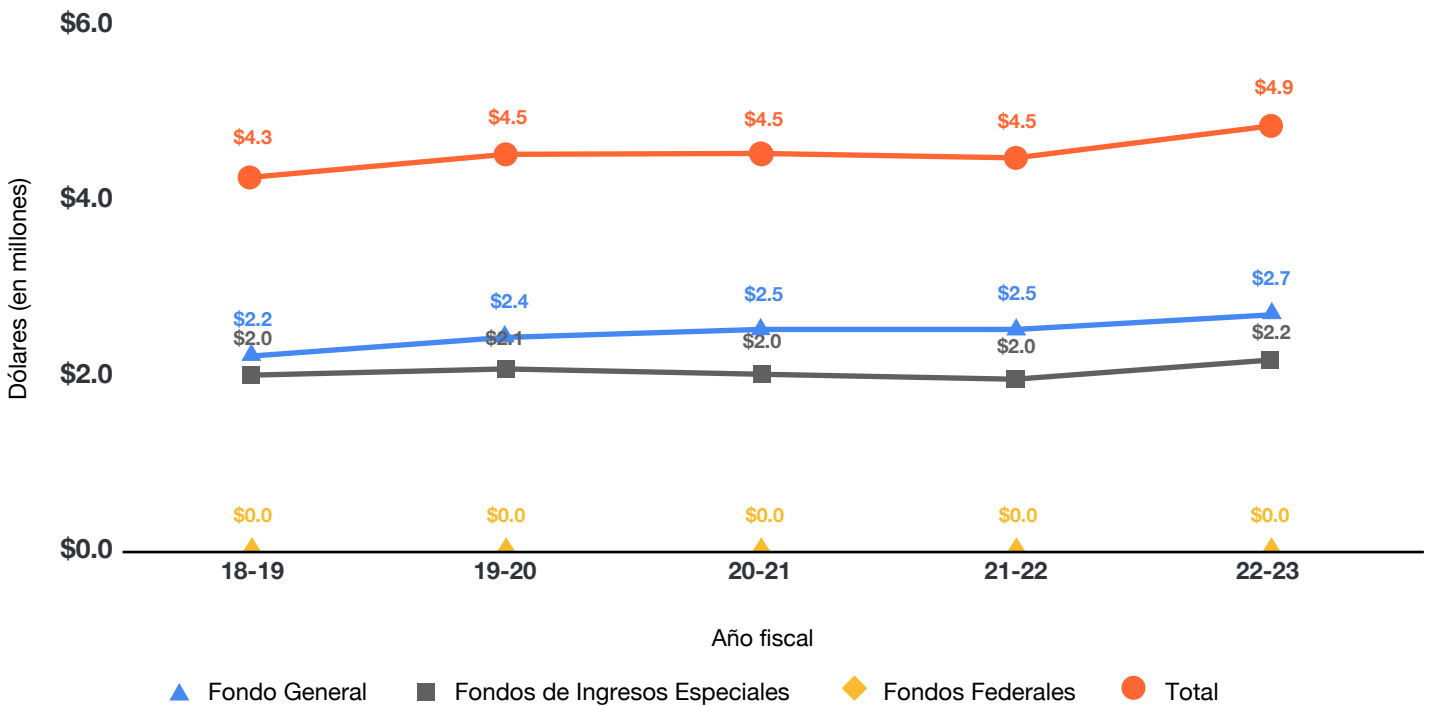

## Distribución del presupuesto por tipo de gasto en los años fiscales 19 - 23

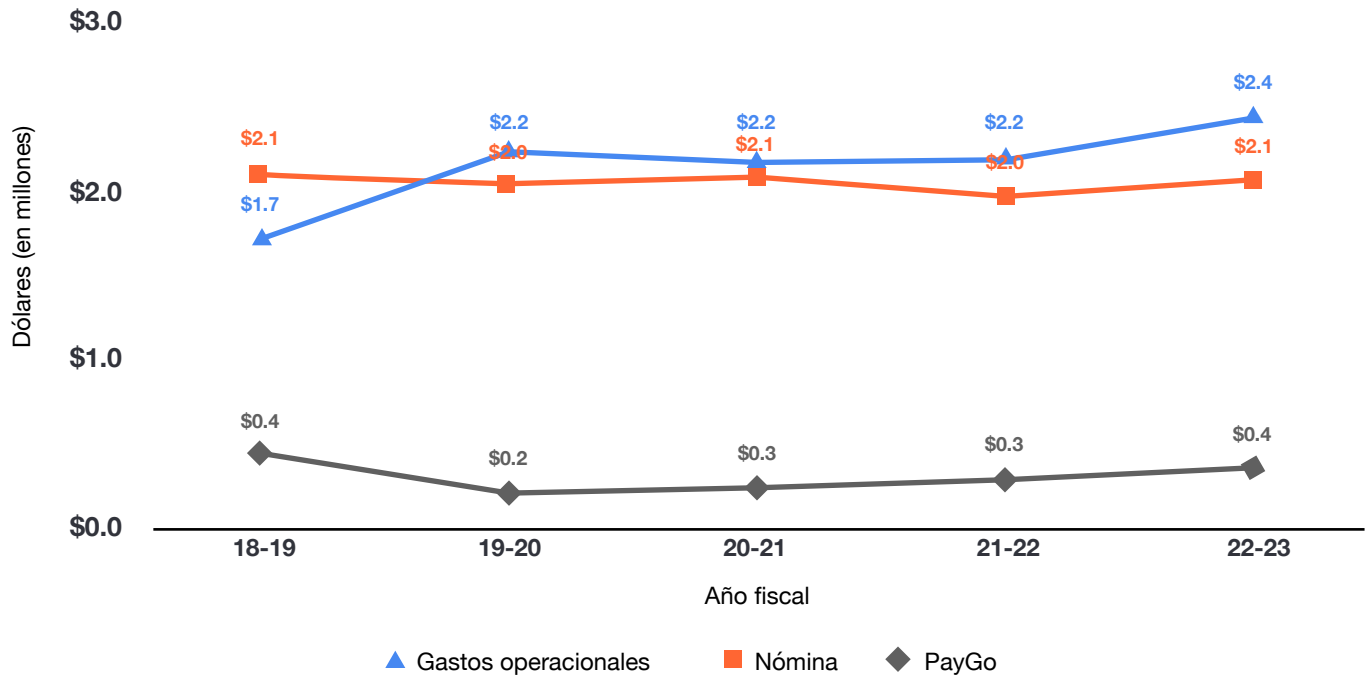

## Recursos humanos

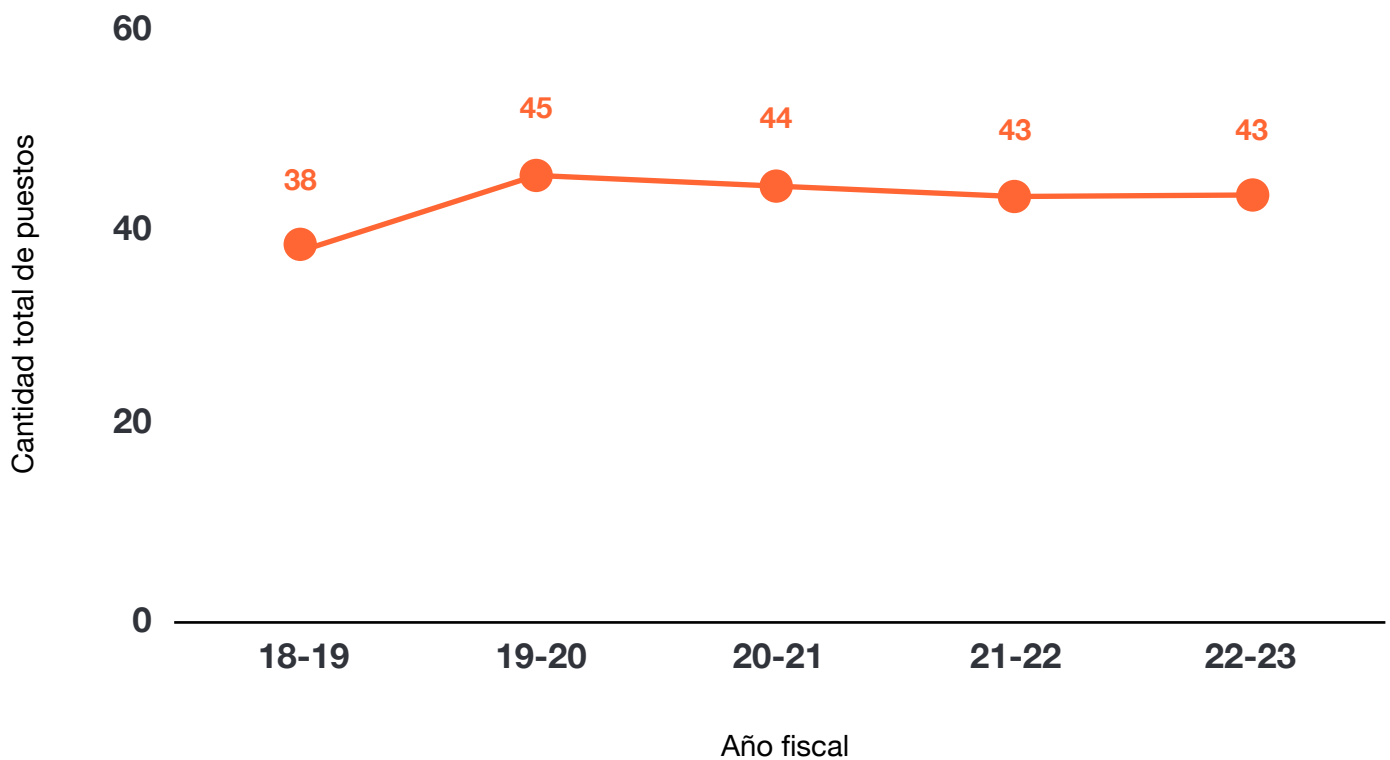

# INSTITUTO DE CULTURA PUERTORRIQUEÑA

## Distribución del presupuesto por fondo en los años fiscales 19 - 23

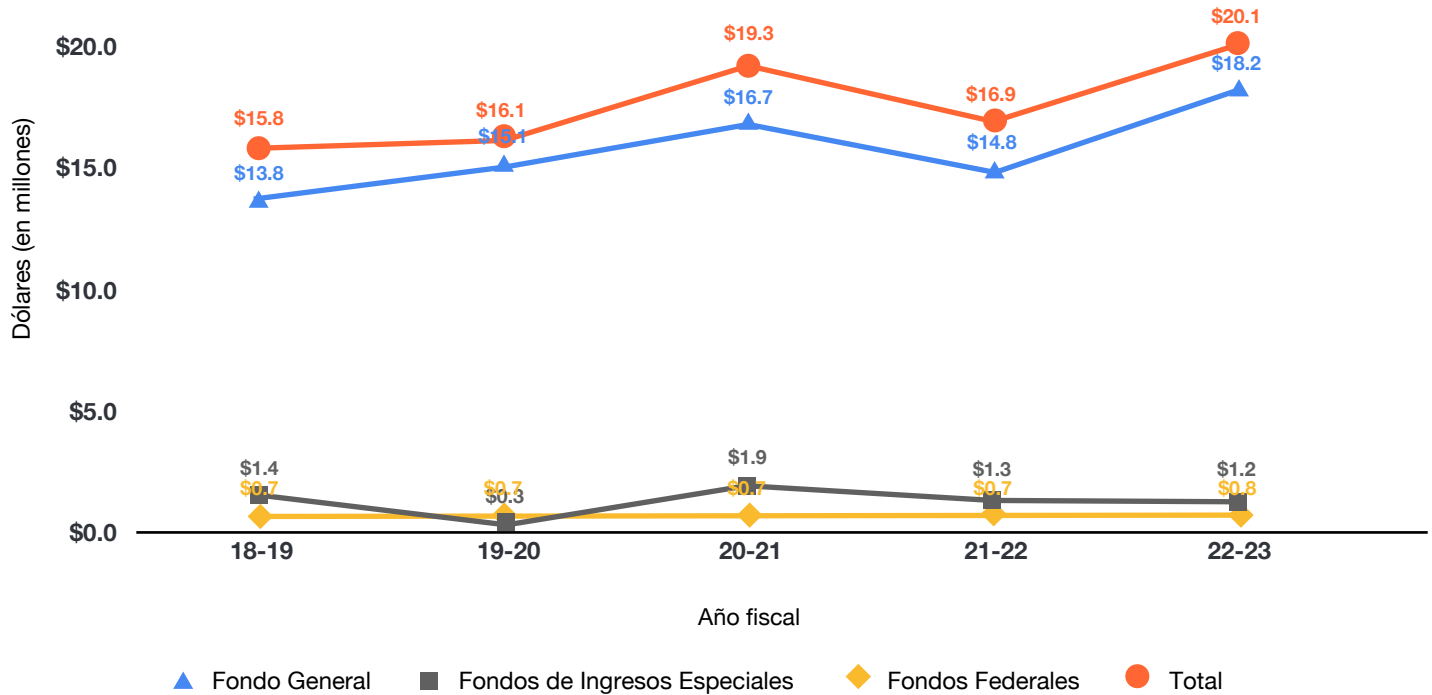

## Distribución del presupuesto por tipo de gasto en los años fiscales 19 - 23

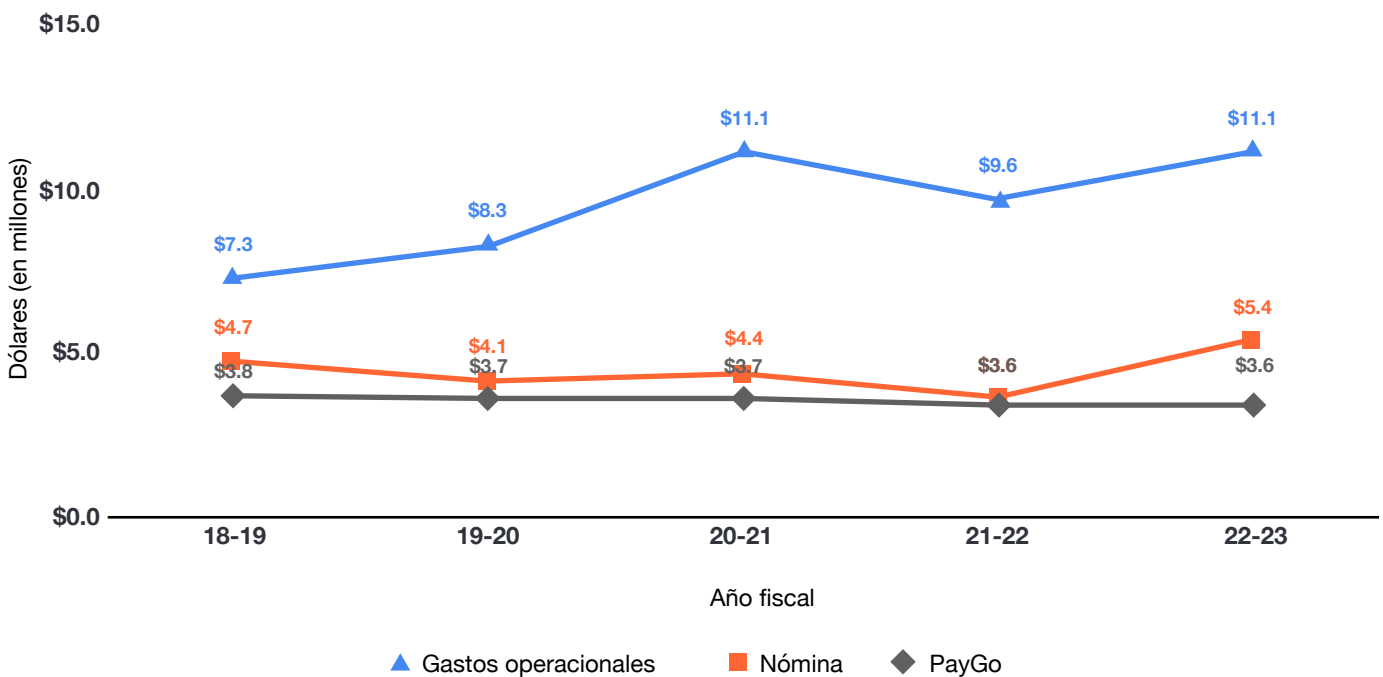



# Recursos humanos

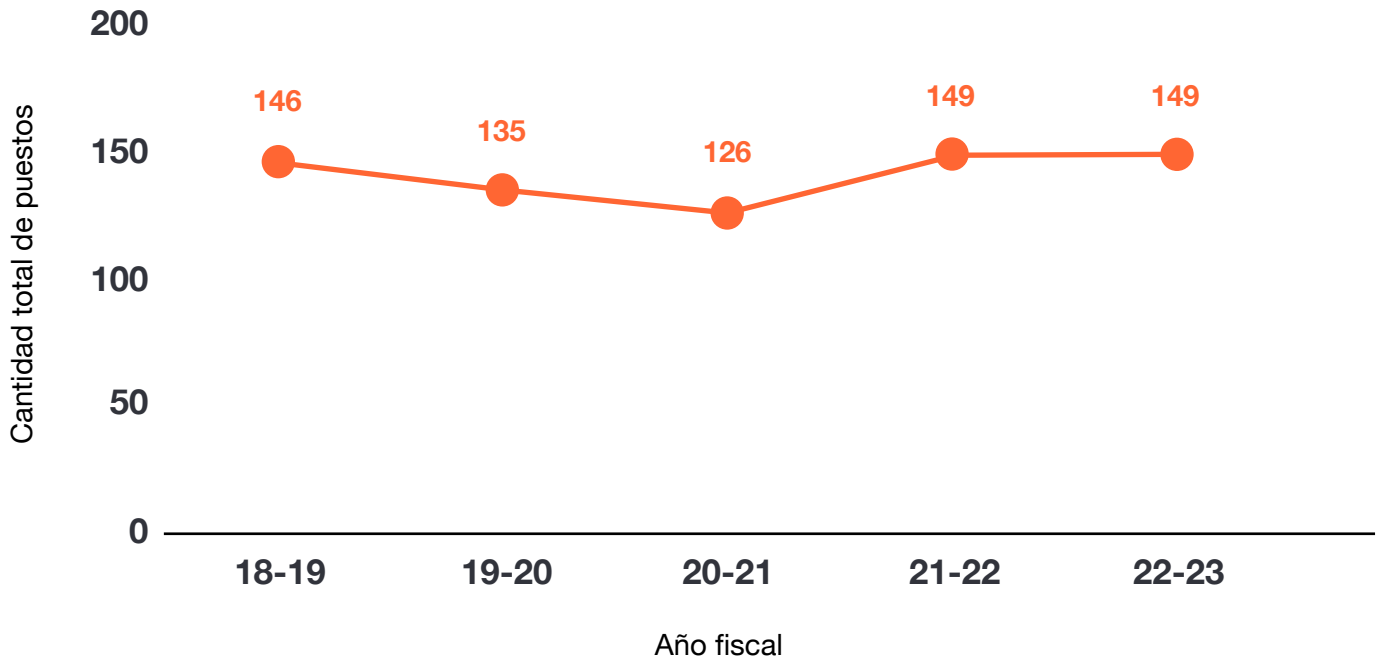

## OFICINA ESTATAL DE CONSERVACIÓN HISTÓRICA

### Distribución del presupuesto por fondo en los años fiscales 19 - 23

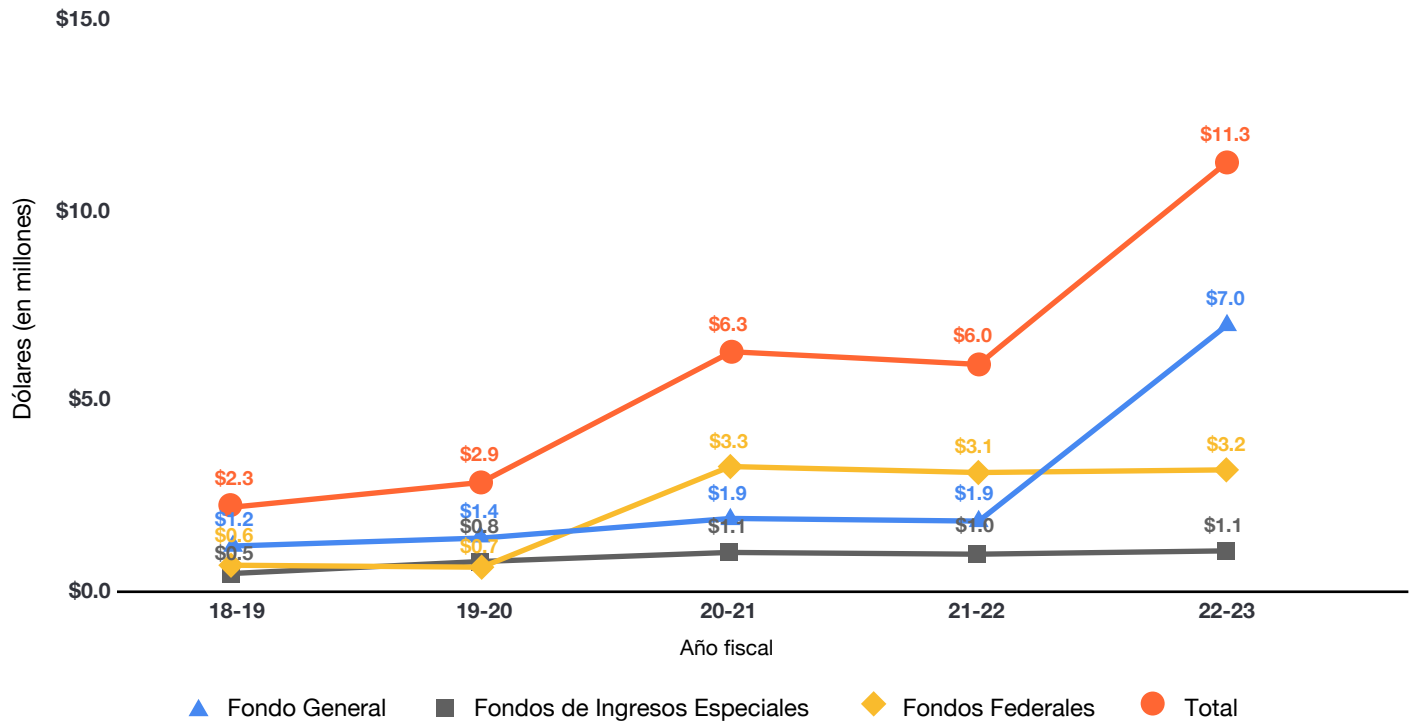

## Distribución del presupuesto por tipo de gasto en los años fiscales 19 - 23

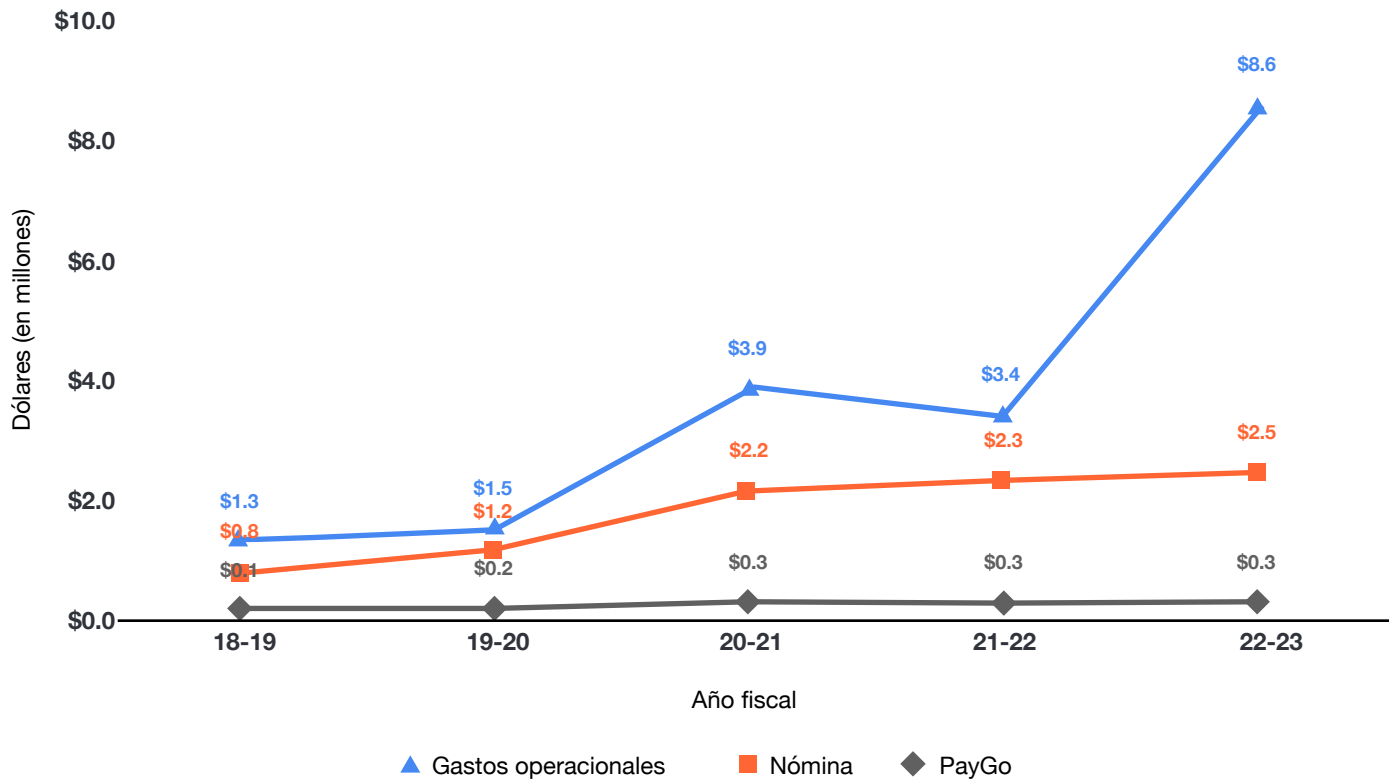

## Recursos humanos

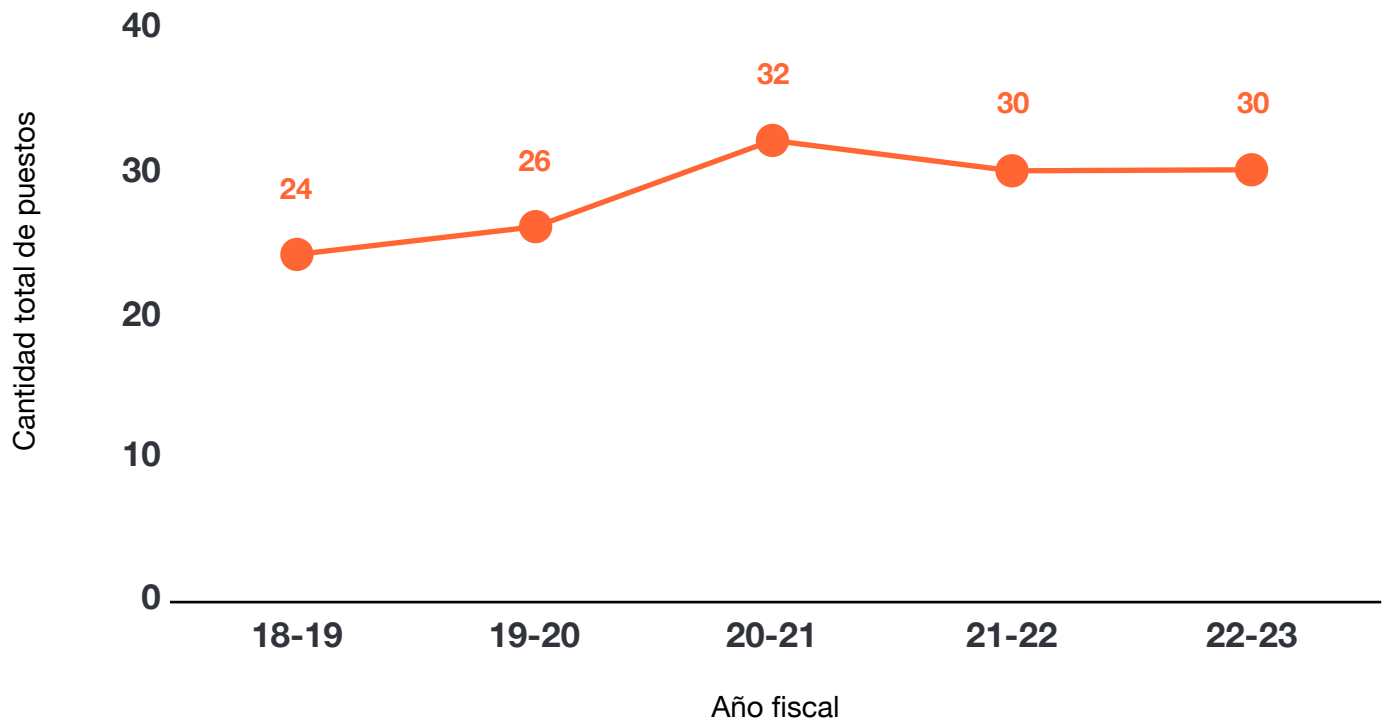

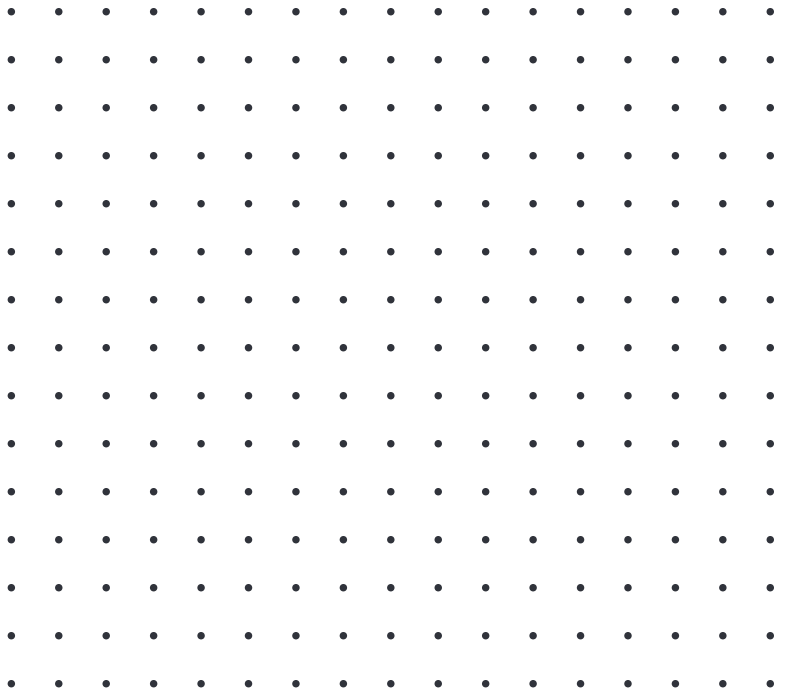

# 10

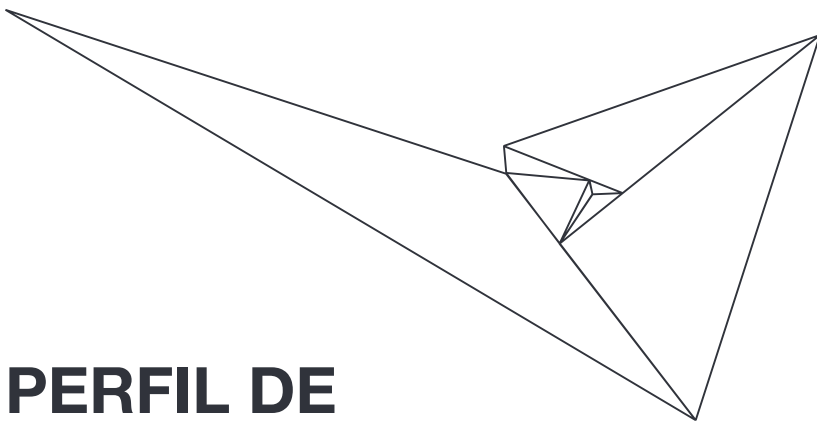

**PERFIL DE  
EQUIDAD, DIVERSIDAD  
E INCLUSIÓN EN EL  
SECTOR CREATIVO**





# EQUIDAD DE GÉNERO

En las ocupaciones creativas el **35.6%** son mujeres.

En el resto del mercado laboral **este porcentaje representa el 48.2%**.



Ocupación creativa						
	SÍ			NO		
Sexo	Porcentaje	Estimación	Margen de error (90%)	Porcentaje	Estimación	Margen de error (90%)
Mujer	35.6%	6,533	±649	48.2%	604,168	±5,269
Hombre	64.4%	11,797	±1,131	51.8%	648,178	±4,025
Total	100.0%	18,330	±1,271	100.0%	1,252,346	±6,726

Dentro de las industrias creativas, *Compañías de artes escénicas* y *Tiendas de instrumentos musicales y suministros* son las industrias con menor porcentaje de mujeres con un **17.5%** y **11.9%** respectivamente.



En contraste, las industrias con más representación de mujeres son *Editores de software* y *Bibliotecas y archivo* con un **90.8%** y **75.3%** respectivamente.

Industria	% Mujeres
Editores de software	90.8%
Bibliotecas y archivos	75.3%
Tiendas de artículos usados	71.6%
Librerías y distribuidores de noticias	67.9%
Floristeria	67.5%
Publicidad, Relaciones Públicas Y Servicios Relacionados	62.6%
Publicación y difusión en Internet y portales de búsqueda web	59.0%
Editores de revistas, libros y directorios	52.9%
Servicios de Diseño Especializado	41.1%
Radiodifusión (excepto Internet)	38.3%
Industrias cinematográficas y de video	38.3%
Editores de periódicos	37.0%
Portadores de telecomunicaciones por cable	33.4%
Museos, galerías de arte, sitios históricos e instituciones similares	28.7%
Impresión y actividades de apoyo relacionadas	27.3%
Servicios de arquitectura, ingeniería y afines	25.6%
Artistas independientes, escritores e intérpretes	23.9%
Diseño de sistemas informáticos y servicios relacionados	23.4%
Industrias de grabación de sonido	21.0%
Promotores de artes escénicas, deportes y eventos similares, agentes y gerentes de artistas, atletas, animadores y otros.	19.4%
Compañías de artes escénicas	17.5%
Tiendas De Instrumentos Musicales Y Suministros	11.9%

Dentro de las industrias creativas, en promedio, por cada dólar que recibe un hombre por conceptos de ingresos por cuenta propia, una **mujer recibe \$0.89** centavos de dólar por el mismo concepto.

	Industria Creativa		Otras industrias	
	Mujeres	Hombres	Mujeres	Hombres
<b>Media ingresos salariales (1)</b>	\$29,645	\$29,315	\$24,163	\$28,091
<b>Media ingresos por cuenta propia (2)</b>	\$15,251	\$17,073	\$18,522	\$22,361
<b>Media ingresos totales (3)</b>	\$28,225	\$28,722	\$24,538	\$28,884

(1) Solo se incluyen los empleados(as) de una empresa (o del gobierno o sin fines de lucro) que ganan más de \$0 al año. (Factor de Ajuste por Inflación - dólares de 2020)

(2) Solo se incluyen los trabajadores (as) por cuenta propia que ganan más de \$0 por año. (Factor de Ajuste por Inflación - dólares de 2020)

(3) Trabajo por cuenta propia, sueldos y salarios, Seguridad Social, Seguridad de Ingreso Complementario, Renta de jubilación, Intereses-dividendos y renta neta, Asistencia pública, Todos los demás ingresos. No se incluyen personas con ingresos totales igual a cero (Factor de Ajuste por Inflación - dólares de 2020)

Los ingresos salariales promedio son levemente mayores en las industrias creativas comparado con otras industrias. En contraste, los ingresos promedio por cuenta propia son mucho mayor en otras industrias.



	Industria Creativa	Otras industrias
<b>Media ingresos salariales (1)</b>	\$29,429	\$26,155
<b>Media ingresos por cuenta propia (2)</b>	\$16,438	\$21,130
<b>Media ingresos totales (3)</b>	\$24,924	\$24,151

(1) Solo se incluyen los empleados(as) de una empresa (o del gobierno o sin fines de lucro) que ganan más de \$0 al año. (Factor de Ajuste por Inflación - dólares de 2020)

(2) Solo se incluyen los trabajadores (as) por cuenta propia que ganan más de \$0 por año. (Factor de Ajuste por Inflación - dólares de 2020)

(3) Trabajo por cuenta propia, sueldos y salarios, Seguridad Social, Seguridad de Ingreso Complementario, Renta de jubilación, Intereses-dividendos y renta neta, Asistencia pública, Todos los demás ingresos. No se incluyen personas con ingresos totales igual a cero (Factor de Ajuste por Inflación - dólares de 2020)

# EQUIDAD RACIAL

La proporción de personas que se denominan de raza negra únicamente es relativamente igual en las industrias creativas y no creativas (17.2%)

17.2%

32% / 27% La proporción de personas que se consideran como combinación con una o más razas es mayor en las industrias creativa que en otras industrias 32% vs 27%

	Ocupación creativa	
	No	Sí
Combinación con una o más razas	31.7%	26.6%
Raza blanca únicamente	68.3%	73.4%

	Ocupación creativa	
	Sí	No
Combinación con una o más razas	31.7%	26.6%
Raza blanca únicamente	68.3%	73.4%

- ✦ El 67.1 % de los *Bailarines y coreógrafos* mencionan ser de raza negra únicamente.
- ✦ El 56.4% de los(as) *Directores(as) de música y compositores(as)* mencionan ser de raza negra únicamente mientras que los(as) *Músicos(as) y cantantes* son el 8.7%.
- ✦ *Arquitectura* es la ocupación creativa que más personas de raza únicamente negra tiene. (18.7%). Dentro de las personas que consideran ser mezcla entre una raza o más, *Músicos(as) y cantantes* es la ocupación más frecuente (17.4%)





Dentro de las ocupaciones creativas, los ingresos totales, salariales y por cuenta propia, son menores en el grupo de personas que se consideran de raza negra únicamente comparado al grupo raza blanca únicamente. **Una diferencia aproximada de \$4,000.**

	Ingreso total*	
	Ocupación creativa	
	Sí	No
<b>Combinación con una o más razas</b>	\$21,499	\$22,194
<b>Raza blanca únicamente</b>	\$29,206	\$26,805

\*Trabajo por cuenta propia, sueldos y salarios, Seguridad Social, Seguridad de Ingreso Complementario, Renta de jubilación, Intereses-dividendos y renta neta, Asistencia pública, Todos los demás ingresos. No se incluyen personas con ingresos totales igual a cero (Factor de Ajuste por Inflación - dólares de 2020)

	Ingreso total*	
	Ocupación creativa	
	Sí	No
<b>Combinación con una o más razas</b>	\$27,399	\$26,118
<b>Raza negra únicamente</b>	\$25,978	\$21,738

\*Trabajo por cuenta propia, sueldos y salarios, Seguridad Social, Seguridad de Ingreso Complementario, Renta de jubilación, Intereses-dividendos y renta neta, Asistencia pública, Todos los demás ingresos. No se incluyen personas con ingresos totales igual a cero (Factor de Ajuste por Inflación - dólares de 2020)

	<b>Ingreso salarial*</b>	
	<b>Ocupación creativa</b>	
	<b>Sí</b>	<b>No</b>
<b>Combinación con una o más razas</b>	\$23,728	\$23,586
<b>Raza blanca únicamente</b>	\$31,212	\$27,329

Solo se incluyen los empleados(as) de una empresa (o del gobierno o sin fines de lucro) que ganan más de \$0 al año. (Factor de Ajuste por Inflación - dólares de 2020)

	<b>Ingreso salarial*</b>	
	<b>Ocupación creativa</b>	
	<b>Sí</b>	<b>No</b>
<b>Combinación con una o más razas</b>	\$29,987	\$26,789
<b>Raza negra únicamente</b>	\$27,034	\$23,151

Solo se incluyen los empleados(as) de una empresa (o del gobierno o sin fines de lucro) que ganan más de \$0 al año. (Factor de Ajuste por Inflación - dólares de 2020)0)

	<b>Ingreso por cuenta propia*</b>	
	<b>Ocupación creativa</b>	
	<b>Sí</b>	<b>No</b>
<b>Combinación con una o más razas</b>	\$14,837	\$17,872
<b>Raza blanca únicamente</b>	\$17,239	\$22,852

\*Solo se incluyen los trabajadores (as) por cuenta propia que ganan más de \$0 por año. (Factor de Ajuste por Inflación - dólares de 2020)

	Ingreso por cuenta propia*	
	Ocupación creativa	
	Si	No
<b>Combinación con una o más razas</b>	\$16,759	\$22,343
<b>Raza negra únicamente</b>	\$14,633	\$16,085

\*Solo se incluyen los trabajadores (as) por cuenta propia que ganan más de \$0 por año. (Factor de Ajuste por Inflación - dólares de 2020)

Según datos del Censo Cultural, el **76.2%** de los proyectos tiene alguna mujer como parte del equipo directivo de la organización.



El **30%** de las organizaciones tiene alguna persona de raza negra como parte del equipo directivo, misma proporción como parte del equipo no directivo.

## DISTRIBUCIÓN DE LOS ENCUESTADOS CENSO CULTURAL

En términos de raza, ¿usted se considera?

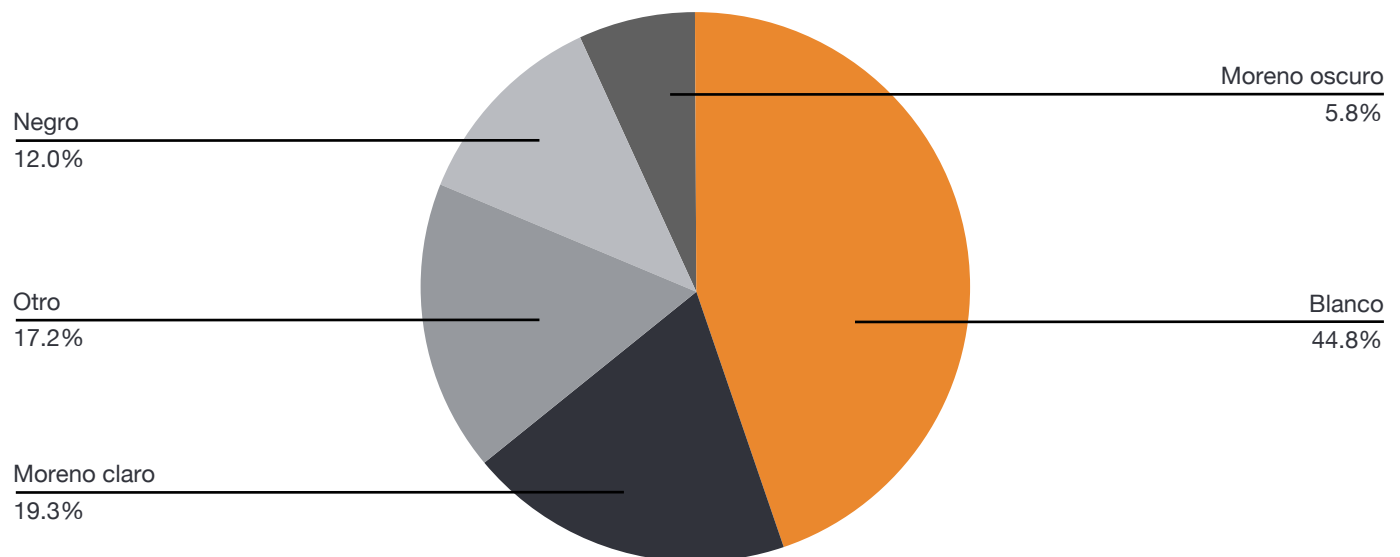

## Distribución de los encuestados Encuesta Mundial de Valores Wave 7: 2017-2022

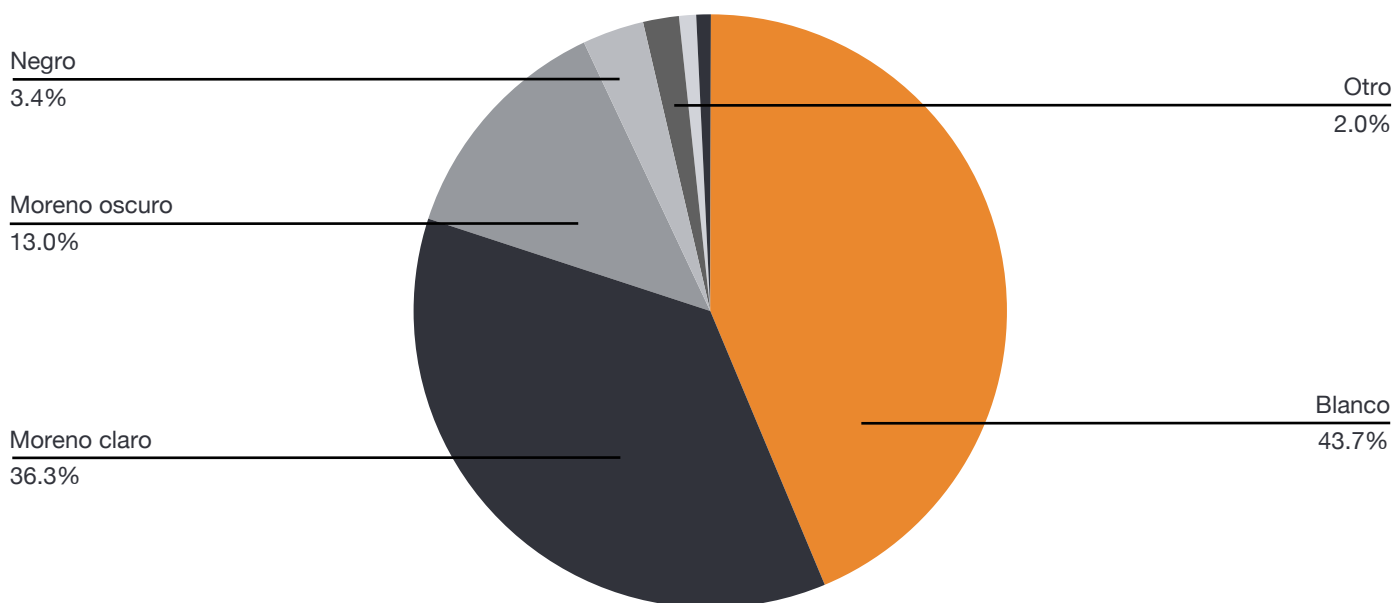

## DIVERSIDAD FUNCIONAL / CONDICIÓN DE SALUD

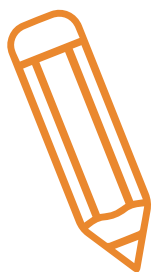

Se estima que **1,687** personas, esto es, **9.2%** de las personas con ocupaciones creativas tiene al menos un impedimento (dificultad de autocuidado, auditiva, de visión, de vida independiente, ambulatoria, cognitiva). **En el resto del mercado laboral, este porcentaje es del 10.6%.**



La ocupación de ***Diseño floral*** tiene la mayor proporción de personas con al menos un impedimento o dificultad, cercano al **42%**. Le siguen en orden los ***Escritores y autores*** con un **26%**.



La ocupación ***Fotógrafo(a)*** registra la proporción más baja de personas con al menos un impedimento o dificultad (**4.6%**)



Dentro de las personas con ocupaciones creativas que tienen al menos un impedimento, el **36.4%** son mujeres. Este porcentaje en otras ocupaciones es del **48.7%**.



Dentro de las personas con ocupaciones creativas que tienen al menos un impedimento, el **48.6%** tiene más de **55 años**. Este porcentaje en otras ocupaciones es del **35.7%**.



Dentro de las personas con ocupaciones creativas que tienen al menos un impedimento, el **28.5%** trabaja por cuenta propia. Este porcentaje en otras ocupaciones se reduce a la mitad.



Según los últimos datos de la Encuesta Mundial De Valores para Puerto Rico (2018) el **90.5%** de las personas afirma ser muy o bastante feliz. Proporción similar a los resultados del Censo de Trabajo Cultural y Creativo en Puerto Rico con un **89.6%**.



En términos de salud subjetiva, según el Censo de trabajo cultural, el **64.1%** de las personas goza de buena o muy buena salud. Resultado equiparable con los datos de la Encuesta Mundial De Valores con un porcentaje del **66.2%**.



Favor citar como:

Hernández-Acosta, J. & Gómez-Herazo, C. (2023). *Anuario estadístico 2023: arte, cultura e industrias creativas en Puerto Rico*. San Juan: Centro de Economía Creativa. Recuperado en <https://www.labcultural.com>